



Renault TRAFIC

Instructieboekje



een passie voor presteren



ELF partner van de
world series
by RENAULT



RENAULT adviseert ELF

ELF en Renault, partners op het vlak van hightech in de automobielsector, bundelen hun krachten zowel op het circuit als op de weg. Dankzij deze jarenlange samenwerking beschikt u over een gamma smeermiddelen die perfect op uw Renault zijn afgestemd. De duurzame bescherming en optimale prestaties van uw motor zijn zo gegarandeerd. Om te weten welk gehomologeerd smeermiddel van ELF het beste geschikt is om de olie in de motor van uw auto te verversen of bij te vullen, kunt u advies vragen aan uw Renault-dealer of het onderhoudsboekje van uw auto raadplegen.



www.lubricants.elf.com



Een merk van **TOTAL**



Welkom aan boord van uw auto

In dit instructieboekje worden aanwijzingen gegeven voor de bediening en het onderhoud, zodat u:

- uw auto goed leert kennen waardoor u al zijn kwaliteiten, functies en zijn vele mogelijkheden ten volle kunt benutten.
- de werking optimaal kunt houden door eenvoudige maar stipt op te volgen onderhoudsvorschriften.
- zonder overbodig tijdverlies zelf kleine storingen kunt verhelpen, waarvoor geen specialist nodig is.

Door dit instructieboekje zorgvuldig te bestuderen, wordt u geïnformeerd over de mogelijkheden en de nieuwe technieken die erin zijn toegepast. Als sommige punten nog onduidelijk zijn, willen de technici van onze dealers u graag alle verdere informatie geven.

De volgende symbolen kunnen u helpen:

 en  Deze verschijnen in de auto en geven aan dat u de handleiding moet raadplegen voor informatie over en/of beperkingen voor handelingen met betrekking tot de uitrusting van uw auto.



dit duidt overal in het instructieboekje op een risico, een gevaar of een veiligheidsadvies.

Dit instructieboekje is tot stand gekomen aan de hand van de gegevens die op het moment van samenstelling van dit boekje bekend waren. **In dit boekje staan alle mogelijke uitrustingen (standaard of optioneel) van dit model beschreven. De aanwezigheid ervan in de auto is afhankelijk van de uitvoering, de gekozen opties en het land van aflevering. Ook kunnen er uitrustingen zijn opgenomen die pas op een later tijdstip in de auto zullen worden toegepast.**

Wij wensen u een goede reis in uw auto.

Vertaald uit het Frans. Gehele of gedeeltelijke nadruk of vertaling is verboden zonder schriftelijke toestemming van de constructeur van de auto.



I N H O U D

Hoofdstuk

Ken uw auto

1

Rijden

2

Comfort

3

Onderhoud

4

Praktische tips

5

Technische gegevens

6

Alfabetische inhoudsopgave

7



Hoofdstuk 1: Ken uw auto

Sleutel, afstandsbedieningen	1.2
RENAULT-card: algemene informatie, gebruik, extra portiervergrendeling	1.7
Portieren openen en sluiten	1.14
Bagageruimte	1.22
Portieren vergrendelen, ontgrendelen	1.23
Automatische portiervergrendeling tijdens het rijden	1.27
Hoofdsteun – stoelen	1.28
Stuurwiel/Stuurbevestiging	1.31
Autogordels	1.32
Aanvullende veiligheidsvoorzieningen	1.37
bij de autogordels voorin	1.37
bij de autogordel achter	1.41
aan de zijkant	1.42
Kinderveiligheid: algemene informatie	1.44
keuze van de bevestiging van het kindersitje	1.47
installatie van het kindersitje, algemeen	1.49
Kindersitjes: bevestiging met de autogordel of met het Isofix-systeem	1.51
Kinderveiligheid: de passagiersairbag voorin uitschakelen/inschakelen	1.77
Bedieningsorganen	1.80
Instrumentenpaneel	1.84
boordcomputer	1.90
Klok en buitentemperatuur	1.99
Spiegels	1.101
Verlichting en signalen	1.103
Afstellen van de koplampen	1.107
Claxon en lichtsignalen	1.109
Ruitenwissers, ruitensproeiers	1.110
Brandstoftank (brandstof tanken)	1.113
Reagenstank	1.116

SLEUTEL, FM-AFSTANDSBEDIENING: algemeen (1/2)

A

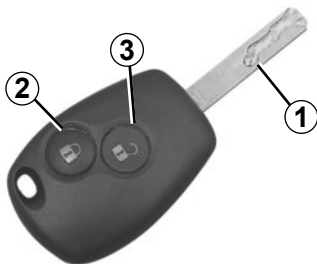

FM-afstandsbediening A of B

- 1 Contactsleutel, en sleutel van de portieren.
- 2 Vergrendelen van alle portieren.
- 3 Ontgrendelen van alle portieren of, afhankelijk van de auto, van het bestuurdersportier alleen. Raadpleeg de paragraaf "Sleutel, FM-afstandsbediening: gebruik" in hoofdstuk 1.

B

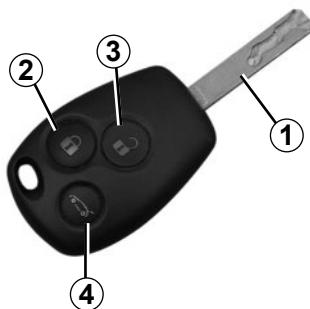

- 4 Vergrendelen/ontgrendelen van de bagageruimte en, afhankelijk van de auto, de schuifdeur.

Gebruik de sleutel alleen waarvoor deze bedoeld is (en niet bijvoorbeeld als flesopener, enz.).

Advies

Stel de afstandsbediening niet bloot aan warmte, koude of vocht.



Verantwoordelijkheid van de bestuurder tijdens het parkeren of stoppen van de auto

Laat nooit, zelfs niet eventjes, een kind, een afhankelijke volwassene of een dier in de auto achter als u deze verlaat.

Ze kunnen zichzelf of anderen in gevaar brengen door bijvoorbeeld de motor te starten, organen te bedienen zoals bijvoorbeeld de ruitbediening, of de portieren te vergrendelen.

Bovendien kan bij warm en/of zonnig weer de temperatuur in het interieur heel erg snel oplopen.

LEVENSGEVAAR OF GEVAAR VAN ERNSTIG LETSEL.

SLEUTEL, FM-AFSTANDSBEDIENING: algemeen (2/2)

Bereik van de FM-afstandsbediening

Dit wordt beïnvloed door de omgeving. Let er dus bij het vasthouden van de afstandsbediening op dat de portieren niet per ongeluk worden vergrendeld of ontgrendeld.

N.B.: als er, bij bepaalde uitvoeringen, binnen (ongeveer) 2 minuten na het ontgrendelen geen portier wordt geopend, dan worden de portieren weer automatisch vergrendeld.

Radiostoringen

De werking van de afstandsbediening kan gestoord worden in de omgeving van een zendinstallatie of bij gebruik van apparatuur die werkt op dezelfde frequentie als de afstandsbediening.

Vervangen of extra afstandsbediening

Ga uitsluitend naar een merkdealer.

- Het vervangen van een afstandsbediening moet altijd bij een merkdealer gebeuren, want het systeem met de afstandsbediening moet daarbij worden gereset met alle sleutels.
- Afhankelijk van de auto kunt u maximaal vier afstandsbedieningen gebruiken.

Als de afstandsbediening niet werkt:

Controleer of de batterij goed en van het juiste model is en correct is geplaatst. De batterijen hebben een levensduur van ongeveer twee jaar.

Raadpleeg voor het vervangen van het batterijtje de paragraaf "Sleutel, FM-afstandsbediening: batterijtjes" in hoofdstuk 5.

SLEUTELS, FM-AFSTANDSBEDIENING: gebruik (1/2)

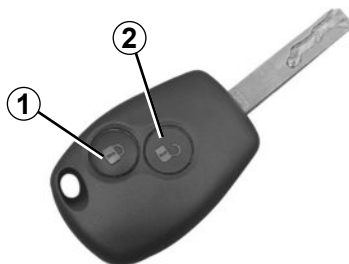

103A

Ontgrendelen van de portieren

Voor auto's die niet zijn voorzien van een ontgrendeling van alleen het bestuurdersportier

Met een druk op de knop **2** ontgrendelt u alle portieren.

Voor auto's die zijn voorzien van een ontgrendeling van alleen het bestuurdersportier

Wanneer er één keer op de knop **2** wordt gedrukt, wordt alleen het bestuurdersportier ontgrendeld. Als u nog een keer op de knop drukt binnen ongeveer 20 seconden na de eerste druk op de knop, worden alle deuren ontgrendeld.

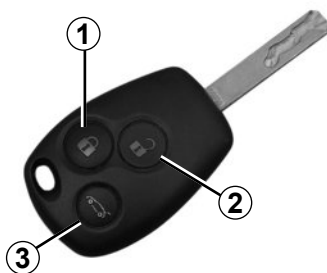

25028

Met een korte druk op de knop **3** ontgrendelt u de achterportieren en, afhankelijk van de auto, de schuifdeuren.

Het ontgrendelen ziet u aan het **één keer oplichten** van de knipperlichten en de zijknipperlichten.

Gebruik de sleutel alleen waarvoor deze bedoeld is (en niet bijvoorbeeld als flesopener, enz.).

Opmerking: als er geen portier wordt geopend met de afstandsbediening binnen ongeveer 2 minuten na het ontgrendelen van het portier, worden de portieren automatisch weer vergrendeld.



Verantwoordelijkheid van de bestuurder tijdens het parkeren of stoppen van de auto

Laat nooit, zelfs niet eventjes, een kind, een afhankelijke volwassene of een dier in de auto achter als u deze verlaat.

Ze kunnen zichzelf of anderen in gevaar brengen door bijvoorbeeld de motor te starten, organen te bedienen zoals bijvoorbeeld de ruitbediening, of de portieren te vergrendelen.

Bovendien kan bij warm en/of zonnig weer de temperatuur in het interieur heel erg snel oplopen.

LEVENSGEVAAR OF GEVAAR VAN ERNSTIG LETSEL.

SLEUTELS, FM-AFSTANDBEDIENING: gebruik (2/2)

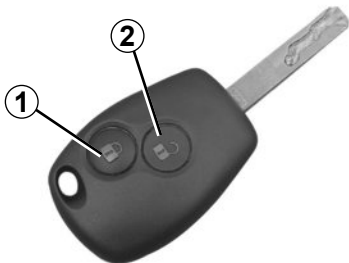

103A

Vergrendelen van de portieren

Met een druk op de knop **1** vergrendelt u alle portieren.

Met een korte druk op de knop **3** vergrendelt u de achterportieren en, afhankelijk van de auto, de schuifdeuren.

Het vergrendelen ziet u aan het **twee keer oplichten** van de knipperlichten en de zijknipperlichten.

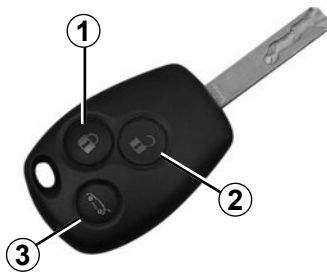

25028

Als een portier open of niet goed gesloten is, worden de portieren vergrendeld en snel weer ontgrendeld zonder knipperen van de alarmknipperlichten en van de zijknipperlichten.

EXTRA VERGREDELING



26519

Extra portiervergrendeling

Als de auto hiermee uitgerust is, kunnen hiermee de portieren worden vergrendeld en niet met de handgrepen aan de binnenkant van de portieren worden ontgrendeld (na het inslaan van een ruit om het portier van binnenuit te openen).



25028

Activeren van de extra portiervergrendeling

Druk twee keer achter elkaar op de knop **1**.

Het vergrendelen ziet u aan het **vijf** keer oplichten van de knipperlichten en de zijknipperlichten.

Bijzonderheid: de extra vergrendeling werkt niet als de knipperlichten of de markeringslichten branden.



Gebruik nooit de extra portiervergrendeling als er nog iemand in de auto zit.

RENAULT CARD: algemeen (1/2)

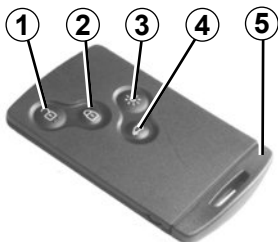

26787

- 1 Ontgrendelen van alle portieren.
- 2 Vergrendelen van alle portieren.
- 3 Op afstand inschakelen van de binnenverlichting;
- 4 Vergrendelen/ontgrendelen van de achterklep en schuifdeuren.
- 5 Geïntegreerde sleutel.

Met de RENAULT card kunt u:

- het vergrendelen/ontgrendelen van de portieren (raadpleeg de volgende bladzijden);
- de binnenverlichting van de auto op afstand inschakelen (raadpleeg de volgende bladzijden);
- de motor starten (raadpleeg de paragraaf “Starten van de motor” in hoofdstuk 2).

Actieradius

Controleer of het batterijtje goed en van het juiste model is en plaats het correct. De levensduur is ongeveer twee jaar: vervang het als de boodschap “VERVANG BATTERIJ SLEUTELKAART” op het instrumentenpaneel verschijnt (raadpleeg de paragraaf “RENAULT-card: batterijtje” in hoofdstuk 5).

Bij lege batterij, kunt u de auto altijd vergrendelen/ontgrendelen en starten. Raadpleeg de paragrafen “Vergrendelen/ontgrendelen van de auto” in hoofdstuk 1 en “Starten van de motor” in hoofdstuk 2.

Bereik van de RENAULT card

Dit wordt beïnvloed door de omgeving: Let op bij het vasthouden van de RENAULTcard dat u niet per ongeluk op de knoppen drukt waardoor de portieren worden vergrendeld of ontgrendeld.



Verantwoordelijkheid van de bestuurder tijdens het parkeren of stoppen van de auto

Laat nooit, zelfs niet eventjes, een kind, een afhankelijke volwassene of een dier in de auto achter als u deze verlaat.

Ze kunnen zichzelf of anderen in gevaar brengen door bijvoorbeeld de motor te starten, organen te bedienen zoals bijvoorbeeld de ruitbediening, of de portieren te vergrendelen.

Bovendien kan bij warm en/of zonnig weer de temperatuur in het interieur heel erg snel oplopen.

LEVENSGEVAAR OF GEVAAR VAN ERNSTIG LETSEL.

26788

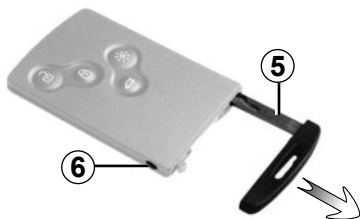

Geïntegreerde sleutel 5

Met de geïntegreerde sleutel kunt u het linkervoortier en, afhankelijk van de auto, het achterportier vergrendelen of ontgrendelen wanneer de RENAULT-card niet werkt:

- batterij van de RENAULT card leeg, accu ontladen, enz.
- gebruik van apparatuur die met dezelfde frequentie werkt als de card;
- De auto bevindt zich in een sterk elektromagnetisch veld.

Toegang de sleutel 5

Druk op de knop **6** en trek aan de sleutel **5** en laat daarna de knop los.

Gebruik van de sleutel

Raadpleeg de paragraaf “Portieren vergrendelen, ontgrendelen”.

Nadat u de auto geopend hebt met de geïntegreerde sleutel, plaats u deze terug in zijn houder in de RENAULT card en steekt u de RENAULT card in de kaartlezer om te kunnen starten.

Advies

Stel de kaart niet bloot aan warmte, koude of vocht.

Berg de RENAULT card nooit op een plek op waar deze verbogen of per ongeluk beschadigd zou kunnen worden: dit kan bijvoorbeeld gebeuren als u op de card gaat zitten als deze in uw achterzak zit.

Vervangen of extra RENAULT card

Bij verlies, of voor het bestellen van een extra RENAULT card, kunt u deze uitsluitend bestellen bij een merkdealer.

Het vervangen van een RENAULT card moet altijd bij een merkdealer gebeuren. Het systeem moet met **alle RENAULT cards** worden gereset.

Het is mogelijk maximaal vier RENAULT cards per auto te gebruiken.

“HANDSFREE” RENAULT-CARD: gebruik (1/4)



36509

Hiermee kunt u de auto vergrendelen/ontgrendelen zonder aan de RENAULT card te komen wanneer deze zich in de herkenningzone **1** bevindt.

Vergrendelen/ ontgrendelen van de auto

Er zijn twee manieren voor het vergrendelen/ontgrendelen van de auto: aanwezigheid in de herkenningzone of met behulp van de RENAULT-card.

Berg de RENAULT-card niet op op een plaats waar andere elektronische apparaten (computer, telefoon enz.) de werking ervan kunnen verstoren.



Verantwoordelijkheid van de bestuurder tijdens het parkeren of stoppen van de auto

Laat nooit, zelfs niet eventjes, een kind, een afhankelijke volwassene of een dier in de auto achter als u deze verlaat.

Ze kunnen zichzelf of anderen in gevaar brengen door bijvoorbeeld de motor te starten, organen te bedienen zoals bijvoorbeeld de ruitbediening, of de portieren te vergrendelen.

Bovendien kan bij warm en/of zonnig weer de temperatuur in het interieur heel erg snel oplopen.

LEVENSGEVAAR OF GEVAAR VAN ERNSTIG LETSEL.

“HANDSFREE” RENAULT-CARD: gebruik (2/4)



Aanwezigheid in de herkenningszone

Druk, afhankelijk van de auto, op de knop 2 van de handgreep van een van de voorportieren, de achterklep of de klapdeur achter.

Het knipperen van de alarmknipperlichten informeert u over de staat van de auto:

- **twee keer knipperen** geeft aan dat de auto is vergrendeld.
- **een keer knipperen** geeft aan dat de auto is ontgrendeld.

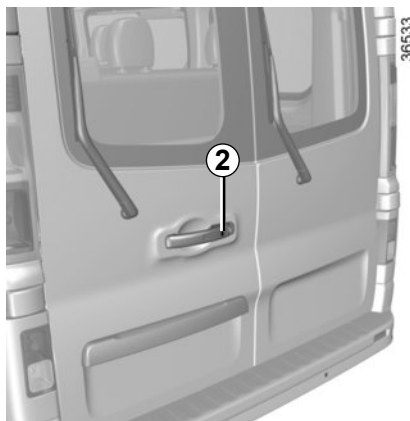

Bijzonderheden met betrekking tot het vergrendelen van de auto

- Tijdens het vergrendelen wordt de auto als een portier open of niet goed gesloten is vergrendeld/snel ontgrendeld zonder knipperen van de alarmknipperlichten;
- wacht na het vergrendelen met een druk op knop 2 ongeveer drie seconden om de auto te ontgrendelen.

“HANDSFREE” RENAULT-CARD: gebruik (3/4)

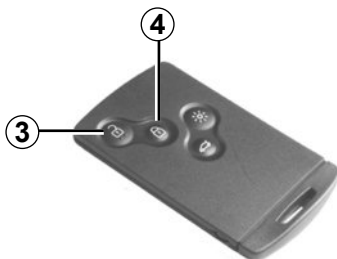

26787

Ontgrendelen met behulp van de RENAULT card

Druk op de knop 3.

Het ontgrendelen ziet u aan het één keer oplichten van de knipperlichten.

Vergrendelen met behulp van de RENAULT card

Druk met de portieren gesloten op de knop 4: de auto vergrendelt.

Het vergrendelen ziet u aan het twee keer oplichten van de knipperlichten.

NB: de maximale afstand waarop de auto vergrendeld wordt, hangt af van de omgeving.



36509

Bijzonderheden:

De auto kan niet vergrendelen als:

- een portier geopend of slecht gesloten is;
- de kaart bevindt zich niet binnen de zone 1.

Na het vergrendelen/ontgrendelen van de auto met behulp van de knoppen van de card RENAULT, worden het “hands-free” vergrendelen en ontgrendelen gedeactiveerd.

De “handsfree” werking wordt hersteld: herstart de auto.



Verantwoordelijkheid van de bestuurder tijdens het parkeren of stoppen van de auto

Laat nooit, zelfs niet eventjes, een kind, een afhankelijke volwassene of een dier in de auto achter als u deze verlaat.

Ze kunnen zichzelf of anderen in gevaar brengen door bijvoorbeeld de motor te starten, organen te bedienen zoals bijvoorbeeld de ruitbediening, of de portieren te vergrendelen.

Bovendien kan bij warm en/of zonnig weer de temperatuur in het interieur heel erg snel oplopen.

LEVENSGEVAAR OF GEVAAR VAN ERNSTIG LETSEL.

“HANDSFREE” RENAULT-CARD: gebruik (4/4)



36626

Wanneer de kaart zich bij een gestarte motor en na het openen en sluiten van een deur niet langer binnen de zone 5 bevindt, waarschuwt de boodschap “KAART NIET GEDETECT” (in combinatie met een geluidssignaal als de auto sneller dan een bepaalde snelheid rijdt) u dat de kaart zich niet langer in de auto bevindt. Dit voorkomt bijvoorbeeld dat u wegrijdt nadat een passagier is uitgestapt met de card bij zich.

De waarschuwing verdwijnt zodra de card weer gedetecteerd is.

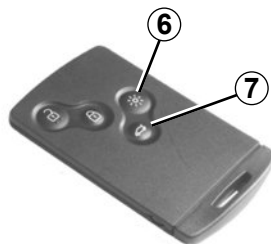

26787

Functie “verlichting op afstand”

Door een druk op de knop 6 licht de binnenverlichting gedurende ongeveer 30 seconden op. Hiermee kan de auto op afstand herkend worden, bijvoorbeeld op een parkeerterrein.

NB: nog een druk op knop 6 dooft de verlichting.

Vergrendelen/ontgrendelen van de portieren en kleppen achter

Druk op de knop 7 om de klapdeuren achter of de achterklep en, afhankelijk van de auto, de schuifdeuren te vergrendelen/ontgrendelen.

Knipperen van de alarmknipperlichten informeert u over de staat van de portieren en kleppen achter:

- **twee keer knipperen** geeft aan dat de portieren en kleppen achter zijn vergrendeld.
- **een keer knipperen** geeft aan dat de portieren en kleppen achter zijn ontgrendeld.

Na het vergrendelen/ontgrendelen van de auto met behulp van de knoppen van de card RENAULT, worden het “handsfree” vergrendelen en ontgrendelen gedeactiveerd.

De “handsfree” werking wordt hersteld: herstart de auto.

RENAULT CARD: extra portiervergrendeling



26787

Als de auto extra portiervergrendeling heeft, kunnen hiermee de portieren worden vergrendeld en niet met de handgrepen aan de binnenkant van de portieren worden ontgrendeld (na het inslaan van een ruit om het portier van binnenuit te openen).



Gebruik nooit de extra portiervergrendeling als er nog iemand in de auto zit.



36508

Activeren van de extra portiervergrendeling

- Druk twee keer snel na elkaar op de knop **2**;
- of
- wanneer de auto ontgrendeld is, hebt u tevens de mogelijkheid om twee keer snel na elkaar op de knop **3** van het bestuurdersportier, het passagiersportier, afhankelijk van de auto, de achterklep of het achterportier te drukken.

In beide gevallen ziet u het vergrendelen aan het **vijf** keer oplichten van de knipperlichten.

Deactiveren van de extra portiervergrendeling

Ontgrendel de auto met behulp van de knop **1** van de RENAULT card.

Het ontgrendelen ziet u aan het één keer oplichten van de knipperlichten.

Na het activeren van de extra portiervergrendeling met behulp van de knop **2**, wordt het "handsfree" vergrendelen en ontgrendelen gedeactiveerd.

De "handsfree" werking wordt hersteld na het starten van de auto.

VOORPORTIEREN (1/2)

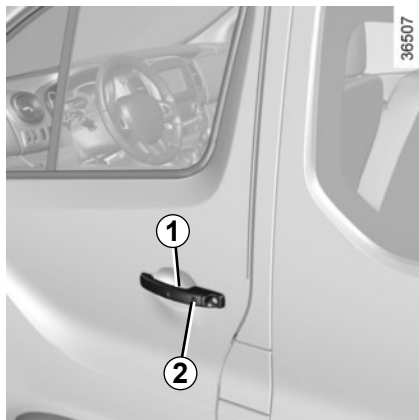

Openen van buitenaf

Auto's met afstandsbediening

Vergrendel de auto met behulp van de afstandsbediening en trek aan de handgreep 1.

Auto's met card RENAULT

Druk met de card bij u op de knop 2 om de auto te ontgrendelen en trek aan de handgreep 1.

Sluiten van buitenaf

Druk tegen het portier. Vergrendel het portier met de afstandsbediening, of druk voor auto's met de RENAULT-card op de knop 2.

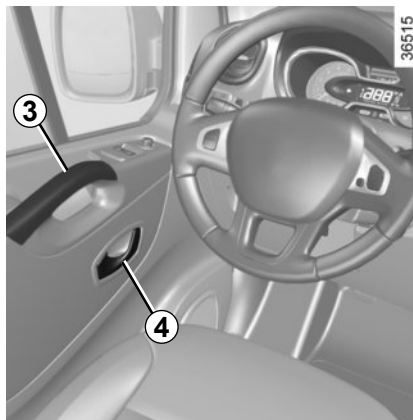

Openen van binnenuit

Trek aan de portierhandgreep 4 en duw tegen het portier.

Sluiten van binnenuit

Trek uitsluitend aan het portier met portierhandgreep 3.



Uit veiligheidsoverwegingen, mag u de deur alleen openen en sluiten als de auto stilstaat.



Verantwoordelijkheid van de bestuurder tijdens het parkeren of stoppen van de auto

Laat nooit, zelfs niet eventjes, een kind, een afhankelijke volwassene of een dier in de auto achter als u deze verlaat.

Het kan zichzelf of anderen in gevaar brengen door bijvoorbeeld de motor te starten, door organen te bedienen zoals de ruitbediening, of de portieren te vergrendelen, enz..

Bovendien kan bij warm en/of zonnig weer de temperatuur in het interieur heel erg snel oplopen.

LEVENSGEVAAR OF GEVAAR VAN ERNSTIG LETSEL.

VOORPORTIEREN (2/2)

Waarschuwingssignaal verlichting brandt nog

Als bij het openen van een voorportier de lichten nog branden terwijl het contact is afgezet dan klinkt er een signaal om u te waarschuwen.

Waarschuwing card vergeten

(afhankelijk van de auto)

Als bij het openen van het bestuurdersportier de card nog in de lezer zit, verschijnt de boodschap "KAART VERWIJDEREN AUB" op het instrumentenpaneel en klinkt er een geluidssignaal.

Waarschuwing sleutel vergeten

(afhankelijk van de auto)

Bij het openen van het bestuurdersportier klinkt een geluidssignaal om u te waarschuwen dat de sleutel nog in het contactslot zit.

Waarschuwing portier vergeten te sluiten

Als een portier open of niet goed gesloten is, verschijnt zodra de auto ongeveer 20 km/u rijdt, de boodschap "Portier open" op het instrumentenpaneel en gaat een controlelampje branden.

Bijzonderheid

Afhankelijk van de auto stoppen de accessoires (radio enz.) met werken zodra de motor wordt uitgeschakeld, het bestuurdersportier wordt geopend of de portieren worden vergrendeld.

SCHUIFDEUR (1/2)



Auto's met afstandsbediening

De zijdeur kunt u vergrendelen en ontgrendelen met een druk op de knop van de afstandsbediening.

Auto's met RENAULT-card

De schuifdeur kunt u vergrendelen en ontgrendelen:

- met een druk op de knoppen van de RENAULT-card;
- in handsfree modus door het vergrendelen/ontgrendelen van de portieren voor- aan of de achterklep.

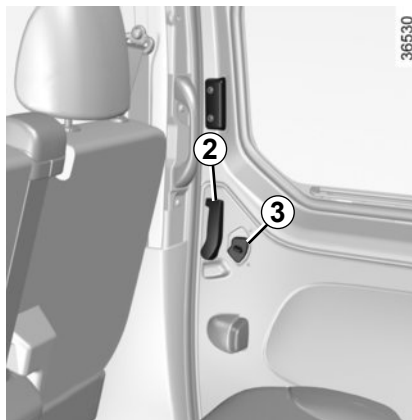

Openen van buitenaf

Trek als de auto ontgrendeld is de handgreep **1** naar u toe en schuif de deur naar achteren.

Openen van binnenuit

Trek de hendel **2** naar achteren en open de schuifdeur tot hij blokkeert.

Sluiten van buitenaf

Trek aan de portierhandgreep **1** en laat de deur naar de voorkant van de auto schuiven tot de deur helemaal gesloten is.

Sluiten van binnenuit

Trek de hendel **2** naar voren en sluit de deur tot hij vast klikt.

Handmatig vergrendelen van binnenuit

Druk de knop **3** omlaag. De schuifdeur is vergrendeld.



Uit veiligheidsoverwegingen, mag u de deur alleen openen en sluiten als de auto stilstaat.

SCHUIFDEUR (2/2)

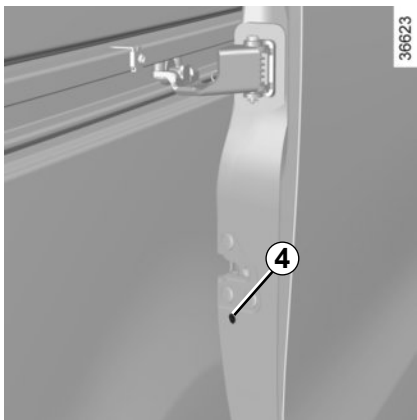

Kinderveiligheid

Draai de bout **4** en sluit de deur om ervoor te zorgen dat de achterportieren niet van binnenuit geopend kunnen worden.

Controleer van binnenuit of de deuren goed vergrendeld zijn.

De portieren kunnen alleen nog van buitenaf worden geopend.



Verantwoordelijkheid van de bestuurder tijdens het parkeren of stoppen van de auto

Laat nooit, zelfs niet eventjes, een kind, een afhankelijke volwassene of een dier in de auto achter als u deze verlaat.

Het kan zichzelf of anderen in gevaar brengen door bijvoorbeeld de motor te starten, door organen te bedienen zoals de ruitbediening, of de portieren te vergrendelen, enz..

Bovendien kan bij warm en/of zonnig weer de temperatuur in het interieur heel erg snel oplopen.

LEVENSGEVAAR OF GEVAAR VAN ERNSTIG LETSEL.



Aanbevelingen bij het gebruik van de schuifdeur.

Het openen of sluiten van de schuifdeur moet, net als het openen en sluiten van de andere deuren, met de nodige voorzichtigheid gebeuren.

- Let op dat geen mens, lichaamsdeel, dier of voorwerp gevaar loopt bij de beweging.
- Gebruik voor het bewegen van de deur uitsluitend en alleen de handgrepen aan de binnenkant en aan de buitenkant van de auto.
- Beweeg de deur zowel bij het openen als bij het sluiten niet met geweld.
- Let op dat u, als de auto op een helling staat, de schuifdeur voorzichtig geheel open of dicht schuift tot hij blokkeert.
- Het is streng verboden met een geopende schuifdeur te rijden, controleer voor u wegrijdt of de deur goed is gesloten.

KLAPDEUREN ACHTER (1/4)

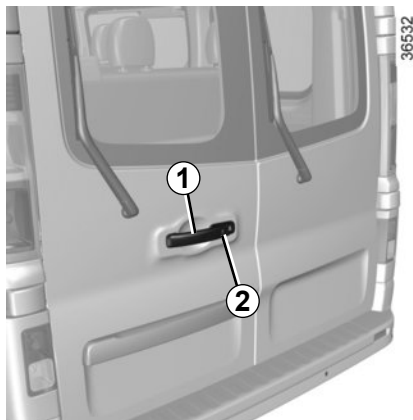

Openen van buitenaf

Auto's met afstandsbediening

Vergrendel de auto met behulp van de afstandsbediening en trek aan de handgreep 1.

Auto's met card RENAULT

Druk met de card bij u op de knop 2 om de auto te ontgrendelen en trek aan de handgreep 1.

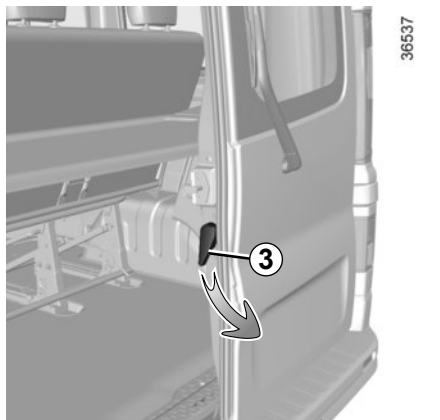

Trek aan de handgreep 3 om het portier te openen.



Als u langs de kant van de weg parkeert en de achterklep geopend is, kunnen de achterlichten hierdoor aan het zicht onttrokken worden. Waarschuw de andere weggebruikers voor de aanwezigheid van uw auto door middel van de gevarendriehoek of op een andere, in het land waar u bent, voorgeschreven manier.

KLAPDEUREN ACHTER (2/4)

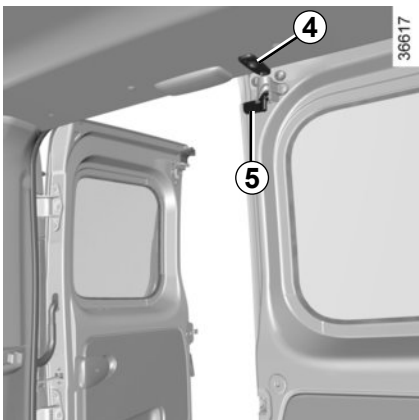

Rijden met rechterdeur open

Rechterdeur open, sluit de linkerdeur.

Vergrendel, als de auto hiermee uitgerust is, het linker voorportier door de grendel **5** te draaien om deze in de **4** houder te plaatsen.



Zet, bij het rijden met de klapdeur rechts achter open, de vervoerde lading altijd goed vast (raadpleeg de paragraaf “Vervoer van voorwerpen” in hoofdstuk 3). De linkerdeur die gesloten blijft, mag niet gebruikt worden als manier om de vervoerde lading vast te zetten. Er mag alleen bij wijze van uitzondering worden gereden met de klapdeur rechts achter geopend.

Houdt u zich in alle gevallen aan de ter plaatse geldende wetgeving. Risico van vallende lading op het wegdek.

KLAPDEUREN ACHTER (3/4)

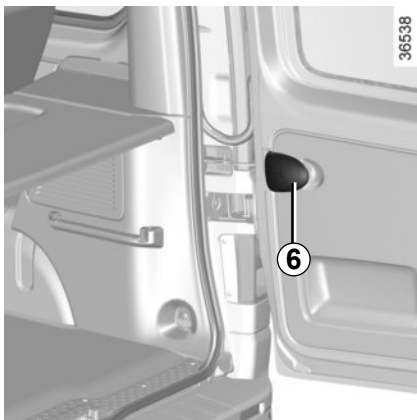

Maximale opening van de deuren

Trek voor elke deur aan de grendel **6** om de deurvanger **7** vrij te maken. Open de deur zo ver mogelijk.

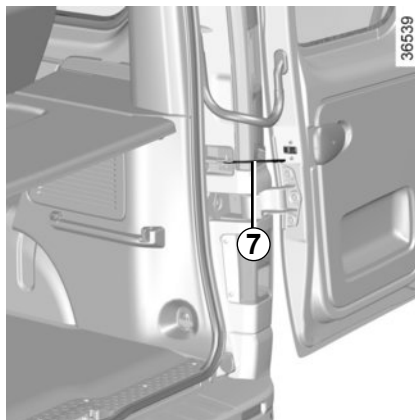

Sluiten van buitenaf

Sluit eerst de rechterdeur tot hij bijna dicht is en sla hem dan dicht.

Doe daarna hetzelfde met de linkerdeur.

Vergrendel.



Laat bij harde wind de klapdeuren achter niet open. Risico van verwonding.



Zorg voor uw eigen veiligheid ervoor, dat alle portieren van uw auto goed gesloten zijn voordat u wegrijdt.

KLAPDEUREN ACHTER (4/4)

40615



Als u het portier wilt ontgrendelen **A**, raadpleegt u de informatie over “Portieren centraal vergrendelen/ontgrendelen” in hoofdstuk 1.

Handmatig vergrendelen/ ontgrendelen van binnenuit

Draai de knop **8** rechtsom om het portier te vergrendelen **A**.

Draai de knop **8** linksom om het portier te ontgrendelen **A**.

Openen van binnenuit

Trek aan de portierhandgreep **9** en duw tegen het portier **A**.

Trek de hendel **3** naar u toe en open de linkerdeur **B**.

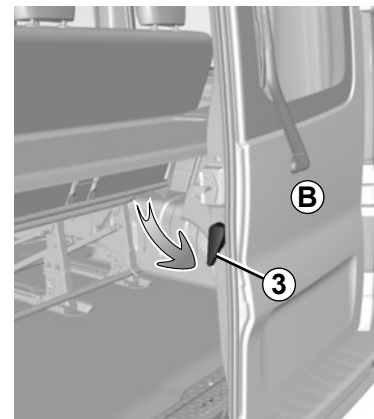

Sluiten van binnenuit

Doe eerst de deur **B** bijna dicht en sla hem dan dicht.

Doe daarna hetzelfde met het portier **A**.



Laat bij harde wind de klapdeuren achter niet open. Risico van verwonding.



Zorg voor uw eigen veiligheid ervoor, dat alle portieren van uw auto goed gesloten zijn voordat u wegrijdt.

ACHTERKLEP



Auto's met afstandsbediening

De achterklep kan worden vergrendeld en ontgrendeld met een druk op de knop van de afstandsbediening.

Auto's met RENAULT-card

De achterklep kan worden vergrendeld en ontgrendeld:

- met een druk op de knoppen van de RENAULT-card;
- in handsfree modus door het vergrendelen/ontgrendelen van de portieren vooraan.

Openen

Eens de achterklep ontgrendeld, drukt u op de knop **1** en trekt u de klep omhoog.

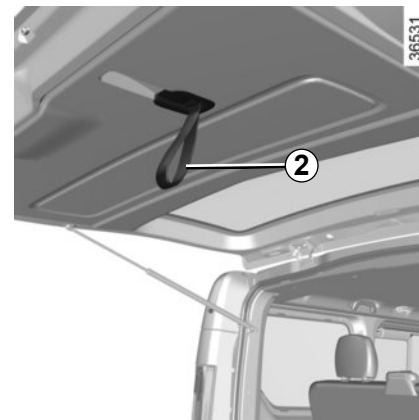

Sluiten

Trek de achterklep het eerste stuk naar beneden aan handgreep **2**.

Zodra de klep ver genoeg gezakt is laat u handgreep **2** los en drukt u de klep van buitenaf dicht.

CENTRAAL VERGRENDELEN, ONTGRENDELEN VAN DE PORTIEREN (1/2)



Schakelaar voor het vergrendelen/ontgrendelen van de portieren van binnenuit

De schakelaar **1** bedient alle portieren tegelijk.

Als een portier open of niet goed gesloten is, vergrendel/ontgrendel de portieren dan snel.

Bij vervoer van voorwerpen met geopende kofferbak kunt u toch de andere portieren vergrendelen: **druk bij stilstaande motor** langer dan vijf seconden op de schakelaar **1** om de andere portieren te vergrendelen.

Vergrendelen van de portieren zonder RENAULT card of zonder sleutel

Dit is bijvoorbeeld het geval als een batterijtje ontladen is, de RENAULT card of de sleutel tijdelijk niet werkt enz.

Druk bij stilstaande motor, gesloten achterportieren en een open voorportier, langer dan vijf seconden op de schakelaar 1.

Controleer of u de sleutel of de RENAULT card bij u hebt voordat u de auto verlaat.

Bij het sluiten van het portier worden alle portieren vergrendeld.

Het ontgrendelen van de buitenkant gebeurt uitsluitend met behulp van de sleutel of de RENAULT card.

Na het vergrendelen/ontgrendelen van de auto met behulp van de knoppen van de card RENAULT, worden het "hands-free" vergrendelen en ontgrendelen gedeactiveerd.

De "handsfree" werking wordt hersteld na het starten van de auto.



Laat nooit een sleutel of RENAULT card in de auto liggen als u de auto verlaat.

CENTRAAL VERGRENDELEN, ONTGRENDELEN VAN DE PORTIEREN (2/2)



Waarschuwinglampje van de portieren

Met **contact aan** geeft het controlelampje in de schakelaar **1**, aan of de portieren wel of niet vergrendeld zijn:

- lampje brandt, de portieren zijn vergrendeld;
- lampje uit, de portieren zijn ontgrendeld.

Contact uit, als u de portieren vergrendelt blijft het lampje branden en dooft daarna.

Vergrendeling van de portieren met geopende achterklep

Om de auto te vergrendelen met geopende bagageruimte (transport van lading met geopende bagageruimte enz.), of als u zich in een zone bevindt met sterke elektromagnetische straling, of als de sleutel defect is: druk, bij stilstaande motor, langer dan vijf secondes op de knop **1**.

NB: als u de bagageruimte sluit, wordt hij vergrendeld.



Verantwoordelijkheid van de bestuurder

Bedenk dat het rijden met vergrendelde portieren een belemmering kan zijn voor hulpverleners in geval van nood.



Verantwoordelijkheid van de bestuurder tijdens het parkeren of stoppen van de auto

Laat nooit, zelfs niet eventjes, een kind, een afhankelijke volwassene of een dier in de auto achter als u deze verlaat.

Ze kunnen zichzelf of anderen in gevaar brengen door bijvoorbeeld de motor te starten, organen te bedienen zoals bijvoorbeeld de ruitbediening, of de portieren te vergrendelen.

Bovendien kan bij warm en/of zonnig weer de temperatuur in het interieur heel erg snel oplopen.

LEVENSGEVAAR OF GEVAAR VAN ERNSTIG LETSEL.

HANDMATIG VERGRENDELEN, ONTGRENDELEN VAN DE PORTIEREN (1/2)

Vergrendelen/ontgrendelen van buitenaf

Dit gebeurt met behulp van de afstandsbediening of de RENAULT-card: raadpleeg de paragraaf "Sleutel/FM-afstandsbediening: algemeen" of "RENAULT-card: algemeen" in hoofdstuk 1.

In bepaalde gevallen werken de FM-afstandsbediening of de RENAULT-card niet:

- batterij van de FM-afstandsbediening of van de RENAULT-card leeg, accu ontladen enz.
- door het gebruik van apparaten die dezelfde frequentie gebruiken als de card (mobiele telefoon, enz.);
- de auto bevindt zich in een sterk elektromagnetisch veld.



In dat geval is het mogelijk:

- afhankelijk van de auto, de in de FM-afstandsbediening geïntegreerde sleutel of de in de card geïntegreerde nood sleutel gebruiken om het linker voorportier of, afhankelijk van de auto, de klapdeur achter te vergrendelen;
- de portieren één voor één met de hand te vergrendelen;
- de schakelaar voor het vergrendelen/ontgrendelen van de portieren in het interieur gebruiken (raadpleeg de paragraaf "Centraal vergrendelen, ontgrendelen van de portieren" in hoofdstuk 1).



Gebruik van de sleutel

Steek de sleutel in het slot **1** en vergrendel of ontgrendel het linker voorportier of, afhankelijk van de auto, de klapdeur achter.

HANDMATIG VERGRENDELEN, ONTGRENDELEN VAN DE PORTIEREN (2/2)

36616

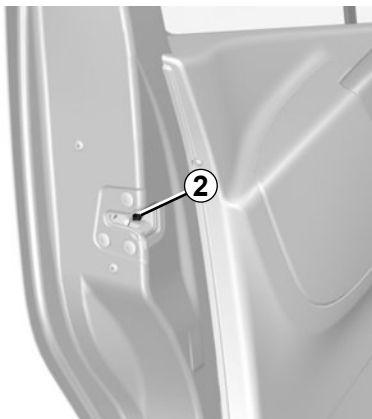

Handmatig vergrendelen van de portieren

Draai met het portier geopend de schroef 2 (met behulp van het uiteinde van de sleutel) en sluit het portier. Nu is het portier van buitenaf vergrendeld.

Het openen kan alleen van binnenuit gebeuren of met de nood sleutel voor de voorportieren.

Bijzonderheid van auto's met een achterklep

Na handmatig vergrendelen van de portieren blijft de achterklep ontgrendeld.



Verantwoordelijkheid van de bestuurder tijdens het parkeren of stoppen van de auto

Laat nooit, zelfs niet eventjes, een kind, een afhankelijke volwassene of een dier in de auto achter als u deze verlaat.

Het kan zichzelf of anderen in gevaar brengen door bijvoorbeeld de motor te starten, door organen te bedienen zoals de ruitbediening, of de portieren te vergrendelen, enz..

Bovendien kan bij warm en/of zonnig weer de temperatuur in het interieur heel erg snel oplopen.

LEVENSGEVAAR OF GEVAAR VAN ERNSTIG LETSEL.

AUTOMATISCHE PORTIERVERGREDELING TIJDENS HET RIJDEN



U heeft de keus of u deze functie wilt gebruiken of niet.

Inschakelen van de functie

Druk met **contact aan**, op schakelaar **1** gedurende 5 secondes, tot u een geluidssignaal hoort.

Uitschakelen van de functie

Druk met **met contact aan** gedurende 5 seconden op schakelaar **1** tot u een geluidssignaal hoort.

De werking van het systeem

Na het wegrijden van de auto worden de portieren automatisch vergrendeld als de auto een snelheid van ongeveer 7 km/u heeft bereikt.

De portieren ontgrendelen automatisch:

- als u op de schakelaar **1** voor het ontgrendelen van de portieren drukt;
- bij stilstaande auto door het openen van een voorportier.

NB: na het openen/sluiten van een portier, vergrendelt dit weer automatisch zodra de auto ongeveer 7 km/u rijdt.

Bij een storing

Als het systeem niet goed werkt (geen automatische vergrendeling) moet u eerst controleren of alle portieren goed zijn gesloten. Als ze goed gesloten zijn en het probleem aanhoudt, raadpleeg dan een merkdealer.

Controleer ook of de vergrendeling niet per ongeluk uitgeschakeld staat.

Als dit het geval is, activeer hem dan weer na het contact uit en weer aangezet te hebben.



Verantwoordelijkheid van de bestuurder

Bedenk dat het rijden met vergrendelde portieren een belemmering kan zijn voor hulpverleners in geval van nood.

HOOFDSTEUNEN VOOR

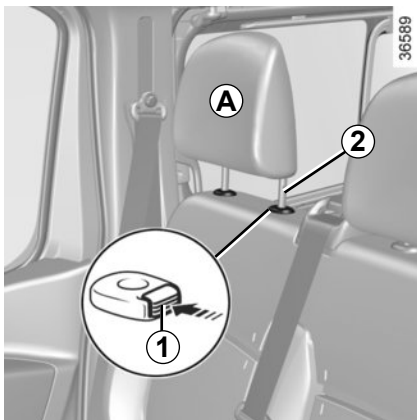

Hoofdsteun hoger zetten

Trek de hoofdsteun tot de gewenste stand omhoog. Controleer de vergrendeling.

Hoofdsteun lager zetten

Druk op de knop **1** en schuif de hoofdsteun omlaag tot de gewenste stand is bereikt. Controleer de vergrendeling.

Verwijderen van de hoofdsteun

Zet de hoofdsteun in de hoogste stand (zet de rugleuning indien nodig schuin). Druk op de knop **1** en trek de hoofdsteun omhoog tot hij vrijkomt.

Hoofdsteun terugplaatsen

Steek de poten van de hoofdsteun in de houders (zet de rugleuning indien nodig schuin). Schuif de hoofdsteun naar binnen tot hij blokkeert en druk daarna op de knop **1** om deze op de gewenste hoogte af te stellen. Controleer de vergrendeling van elke poot **2** in de rugleuning.

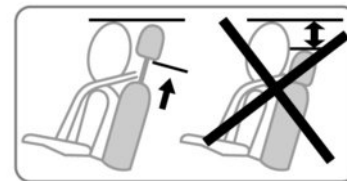

De hoofdsteun is een veiligheidsorgaan, dat altijd op zijn plaats moet zitten en goed moet zijn afgesteld. Hij geeft een maximale beveiliging als de bovenkant van de hoofdsteun op gelijke hoogte is met de kruin en de afstand tussen het achterhoofd en de hoofdsteun bij **A** zo klein mogelijk is.

VOORSTOELEN (1/2)



Afstellen van de stoel

Naar voren of naar achteren schuiven

Trek de handgreep **1** omhoog om te ontgrendelen. In de gewenste stand laat u hem los. Controleer of de stoel vergrendeld is.

Afstellen van de hoogte van de zitting

Druk de hendel **3** zo vaak als nodig omlaag of trek eraan om de zitting lager of hoger te zetten.

Afstellen van de lendensteun

Draai de draaiknop **4** om de ondersteun te verstevigen of te verminderen.

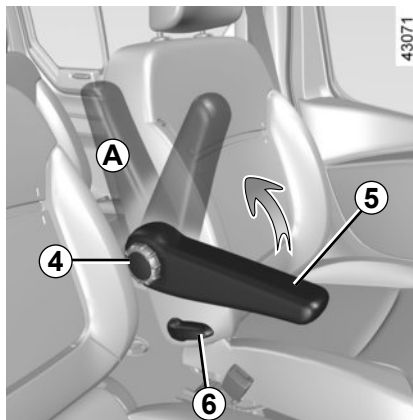

Rugleuning verstellen

Beweeg de hendel **6**.

Armsteunen voorin **5**

Afhankelijk van de auto kunt u de armsteunen voor **5** afstellen.

De armsteun naar boven verstellen

Til de armsteun naar de gewenste stand.

De armsteun naar beneden verstellen

Til de armsteun tot aan de opbergstand naast de rugleuning en zet hem daarna omlaag.

De armsteun opbergen

Til de armsteun naar boven tot aan de opbergstand **A**. Controleer de vergrendeling.

Stoelverwarming

Beweeg met contact aan de 2 schakelaar. Het geïntegreerde controlelampje licht op.

Het systeem regelt met een thermostaat de verwarming en schakelt hem uit, indien nodig.



Voer deze verstellingen uitsluitend uit als de auto stilstaat.

Voor een optimale werking van de autogordels moet u de rugleuningen niet te veel achterover zetten.

Laat geen spullen op de vloer (bij de bestuurder) liggen. In geval van plotseling remmen zouden deze onder de pedalen terecht kunnen komen, waardoor de bestuurder deze niet meer goed kan bedienen.

VOORSTOELEN (2/2)

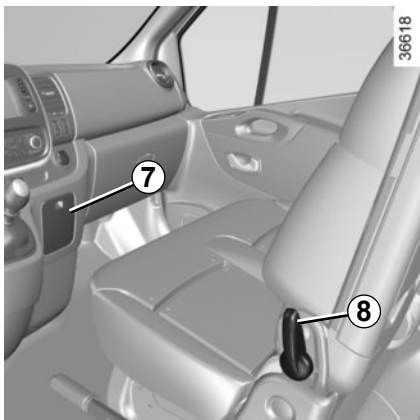

Tafelstand van de passagiersstoel in het midden

Controleer of de blikjeshouder 7 gesloten is.

Zorg dat er geen voorwerp het bewegen van de stoel hindert.

- houd de rugleuning aan de bovenkant vast voor het omlaag zetten, druk gelijktijdig op de knop 8 en klap de rugleuning naar voren neer;
- druk tegen de achterkant van de rugleuning om haar te vergrendelen. Verzeker u ervan dat de rugleuning goed vergrendeld is.

De middelste passagiersstoel in de oorspronkelijke positie terugzetten

Zorg dat er geen voorwerp het bewegen van de stoel hindert.

- Druk op de knop 8 om de rugleuning te ontgrendelen;
- zet de rugleuning omhoog;
- controleer of de stoel goed vergrendeld is.



Bij de tafelblad stand van de rugleuning van de voorstoel moet u altijd de passagiersairbag voorin uitschakelen (raadpleeg de paragraaf "Kinderveiligheid: inschakelen, uitschakelen van de passagiersairbag voorin" in hoofdstuk 1).

Gevaar van ernstige verwonding in geval van ontplooiën van de airbag door het wegslingeren van voorwerpen die geplaatst zijn op de rugleuning in de tafelblad stand.

Deze voorschriften staan ook op het etiket (op het dashboard) en de markeringen (op de voorruit).



Bevestig, voor uw veiligheid, de vervoerde voorwerpen wanneer de stoel in tafelstand staat.

STUURWIEL/STUURBEKRACHTIGING

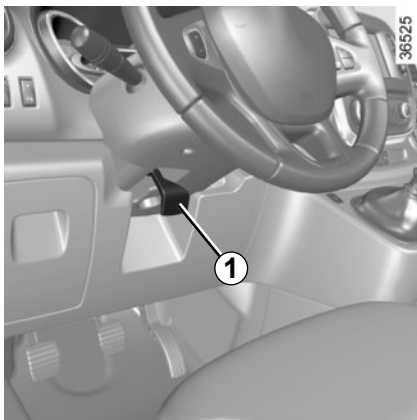

Hoogte- en diepteverstelling van het stuurwiel

Trek aan de hendel **1** en zet het stuurwiel in de gewenste stand; druk de hendel voorbij het zware om het stuurwiel te blokkeren.

Controleer of het stuurwiel goed is vergrendeld.



Voer, om veiligheidsredenen, deze afstellingen uitsluitend uit als de auto stilstaat.

Stuurbekrachtiging

Rijd nooit met een accu die niet genoeg geladen is.

Snelheidsafhankelijke stuurbekrachtiging

De snelheidsafhankelijke stuurbekrachtiging past de mate van bekrachtiging automatisch aan de snelheid waarmee u rijdt aan.

Bij het parkeren is er veel bekrachtiging (voor meer comfort) en met het toenemen van de snelheid vermindert de bekrachtiging (voor een grotere veiligheid bij snel rijden).

Bij stilstaande motor of bij een storing in het systeem blijft het mogelijk het stuurwiel te draaien. Er moet meer kracht gezet worden.



Zet nooit de motor af tijdens het rijden: bij uitgeschakelde motor is er geen bekrachtiging.

AUTOGORDELS (1/5)

Gebruik tijdens het rijden altijd de autogordel. Het niet dragen van de gordel is gevaarlijk en strafbaar. Bovendien dient u zich te houden aan de wetgeving van het land waarin u zich bevindt

Voor een doeltreffende bescherming door de autogordels achter moet de achterbank goed zijn vergrendeld. Raadpleeg de paragraaf "Achterbank: gebruiksmogelijkheden" in hoofdstuk 3.



Een verkeerd afgestelde of gedraaide autogordel kan bij een ongeval letsel veroorzaken.

Gebruik één autogordel per persoon, kind of volwassene.

Zwangere vrouwen moeten ook hun gordel dragen. Let in dat geval op dat de heupgordel niet te veel op de onderbuik drukt, zonder de gordel te los te dragen.

Stel, voordat u start de juiste zithouding af, en daarna voor alle inzittenden de autogordel om de beste bescherming te krijgen.

De juiste zithouding

- **Ga goed diep in uw stoel zitten** (na uw mantel, jas, enz. uitgetrokken te hebben). Dit is belangrijk voor een goede ondersteuning van de rug;
- **verschuif de stoel zodat u makkelijk bij de pedalen kunt komen.** Plaats de stoel zo ver naar achteren dat u het koppelingspedaal nog net geheel kunt indrukken. Stel de rugleuning zo af dat u de armen moet strekken om bij de bovenkant van het stuurwiel te kunnen komen;
- **stel de hoofdsteun af.** De afstand tussen de hoofdsteun en uw achterhoofd moet zo klein mogelijk zijn;
- **stel de hoogte van het zitkussen af.** Verstel het kussen om een zo goed mogelijk zicht op het verkeer te hebben;
- **stel de stand van het stuurwiel af.**



Afstellen van de autogordel

Ga goed tegen de rugleuning aan zitten.

De band van de schoudergordel **1** moet zo dicht mogelijk langs de hals over de schouder lopen, zonder dat de gordel de hals raakt.

De band van de heupgordel **2** moet vlak over de heupen langs het bekken lopen.

De autogordel moet zo direct mogelijk tegen het lichaam gedragen worden. Bijv.: niet over te dikke kleding of over ertussen gestoken voorwerpen, enz.

AUTOGORDELS (2/5)



Vergrendelen

Trek de riem **langzaam en rustig** over u heen en druk de gesp **3** in de sluiting **5** (controleer de vergrendeling door aan de gesp **3** te trekken).

Als de gordel blokkeert, laat hem dan een stuk teruggaan en rol hem opnieuw af.

Als de autogordel compleet is geblokkeerd, trek dan langzaam, maar krachtig, aan de gordel om deze ongeveer 3 cm naar buiten te trekken. Laat hem zichzelf oprollen en rol hem opnieuw af.

Als het probleem aanhoudt, dient u een merkdealer te raadplegen.



Waarschuwinglampje autogordel voorin

Bij het starten van de motor licht het op het centrale display op en als de auto ongeveer 16 km/u rijdt en de autogordel niet is vastgemaakt, gaat het knipperen en klinkt er een geluidssignaal gedurende ongeveer twee minuten.

Afhankelijk van de auto knippert dit als de gordel van de passagier voorin niet is vastgemaakt.

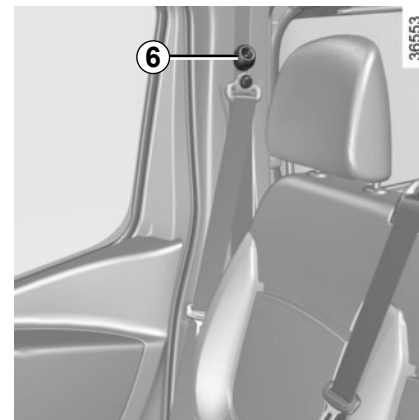

Hoogteverstelling van de gordel van de voorstoelen

Kantel de knop **6** om de hoogte van de schoudergordel **1** zo goed mogelijk aan uw postuur aan te passen.

Controleer na het afstellen of de knop weer goed is vergrendeld.

Ontgrendelen

Druk op de knop **4**, de gordel wordt door het oprolmechanisme teruggetrokken. Begeleid hem.

AUTOGORDELS (3/5)

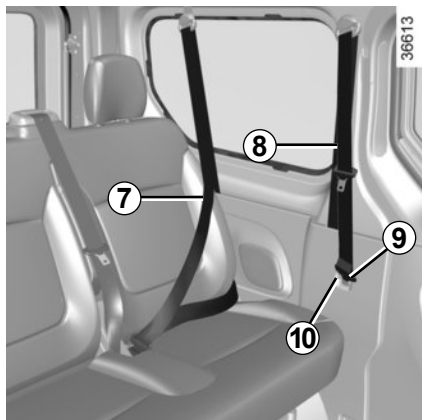

Gordels aan de zijkanten achter

- Gebruik voor de eerste rij achter **uitsluitend** de gordels **8**;
- gebruik voor de achterste rij **uitsluitend** de gordels **7**.

Wanneer de gordel **8** niet wordt gebruikt, moet de gesp **9** in de houder **10** worden opgeborgen.

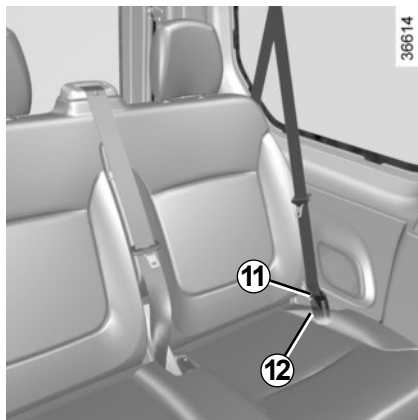

Gebruiksomstandigheden

Controleer voor ieder gebruik van de gordels aan de zijkant achter of de vaste gesp **11** correct vastzit in de zwarte sluiting **12**.

Het vergrendelen en ontgrendelen gebeuren op dezelfde manier als bij de gordels voor.

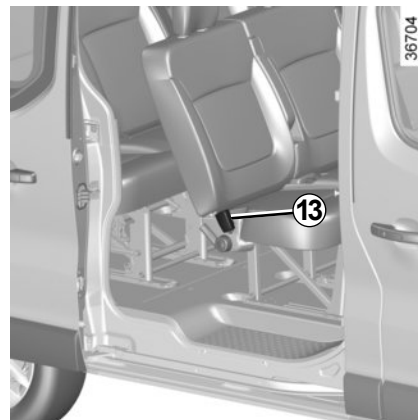

Toegang tot de laatste rij

Om gemakkelijker bij de laatste rij te komen, maakt u de autogordel van de tweede rij los door hem uit zijn sluiting **13** te halen. Plaats het zo vrijgemaakte deel van de autogordel in de kleine strip op het vaste deel van de riem.

Vergeet niet de gordel opnieuw te vergrendelen als een passagier op deze plaats gaat zitten.



Controleer de plaats en werking van de autogordel achterin na het kantelen van de achterbank.

AUTOGORDELS (4/5)



Autogordels in het midden

Rol de gordel langzaam af tot u de gesp kunt vergrendelen in de sluiting **14**.



Voor een doeltreffende bescherming door de autogordels moeten de achterbanken goed zijn vergrendeld. Raadpleeg de paragraaf "Achterbanken" in hoofdstuk 3.

Gebruiksmogelijkheden van de achterstoelen

Raadpleeg de paragraaf "Achterbanken" in hoofdstuk 3.

AUTOGORDELS (5/5)

De volgende raadgevingen gelden voor de autogordels voor en achter.



- Verander niets aan de oorspronkelijke onderdelen van het veiligheidsmechanisme: gordels, stoelen en de bevestigingen ervan. Raadpleeg voor speciale gevallen (bv. installatie van een kinderzitje) een merkdealer.
- Zorg dat er geen voorwerpen tussen de riemen worden gestoken die speling kunnen veroorzaken (wasknijpers, klemmetjes, enz.): een autogordel die te los zit, kan verwondingen veroorzaken in geval van een ongeluk.
- Draag nooit de schoudergordel achter de rug of onder de arm langs aan de kant van het portier.
- Een autogordel mag nooit door meer personen tegelijk gebruikt worden; sla uw gordel nooit om een baby of een kind heen dat op uw schoot zit.
- De gordel mag niet gedraaid zijn.
- Na een botsing moet u de gordels laten controleren en indien nodig vervangen. Gordels die beschadigingen vertonen moeten ook worden vervangen.
- Let er bij het terugplaatsen van de achterbank op dat de autogordels en sluitingen goed zitten, zodat deze weer op de juiste wijze kunnen worden gebruikt.
- Let op dat de gesp van de gordel in de juiste sluiting vastzit.
- Zorg dat er geen voorwerp in de sluiting van de gordel kan komen waardoor de werking belemmerd wordt.
- Zorg dat u de sluiting goed plaatst (deze mag niet verborgen of bedekt worden door of blijven haken achter personen of voorwerpen).

AANVULLENDE VOORZIENINGEN OP DE VOORGORDEL (1/4)

Afhankelijk van de auto, kunnen deze bestaan uit:

- gordelspanners van het oprolmechanisme van de autogordel voorin;
- krachtbegrenzers voor de bescherming van de borstkas;
- frontale airbags voor de bestuurder en passagier.

Deze voorzieningen worden gelijktijdig of afzonderlijk, afhankelijk van de ernst van de aanrijding, geactiveerd bij een frontale botsing.

Afhankelijk van de ernst van de aanrijding, kan het systeem de volgende middelen activeren:

- de blokkering van de autogordel;
- de gordelspanner van het oprolmechanisme van de autogordel (die in werking komt om de speling van de autogordel op te heffen);
- de frontale airbag.

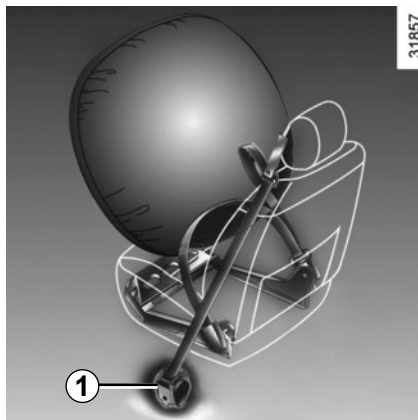

Gordelspanners

De gordelspanners dienen ervoor om de autogordel strak tegen het lichaam te trekken en daardoor de inzittende in zijn stoel te drukken wat de effectiviteit van de gordel verhoogt.

Bij contact aan, kan tijdens een ernstige frontale aanrijding, afhankelijk van de ernst van de schok, het systeem de gordelspanner **1** activeren die onmiddellijk de gordel strak trekt.



– Laat al deze veiligheidsvoorzieningen controleren na een aanrijding.

– Het is streng verboden zelf werkzaamheden uit te voeren aan het gehele systeem (gordelspanners, airbags, rekeneenheden, bedrading) of deze in een andere auto over te zetten.

– Om te voorkomen dat het systeem ten onrechte in werking komt, mag uitsluitend deskundig personeel van de merkdealer aan de gordelspanners en airbags werken.

– Het elektrische ontstekingsmechanisme van de gordelspanners mag uitsluitend door speciaal opgeleid personeel met speciaal gereedschap worden gecontroleerd.

– Laat de gaspatronen van de gordelspanners en de airbags door een merkdealer verwijderen voordat de auto wordt gesloopt.

AANVULLENDE VOORZIENINGEN OP DE VOORGORDEL (2/4)

Krachtbegrenzer

Vanaf een bepaalde hevigheid van de schok van de aanrijding komt dit mechanisme in werking om de kracht die de gordel op het lichaam uitoefent te begrenzen tot een draaglijk niveau.

Airbagsbestuurder en passagier voorin

Deze bevinden zich bij de linker en rechter voorstoel.

Het opschrift "airbag" op het stuurwiel en op het dashboard (airbagzone **A**) herinnert aan de aanwezigheid van deze uitrusting.



De passagiersairbag beschermt enkel de passagier vooraan aan de zijkant; de passagier vooraan in het midden is enkel beschermd door de autogordel. Gelieve de gebruikelijke veiligheidsvoorschriften (dragen van de autogordel) te respecteren.

Risico op verwondingen bij een ongeluk.

Elk airbagsysteem bestaat uit:

- een airbag en een gaspatroon in het stuurwiel voor de bestuurder en in het dashboard voor de passagier;
- een rekeneenheid die het systeem bewaakt en de elektrische ontsteking van de gaspatroon bestuurt;
- een gemeenschappelijk waarschuwings-

lampje



op het instrumentenpaneel.



Bij het afgaan van de airbag vindt een explosie plaats waardoor warmte en rook vrijkomen zonder enig brandgevaar en er klinkt een luide knal. De airbag die onmiddellijk naar buiten komt, kan ongevaarlijke, lichte schaafwonden of ander ongemak veroorzaken.

AANVULLENDE VOORZIENINGEN OP DE VOORGORDEL (3/4)

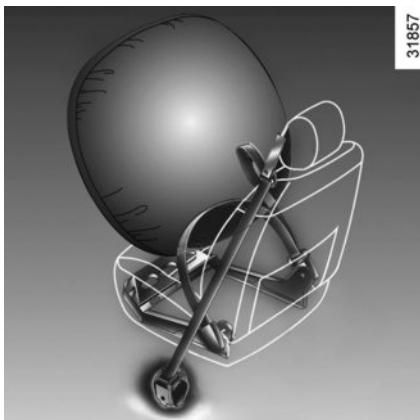

Werking

Het systeem werkt alleen als het contact aanstaat.

Bij een zware **frontale** aanrijding, worden de airbags, die de klap opvangen van het hoofd en de borstkas van de bestuurder tegen het stuurwiel en van de passagier tegen het dashboard, snel opgeblazen. Daarna lopen de airbags direct weer leeg om het verlaten van de auto niet te bemoeilijken.

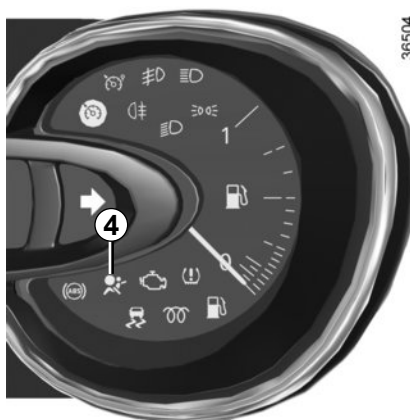

Storingen

Het lampje **4**  op het instrumentenpaneel gaat branden als het contact wordt aangezet en dooft na enkele secondes.

Als het niet oplicht bij het aanzetten van het contact of als het oplicht bij draaiende motor, wijst dit op een storing in het systeem.

Raadpleeg zo spoedig mogelijk een merkdealer. Wacht u hier te lang mee dan betekent dat, dat de bescherming in de tussentijdse periode misschien niet optimaal is.

AANVULLENDE VOORZIENINGEN OP DE VOORGORDEL (4/4)

Hier volgt een aantal aanwijzingen om elke belemmering bij het oplazen van de airbag of verwonding door rondvliegende voorwerpen te voorkomen.



Waarschuwingen inzake de bestuurdersairbag

- Verander niets aan het stuurwiel of de naafdop.
- Dek de naafdop niet af.
- Bevestig geen voorwerpen (speldjes, logo, klokje, telefoonsteun, enz.) op het stuurwiel.
- Het stuurwiel mag niet worden gedemonteerd. Uitsluitend speciaal opgeleide monteurs van de merkdealer mogen deze werkzaamheden uitvoeren.
- Ga niet te dicht achter het stuurwiel zitten, maar rijd met licht gebogen armen (raadpleeg de paragraaf “Afstellen juiste zithouding” in hoofdstuk 1). Zo blijft er voldoende ruimte over voor een goede en effectieve bescherming door de werking van de airbag.

Waarschuwingen inzake de passagiersairbag

- Plak of bevestig niets op het dashboard (speldjes, logo, klokje, telefoonsteun, enz.) in de airbagzone.
- Houd de ruimte tussen het dashboard en de voorpassagier vrij (geen dier of pakjes op schoot, geen paraplu of wandelstok tegen het dashboard zetten).
- Laat de passagier nooit zijn voeten op het dashboard leggen. Dit kan zeer gevaarlijk zijn. Kom niet te dicht (met knieën, hoofd of handen) bij het dashboard.
- Schakel de aanvullende veiligheidsvoorzieningen van de autogordel van de passagier voorin direct weer in na het verwijderen van een kinderzitje, om de bescherming van de passagier te garanderen in geval van een botsing.

HET IS VERBODEN EEN KINDERZITJE ACHTERSTEVOREN OP DE PASSAGIERSSTOEL VOOR TE PLAATSEN ZOLANG DE AIRBAGS VAN DE VOORPASSAGIER NIET UITGESCHAKELD ZIJN.

(raadpleeg de paragraaf “Kinderveiligheid: uitschakelen, inschakelen van de passagiersairbag voorin” in hoofdstuk 1)

AANVULLENDE VEILIGHEIDSVOORZIENINGEN ACHTERIN

Krachtbegrenzer

Vanaf een bepaalde hevigheid van de schok van de aanrijding komt dit mechanisme in werking om de kracht die de gordel op het lichaam uitoefent te begrenzen tot een draaglijk niveau.



- Laat al deze veiligheidsvoorzieningen controleren na een aanrijding.
- Het is streng verboden zelf werkzaamheden uit te voeren aan het gehele systeem (gordelspanners, airbags, rekeneenheden, bedrading) of deze in een andere auto over te zetten.
- Om te voorkomen dat het systeem ten onrechte in werking komt, mag uitsluitend deskundig personeel van de merkdealer aan de gordelspanners en airbags werken.
- Het elektrische ontstekingsmechanisme van de gordelspanners mag uitsluitend door speciaal opgeleid personeel met speciaal gereedschap worden gecontroleerd.
- Laat de gaspatronen van de gordelspanners en de airbags door een merkdealer verwijderen voordat de auto wordt gesloopt.

VEILIGHEIDSVOORZIENINGEN BESCHERMING ZIJKANT

Zijairbags

De airbags zijn aan de kant van de portieren ondergebracht in de zijkant van de individuele voorstoelen en komen in werking om de inzittenden te beschermen bij een zware aanrijding tegen de zijkant.

ZijruitAirbags

Deze airbags zijn boven de zijruiten van de auto ondergebracht. Deze worden geactiveerd langs de zijruiten voorin om de inzittenden te beschermen bij een zware aanrijding tegen de zijkant.



Waarschuwing betreffende de zijairbag

- **Stoelhoezen:** voor de stoelen met airbag zijn speciale stoelhoezen nodig. Raadpleeg een merkdealer om te weten of dergelijke hoezen leverbaar zijn. Het gebruik van andere hoezen (of hoezen die bestemd zijn voor een ander model) kan de goede werking van deze airbags belemmeren en daardoor de veiligheid van de inzittenden in gevaar brengen.
- Plaats geen accessoires, voorwerpen of dieren tussen de rugleuning, het portier en de interieurbekleding. Dek de rugleuning van de stoel ook nooit af met bijvoorbeeld kleding of accessoires. De werking van de airbag kan hierdoor belemmerd worden en verwondingen veroorzaken als de airbag wordt geactiveerd.
- Demontage of wijziging van de stoel en de interieurbekleding is verboden, tenzij dit gebeurt door deskundig personeel van de merkdealer.

AANVULLENDE BEVESTIGINGSMIDDELEN

Hier volgt een aantal aanwijzingen om elke belemmering bij het opblazen van de airbag of verwonding door rondvliegende voorwerpen te voorkomen.



De airbag is een aanvullende bescherming bij het gebruik van de autogordel. Beide organen vormen één veiligheidssysteem. De gordel moet altijd worden gedragen. Het niet dragen kan bij een ongeval de inzittenden blootstellen aan zeer zware verwondingen en de gevolgen van de werking van de airbag verergeren.

Bij een botsing, zelfs een zware, tegen de achterkant of bij het over de kop gaan van de auto worden de airbags of de gordelspanners niet altijd geactiveerd. Zware stoten onder de auto veroorzaakt door stoepen, gaten in het wegdek, stenen, kunnen de airbagsystemen activeren.

- **Het is streng verboden** zelf werkzaamheden uit te voeren aan airbags, gordelspanners rekeneenheid, bedrading, enz. Deze mogen uitsluitend door speciaal opgeleide monteurs van de merkdealer worden gecontroleerd en gerepareerd.
- Om te voorkomen dat de airbag(s) ten onrechte wordt/worden opgeblazen of juist niet als dat wel nodig zou zijn, mag uitsluitend deskundig personeel van de merkdealer aan het systeem werken.
- Laat het airbagsysteem controleren na een aanrijding of (een poging tot) diefstal van de auto.
- Als u de auto uitleent of verkoopt, breng de nieuwe berijder/eigenaar dan op de hoogte van deze bijzonderheden door hem dit instructieboekje bij de auto te leveren.
- Laat de gaspatro(o)n(en) door een merkdealer verwijderen voordat de auto wordt gesloopt.

KINDERVEILIGHEID: algemeen (1/2)

Vervoer van kinderen

Het kind moet, net als een volwassene, altijd correct zitten en zijn vastgemaakt, ongeacht het traject. U bent verantwoordelijk voor de kinderen die u vervoert.

Een kind is geen volwassene in miniatuur-formaat. Het staat bloot aan specifieke letselrisico's doordat de spieren en botten nog in de groei zijn. De autogordel alleen is niet geschikt voor het vervoer. Gebruik het juiste kinderzitje en gebruik het correct.



Om het openen van de portieren te voorkomen, gebruikt u de "Kinderveiligheid" (raadpleeg de paragraaf "Openen en sluiten van de portieren" in hoofdstuk 1).



Een botsing met 50 km/u komt overeen met een val van 10 meter hoogte. Het niet vastmaken van een kind is hetzelfde als het laten spelen op een balkon zonder balustrade op de vierde verdieping!

Houd een kind nooit in uw armen. Bij een ongeluk zal u het niet kunnen tegenhouden, zelfs niet als u zelf in uw gordel vastzit.

Als uw auto betrokken is geweest bij een verkeersongeluk, moet u het kinderzitje vervangen en de gordels en de ISOFIX verankeringen laten controleren.



Verantwoordelijkheid van de bestuurder tijdens het parkeren of stoppen van de auto

Laat nooit, zelfs niet eventjes, een kind, een afhankelijke volwassene of een dier in de auto achter als u deze verlaat.

Het kan zichzelf of anderen in gevaar brengen door bijvoorbeeld de motor te starten, door organen te bedienen zoals bijvoorbeeld de ruitbediening, of de portieren te vergrendelen.

Bovendien kan bij warm en/of zonnig weer de temperatuur in het interieur heel erg snel oplopen.

LEVENSGEVAAR OF GEVAAR VAN ERNSTIG LETSEL.

KINDERVEILIGHEID: algemeen (2/2)

Gebruik van een kinderzitje

De bescherming die het kinderzitje biedt is afhankelijk van zijn capaciteit om het kind vast te houden en van de installatie ervan. Door een verkeerde installatie komt de bescherming van het kind in gevaar bij krachtig remmen of een botsing.

Controleer voordat u een kinderzitje koopt, of het voldoet aan de wettelijke eisen van het land waar u zich bevindt en of het gemonteerd kan worden in uw auto. Raadpleeg een merkdealer om te weten welke zitje geadviseerd worden voor uw auto.

Lees, vóór het monteren van een kinderzitje, de gebruiksaanwijzing en houd u aan de instructies. Neem, bij problemen met het installeren, contact op met de fabrikant van de uitrusting. Bewaar de gebruiksaanwijzing bij het zitje.

Geef het goede voorbeeld door uw gordel vast te maken en leer uw kind:

- zich correct vast te maken,
- in en uit te stappen aan de andere kant van het verkeer.

Gebruik geen tweedehands kinderzitje of zonder gebruiksaanwijzing.

Let op dat niets in de buurt van het kinderzitje de installatie ervan belemmert.



Laat een kind nooit onbewaakt achter in de auto.

Controleer of uw kind altijd vastzit en het harnas of de gordel correct is afgesteld en aangepast. Vermijd te dikke kleding waardoor ruimte tussen de riemen kan ontstaan.

Laat uw kind nooit zijn hoofd of armen uit het raam steken.

Controleer regelmatig de juiste houding van het kind, met name als het slaapt.

KINDERVEILIGHEID: keuze van het kindertzitje



31235

Kinderzitje “achterstevoren”

Het hoofd van een baby is, naar verhouding, zwaarder dan dat van een volwassene en de nek is zeer kwetsbaar. Vervoer het kind zo lang mogelijk in deze stand (minstens tot het 2 jaar is). Zo worden het hoofd en de nek ondersteund.

Kies een omhullend zitje voor een betere bescherming opzij en vervang het zodra het hoofd van het kind boven het kuipzitje uitsteekt.



38824

Kinderzitje “vooruit”

Het hoofd en de buik van een kind zijn de lichaamsdelen die het meest beschermd moeten worden. Een vooruit geplaatst kindertzitje dat stevig in de auto is vastgezet, vermindert het risico dat het kind zijn hoofd stoot. Vervoer uw kind in een vooruit geplaatst zitje met een harnas als de lengte van het kind dat toelaat.

Kies voor een kuipzitje voor een betere zijdelingse bescherming.



31234

Zittingverhogers

Vanaf 15 kg of 4 jaar kan een kind reizen op een zittingverhoger waarmee de autogordel kan worden aangepast aan zijn lichaamsbouw. De zitting van de verhoger moet geleiders hebben die de gordel over de heupen van het kind en niet over de buik laten lopen. Een in hoogte verstelbare rugleuning met een gordelgeleider wordt geadviseerd om de gordel op het midden van de schouder te plaatsen. Deze mag nooit over de hals of over de armen lopen.

Kies een omhullend zitje voor een betere bescherming opzij.

KINDERVEILIGHEID: keuze van de bevestiging van een kinderzitje (1/2)

Er zijn twee bevestigingssystemen voor kinderzitjes: met de autogordel of met het ISOFIX systeem.

Bevestiging met de autogordel

De autogordel moet worden afgesteld om goed te kunnen werken bij krachtig remmen of bij een botsing.

Laat de gordel lopen zoals de fabrikant van het kinderzitje voorschrijft.

Controleer altijd de vergrendeling van de autogordel door eraan te trekken en zet hem daarna zo strak mogelijk door op het kinderzitje te drukken.

Controleer of het zitje goed vastzit door het zitje naar links/rechts en naar voren/achter te bewegen: het zitje moet stevig vast blijven zitten.

Controleer of het kinderzitje niet dwars is geïnstalleerd en niet tegen een ruit rust.



Gebruik geen kinderzitje dat de gordel waarmee het vastzit zou kunnen losmaken: het onderstel van het zitje mag niet op de gesp en/of de sluiting van de gordel rusten.



Voordat u een ISOFIX kinderzitje installeert dat u hebt gekocht voor een andere auto, moet u nagaan of het geïnstalleerd mag worden. Raadpleeg de lijst van de fabrikant van het zitje waarop de auto's staan waarin het zitje gebruikt mag worden .

Bevestiging met ISOFIX systeem

De toegelaten ISOFIX kinderzitjes zijn goedgekeurd overeenkomstig het reglement ECE-R44 in één van de drie gevallen:

- universeel ISOFIX 3-punts vooruit;
- semi-universeel ISOFIX 2-punts;
- specifiek.

Controleer, voor deze twee laatste, of uw kinderzitje geïnstalleerd kan worden door de lijst van de geschikte auto's te raadplegen.

Bevestig het kinderzitje met de ISOFIX gordels als het deze heeft. Het ISOFIX systeem garandeert een gemakkelijke, snelle en veilige montage.

Het ISOFIX systeem bestaat uit 2 ringen en, in sommige gevallen, een derde ring.



De autogordel mag nooit losgemaakt of verdraaid worden. Laat de gordel nooit onder de armen of achter de rug lopen. Controleer of de gordel niet beschadigd is door scherpe randen.

Als de autogordel niet normaal werkt, kan deze het kind niet beschermen. Raadpleeg een merkdealer. Gebruik deze zitplaats niet zolang de gordel niet is gerepareerd.

KINDERVEILIGHEID: keuze van de bevestiging van een kinderzitje (2/2)

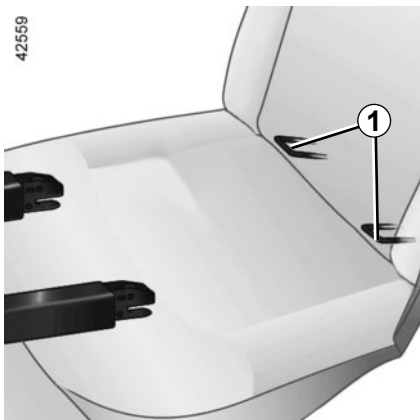

De twee ringen **1**, die we herkennen aan een  markering, bevinden zich tussen de rugleuning en de zitting van de stoel.



Verander niets aan de onderdelen van het oorspronkelijk gemonteerde systeem: gordels, ISOFIX, stoelen en de bevestigingen ervan.



De ISOFIX verankeringen mogen alleen gebruikt worden voor kinderzitjes met het ISOFIX systeem. Bevestig nooit andere kinderzitjes, noch de gordel of andere voorwerpen op deze verankeringspunten. Controleer of niets in de weg zit bij de verankeringspunten. Als uw auto betrokken is geweest bij een verkeersongeluk, moet u de ISOFIX verankeringen laten controleren en het kinderzitje vervangen.

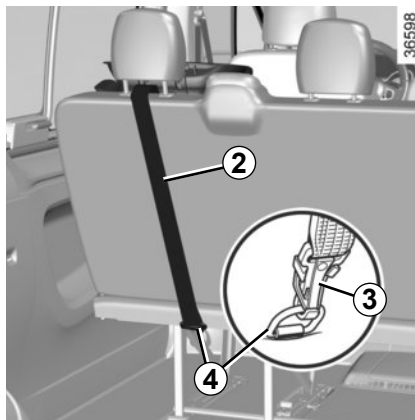

Bevestigingsring van het vooruit geplaatste zitje op de achterste zitplaatsen aan de zijkanten

De derde ring wordt gebruikt voor het vastmaken van de bovenste riem van bepaalde kinderzitjes.

- Zet de hoofdsteun in de hoogste stand of verwijder hem;
- leid de gordel **2** (geleverd bij de stoel) tussen de twee poten van de hoofdsteun achter;
- Bevestig de haak **3** **verplicht** op de ring **4** achter de zitplaats die met het symbool  wordt aangeduid.
- span de riem zodat het kinderzitje goed tegen de rugleuning van de auto is geplaatst.



Controleer of de rugleuning van het vooruit geplaatste kinderzitje goed tegen de rugleuning van de stoel in de auto is geplaatst. In dit geval rust het kinderzitje niet altijd op de zitting van de stoel in de auto.

KINDERVEILIGHEID: installatie van het kinderzitje, algemeen (1/2)

Op bepaalde zitplaatsen mogen geen kinderzitjes bevestigd worden. Op het schema op de volgende bladzijde ziet u waar u een kinderzitje mag bevestigen.

De genoemde types kinderzitjes zijn niet overal leverbaar. Controleer, voordat u een ander kinderzitje gebruikt, bij de fabrikant of het gemonteerd kan worden.



Controleer of het kinderzitje of de voeten van het kind het goed vergrendelen van de voorstoel niet belemmeren.

Raadpleeg de paragraaf "Voorstoel" in hoofdstuk 1.

Controleer of het kinderzitje, door het installeren ervan in de auto, niet loskomt van het onderstel.

Als u de hoofdsteun moet verwijderen, berg deze dan goed op zodat deze niet in een projectiel kan veranderen bij krachtig remmen of een botsing.

Maak het kinderzitje altijd goed vast aan de auto, ook als het niet in gebruik is, zodat het niet in een projectiel kan veranderen bij krachtig remmen of een botsing.

Op zitplaats voorin

Het vervoer van een kind op de plaats van de voorpassagier is niet in alle landen toegestaan. Raadpleeg de geldende wetgeving en volg de aanwijzingen van het schema op de volgende bladzijde.

Voordat u een kinderzitje op deze plaats installeert (indien dit toegestaan is)

- zet de autogordel zo ver mogelijk naar beneden;
- schuif de stoel zo ver mogelijk naar achteren;
- zet de rugleuning enigszins schuin (ongeveer 25°);
- zet de zitting, indien mogelijk, zo ver mogelijk omhoog.

Zet de hoofdsteun van de stoel in ieder geval maximaal omhoog zodat hij het kinderzitje niet hindert (raadpleeg de paragraaf "Hoofdsteunen voor" in hoofdstuk 1).

Als het kinderzitje is geïnstalleerd en als dit mogelijk is, verplaatst u de autostoel indien nodig naar voren (voor de nodige ruimte op de achterste zitplaatsen voor de passagiers of andere kinderzitjes). Een kinderzitje dat achterstevoren staat, mag het dashboard niet raken en mag niet maximaal naar voren worden geschoven.

Wijzig de andere afstellingen niet meer na het installeren van het kinderzitje.



LEVENSGEVAAR OF GEVAAR VAN ERNSTIG LETSEL:

controleer voordat u een kinderzitje op de plaats van de passagier voorin installeert, of de airbag wel is uitgeschakeld (raadpleeg de paragraaf "Kinderveiligheid: uitschakelen, inschakelen van de passagiersairbagairbag voorin" in hoofdstuk 1).

KINDERVEILIGHEID: installatie van het kindersitje, algemeen (2/2)

Op zitplaats achter aan de zijkant

Een reiswieg wordt dwars in de auto geïnstalleerd en neemt ten minste twee zitplaatsen in beslag.

Plaats het hoofd van het kind aan de tegenover het portier gelegen kant.

Zet de voorstoel van de auto zo ver mogelijk naar voren om een kindersitje achterstevoren te installeren, en zet deze daarna zo ver mogelijk terug zonder dat deze tegen het kindersitje komt.

Voor de veiligheid van het vooruit geplaatste kind:

- Zet de stoel vóór het kind niet verder naar achteren dan tot halverwege de stelrails.
- Kantel de rugleuning niet te ver (maximaal 25°) en plaats de zitting zo hoog mogelijk.

Verwijder in ieder geval de hoofdsteun van de stoel achteraan waarop het kindersitje is geplaatst (raadpleeg de paragraaf “Hoofdsteunen achter” in hoofdstuk 3). Dit moet gebeuren voordat u het kindersitje plaatst.

Controleer of het vooruit geplaatste kindersitje goed tegen de rugleuning van de stoel van de auto rust.

Op middelste zitplaats achter

Controleer of de gordel geschikt is voor de bevestiging van uw kindersitje. Raadpleeg een merkdealer.



Een kindersitje met een vloersteun mag nooit worden geïnstalleerd op de middelste zitplaats achterin.

LEVENSGEVAAR OF GEVAAR VAN ERNSTIG LETSEL.



Monteer het kindersitje bij voorkeur op een zitplaats achterin.

KINDERZITJES: bevestiging met de autogordel (1/14)

Gesloten bestelwagen 2 zitplaatsen



36600



Controleer de staat van de airbag voordat u een passagier laat plaatsnemen of een kindersitje installeert.



Plaats verboden voor het installeren van een kindersitje.

Kindersitje bevestigd met behulp van de gordel



Plaats toegelaten voor de bevestiging met de gordel van een als "Universeel" goedgekeurd zitje.

Gesloten bestelwagen 3 zitplaatsen



36601



Door het gebruik van een niet bij de auto passend kinderveiligheidssysteem wordt de baby of het kind niet correct beschermd. Het kan ernstig of zelfs dodelijk letsel oplopen.



LEVENSGEVAAR OF GEVAAR VAN ERNSTIG LETSEL:

controleer voordat u een kindersitje achterstevoren op de plaats van de passagier voorin installeert, of de airbag wel is uitgeschakeld (raadpleeg de paragraaf "Uitschakelen passagiersairbag voorin" in hoofdstuk 1).

KINDERZITJES: bevestiging met de autogordel (2/14)

In de tabel hieronder staat dezelfde informatie als op het overzicht van de vorige bladzijde, overeenkomstig de wettelijke voorschriften.

Bestelwagenuitvoeringen met 2 en 3 zitplaatsen				
Type kinderzitje	Gewicht van het kind	Zitplaats(en) voorpassagier (2)		
		Met enkele passagiersstoel (1)	Met bank met 2 zitplaatsen	
			Middelste zitplaats	Zitplaats zijkant
Kuipzitje/kinderzitje achterstevoren Groepen 0, 0+ en 1	< tot 13 kg en 9 tot 18 kg	U	X	U
Kinderzitje vooruit geplaatst Groep 1	9 tot 18 kg	U	X	U
Zittingverhoger Groepen 2 en 3	15 tot 25 kg en 22 tot 36 kg	U	X	U

X Plaats verboden voor het installeren van dit type kinderzitje.

U Plaats toegestaan voor de bevestiging met de gordel van een in de handel verkrijgbaar als “Universeel” goedgekeurd zitje: controleer of het gemonteerd kan worden.

(1) Zet met het kinderzitje vooruit geplaatst de rugleuning van het kinderzitje tegen de rugleuning van de auto. Verwijder de hoofdsteun. Zet de stoel van de auto zo ver mogelijk naar achteren en zo hoog mogelijk, en zet de rugleuning licht schuin (ongeveer 25°).



(2) LEVENSGEVAAR OF GEVAAR VAN ERNSTIG LETSEL: controleer voordat u een kinderzitje achterstevoren op de plaats van de passagier voorin installeert, of de airbag wel is uitgeschakeld (raadpleeg de paragraaf “Kinderveiligheid: uitschakelen, inschakelen van de passagiersairbag voorin” in hoofdstuk 1).

KINDERZITJES: bevestiging met de autogordel (3/14)

Combi 5 zitplaatsen



36605



LEVENSGEVAAR OF GEVAAR VAN ERNSTIG LETSEL:

controleer voordat u een kindersitje achterstevoren op de plaats van de passagier voorin installeert of de airbag wel is uitgeschakeld (raadpleeg de paragraaf "Kinderveiligheid: uitschakelen, inschakelen van de passagiersairbag voorin" in hoofdstuk 1).



Door het gebruik van een niet bij de auto passend kinderveiligheidssysteem wordt de baby of het kind niet correct beschermd. Het kan ernstig of zelfs dodelijk letsel oplopen.



Controleer de staat van de airbag voordat u een passagier laat plaatsnemen of een kindersitje installeert.

Kindersitje bevestigd met behulp van de gordel



Plaats toegelaten voor de bevestiging met de gordel van een als "Universeel" goedgekeurd zitje;



Plaats verboden voor het installeren van een kindersitje.

KINDERZITJES: bevestiging met de autogordel (4/14)

In de tabel hieronder staat dezelfde informatie als op het overzicht van de vorige bladzijde, overeenkomstig de wettelijke voorschriften.

Combi-uitvoering met 5 zitplaatsen				
Type kindertitje	Gewicht van het kind	Zitplaats voorpassagier (1) (2)	Zitplaats achter aan de zijkant	Zitplaats achter in het midden
Reiswieg dwars Groep 0	< tot 10 kg	X	U (3)	U (3)
			U (3)	
Kuipzitje achterstevoren geplaatst Groepen 0 en 0+	< tot 13 kg	U	U (4)	U (4)
Kinderzitje achterstevoren geplaatst Groepen 0+ en 1	< tot 13 kg en 9 tot 18 kg	U	U (4)	U (4)
Kinderzitje vooruit geplaatst Groep 1	9 tot 18 kg	X	U (5)	U (5)
Zittingverhoger Groepen 2 en 3	15 tot 25 kg en 22 tot 36 kg	X	U (5)	U (5)



(1) **LEVENSGEVAAR OF GEVAAR VAN ERNSTIG LETSEL:** controleer voordat u een kindertitje achterstevoren op de plaats van de passagier voorin installeert, of de airbag wel is uitgeschakeld (raadpleeg de paragraaf "Kinderveiligheid: uitschakelen, inschakelen van de passagiersairbag voorin" in hoofdstuk 1).

KINDERZITJES: bevestiging met de autogordel (5/14)

X = Plaats niet toegestaan voor het installeren van dit type kinderzitje.

U = Plaats toegestaan voor de bevestiging met de gordel van een in de handel verkrijgbaar als "Universeel" goedgekeurd zitje: controleer of het gemonteerd kan worden.

- (2) Zet de stoel van de auto zo ver mogelijk naar achteren en zo hoog mogelijk, en zet de rugleuning licht schuin (ongeveer 25°).
- (3) Een reiswieg wordt dwars in de auto geïnstalleerd en neemt ten minste twee zitplaatsen in beslag. Plaats het hoofd van het kind aan de tegenover het portier van de auto gelegen kant.
- (4) Zet de voorstoel van de auto zo ver mogelijk naar voren om een kinderzitje achterstevoren te installeren, en zet deze daarna zo ver mogelijk terug zonder dat deze tegen het kinderzitje komt.
- (5) Zet met het kinderzitje vooruit geplaatst de rugleuning van het kinderzitje tegen de rugleuning van de auto. Verwijder in ieder geval de hoofdsteun van de stoel achteraan waarop het kinderzitje is geplaatst. Dit moet gebeuren voordat u het kinderzitje plaatst (raadpleeg de paragraaf "Hoofdsteun achter" in hoofdstuk 3). Zet de stoel vóór het kind niet verder naar achteren dan halverwege de stelrails en de rugleuning ervan niet schuiner dan 25°.

KINDERZITJES: bevestiging met de autogordel (6/14)

In de tabel hieronder staat dezelfde informatie als op het overzicht op de volgende bladzijden, overeenkomstig de wettelijke voorschriften.

Combi-uitvoering met 6 zitplaatsen					
Type kinderzitje	Gewicht van het kind	Zitplaats voor		Zitplaats achter	
		passagier in het midden	passagier zijkant (1)	zijdelings	in het midden
Reiswieg dwars Groep 0	< tot 10 kg	X	X	U (2)	U (2)
Kuipzitje achterstevoren geplaatst Groepen 0 en 0+	< tot 13 kg	X	U	U (3)	U (3)
Kinderzitje achterstevoren geplaatst Groepen 0+ en 1	< tot 13 kg en 9 tot 18 kg	X	U	U (3)	U (3)
Kinderzitje vooruit geplaatst Groep 1	9 tot 18 kg	X	X	U (4)	U (4)
Zittingverhoger Groepen 2 en 3	15 tot 25 kg en 22 tot 36 kg	X	X	U (4)	U (4)



(1) **LEVENSGEVAAR OF GEVAAR VAN ERNSTIG LETSEL:** controleer voordat u een kinderzitje achterstevoren op de plaats van de passagier voorin installeert, of de airbag wel is uitgeschakeld (raadpleeg de paragraaf "Kinderveiligheid: uitschakelen, inschakelen van de passagiersairbag voorin" in hoofdstuk 1).

KINDERZITJES: bevestiging met de autogordel (7/14)

X = Plaats niet toegestaan voor het installeren van dit type kinderzitje.

U = Plaats toegestaan voor de bevestiging met de gordel van een in de handel verkrijgbaar als "Universeel" goedgekeurd zitje: controleer of het gemonteerd kan worden.

- (2) Een reiswieg wordt dwars in de auto geïnstalleerd en neemt ten minste twee zitplaatsen in beslag. Plaats het hoofd van het kind aan de tegenover het portier van de auto gelegen kant.
- (3) Zet de voorstoel van de auto zo ver mogelijk naar voren om een kinderzitje achterstevoren te installeren, en zet deze daarna zo ver mogelijk terug zonder dat deze tegen het kinderzitje komt.
- (4) Zet met het kinderzitje vooruit geplaatst de rugleuning van het kinderzitje tegen de rugleuning van de auto. Verwijder in ieder geval de hoofdsteun van de stoel achteraan waarop het kinderzitje is geplaatst. Dit moet gebeuren voordat u het kinderzitje plaatst (raadpleeg de paragraaf "Hoofdsteun achter" in hoofdstuk 3). Zet de stoel vóór het kind niet verder naar achteren dan halverwege de stelrails en de rugleuning ervan niet schuiner dan 25°.

KINDERZITJES: bevestiging met de autogordel (8/14)

Combi 6 zitplaatsen



36603



LEVENSGEVAAR OF GEVAAR VAN ERNSTIG LETSEL:

controleer voordat u een kindersitje achterstevoren op de plaats van de passagier voorin installeert of de airbag wel is uitgeschakeld (raadpleeg de paragraaf "Kinderveiligheid: uitschakelen, inschakelen van de passagiersairbag voorin" in hoofdstuk 1).



Door het gebruik van een niet bij de auto passend kinderveiligheidssysteem wordt de baby of het kind niet correct beschermd. Het kan ernstig of zelfs dodelijk letsel oplopen.



Controleer de staat van de airbag voordat u een passagier laat plaatsnemen of een kindersitje installeert.

Kindersitje bevestigd met behulp van de gordel



Plaats toegelaten voor de bevestiging met de gordel van een als "Universeel" goedgekeurd zitje;



Plaats verboden voor het installeren van een kindersitje.

KINDERZITJES: bevestiging met de autogordel (9/14)

Combi/bus 8 zitplaatsen



36604



Controleer de staat van de airbag voordat u een passagier laat plaatsnemen of een kinderzitje installeert.

Kinderzitje bevestigd met behulp van de gordel



Plaats toegelaten voor de bevestiging met de gordel van een als "Universeel" goedgekeurd zitje;



Plaats verboden voor het installeren van een kinderzitje.



LEVENSGEVAAR OF GEVAAR VAN ERNSTIG LETSEL:

controleer voordat u een kinderzitje achterstevoren op de plaats van de passagier voorin installeert of de airbag wel is uitgeschakeld (raadpleeg de paragraaf "Kinderveiligheid: uitschakelen, inschakelen van de passagiersairbag voorin" in hoofdstuk 1).



Door het gebruik van een niet bij de auto passend kinderveiligheidssysteem wordt de baby of het kind niet correct beschermd. Het kan ernstig of zelfs dodelijk letsel oplopen.

KINDERZITJES: bevestiging met de autogordel (10/14)

In de tabel hieronder staat dezelfde informatie als op het overzicht van de vorige bladzijde, overeenkomstig de wettelijke voorschriften.

Combi-/busuitvoering met 8 zitplaatsen						
Type kindersitje	Gewicht van het kind	Zitplaats voorpassagier (1) (2)	Zitplaats achter			
			aan de zijkant op de 2e rij	in het midden op de 2e rij	aan de zijkant op de 3e rij	in het midden op de 3e rij
Reiswieg dwars Groep 0	< tot 10 kg	X	U (3)	U (3)	U (3)	U (3)
Kuipzitje achterstevoren geplaatst Groepen 0 en 0+	< tot 13 kg	U	U (4)	U (4)	U (4)	U (4)
Kindersitje achterstevoren geplaatst Groepen 0+ en 1	< tot 13 kg en 9 tot 18 kg	U	U (4)	U (4)	U (4)	U (4)
Kindersitje vooruit geplaatst Groep 1	9 tot 18 kg	X	U (5)	U (5)	U (5)	U (5)
Zittingverhoger Groepen 2 en 3	15 tot 25 kg en 22 tot 36 kg	X	U (5)	U (5)	U (5)	U (5)



(1) **LEVENSGEVAAR OF GEVAAR VAN ERNSTIG LETSEL:** controleer voordat u een kindersitje achterstevoren op de plaats van de passagier voorin installeert, of de airbag wel is uitgeschakeld (raadpleeg de paragraaf "Kinderveiligheid: uitschakelen, inschakelen van de passagiersairbag voorin" in hoofdstuk 1).

KINDERZITJES: bevestiging met de autogordel (11/14)

X = Plaats niet toegestaan voor het installeren van dit type kindersitje.

U = Plaats toegestaan voor de bevestiging met de gordel van een in de handel verkrijgbaar als "Universeel" goedgekeurd zitje: controleer of het gemonteerd kan worden.

- (2) Zet de stoel van de auto zo ver mogelijk naar achteren en zo hoog mogelijk, en zet de rugleuning licht schuin (ongeveer 25°).
- (3) Een reiswieg wordt dwars in de auto geïnstalleerd en neemt ten minste twee zitplaatsen in beslag. Plaats het hoofd van het kind aan de tegenover het portier van de auto gelegen kant.
- (4) Zet de voorstoel van de auto zo ver mogelijk naar voren om een kindersitje achterstevoren te installeren, en zet deze daarna zo ver mogelijk terug zonder dat deze tegen het kindersitje komt.
- (5) Zet met het kindersitje vooruit geplaatst de rugleuning van het kindersitje tegen de rugleuning van de auto. Verwijder in ieder geval de hoofdsteun van de stoel achteraan waarop het kindersitje is geplaatst. Dit moet gebeuren voordat u het kindersitje plaatst (raadpleeg de paragraaf "Hoofdsteun achter" in hoofdstuk 3). Zet de stoel vóór het kind niet verder naar achteren dan halverwege de stelrails en de rugleuning ervan niet schuiner dan 25°.

KINDERZITJES: bevestiging met de autogordel (12/14)

In de tabel hieronder staat dezelfde informatie als op het overzicht op de volgende bladzijden, overeenkomstig de wettelijke voorschriften.

Combi-/busuitvoering met 9 zitplaatsen							
Type kinderzitje	Gewicht van het kind	Zitplaats voor		Zitplaats achter			
		passagier in het midden	passagier zijkant (1)	aan de zijkant op de 2e rij	midden 2e rij	aan de zijkant op de 3e rij	in het midden op de 3e rij
Reiswieg dwars Groep 0	< tot 10 kg	X	X	U (2)	U (2)	U (2)	U (3)
Kuipzitje achterstevoren geplaatst Groepen 0 en 0+	< tot 13 kg	X	U	U (3)	U (3)	U (3)	U (3)
Kinderzitje achterstevoren geplaatst Groepen 0+ en 1	< tot 13 kg en 9 tot 18 kg	X	U	U (4)	U (3)	U (3)	U (3)
Kinderzitje vooruit geplaatst Groep 1	9 tot 18 kg	X	X	U (4)	U (4)	U (4)	U (4)
Zittingverhoger Groepen 2 en 3	15 tot 25 kg en 22 tot 36 kg	X	X	U (4)	U (4)	U (4)	U (4)



(1) LEVENSGEVAAR OF GEVAAR VAN ERNSTIG LETSEL: controleer voordat u een kinderzitje achterstevoren op de plaats van de passagier voorin installeert, of de airbag wel is uitgeschakeld (raadpleeg de paragraaf "Kinderveiligheid: uitschakelen, inschakelen van de passagiersairbag voorin" in hoofdstuk 1).

KINDERZITJES: bevestiging met de autogordel (13/14)

X = Plaats niet toegestaan voor het installeren van dit type kinderzitje.

U = Plaats toegestaan voor de bevestiging met de gordel van een in de handel verkrijgbaar als "Universeel" goedgekeurd zitje: controleer of het gemonteerd kan worden.

- (2) Een reiswieg wordt dwars in de auto geïnstalleerd en neemt ten minste twee zitplaatsen in beslag. Plaats het hoofd van het kind aan de tegenover het portier van de auto gelegen kant.
- (3) Zet de voorstoel van de auto zo ver mogelijk naar voren om een kinderzitje achterstevoren te installeren, en zet deze daarna zo ver mogelijk terug zonder dat deze tegen het kinderzitje komt.
- (4) Zet met het kinderzitje vooruit geplaatst de rugleuning van het kinderzitje tegen de rugleuning van de auto. Verwijder in ieder geval de hoofdsteun van de stoel achteraan waarop het kinderzitje is geplaatst. Dit moet gebeuren voordat u het kinderzitje plaatst (raadpleeg de paragraaf "Hoofdsteun achter" in hoofdstuk 3). Zet de stoel vóór het kind niet verder naar achteren dan halverwege de stelrails en de rugleuning ervan niet schuiner dan 25°.

KINDERZITJES: bevestiging met de autogordel (14/14)

Combi/bus 9 zitplaatsen



36602



LEVENSGEVAAR OF GEVAAR VAN ERNSTIG LETSEL:

controleer voordat u een kindersitje achterstevoren op de plaats van de passagier voorin installeert, of de airbag wel is uitgeschakeld (raadpleeg de paragraaf "Uitschakelen passagiersairbag voorin" in hoofdstuk 1).



Door het gebruik van een niet bij de auto passend kinderveiligheidssysteem wordt de baby of het kind niet correct beschermd. Het kan ernstig of zelfs dodelijk letsel oplopen.



Controleer de staat van de airbag voordat u een passagier laat plaatsnemen of een kindersitje installeert.

Kindersitje bevestigd met behulp van de gordel



Plaats toegelaten voor de bevestiging met de gordel van een als "Universeel" goedgekeurd zitje;



Plaats verboden voor het installeren van een kindersitje.

KINDERZITJES: Isofix-bevestigingssysteem (1/12)

Combi 5 zitplaatsen

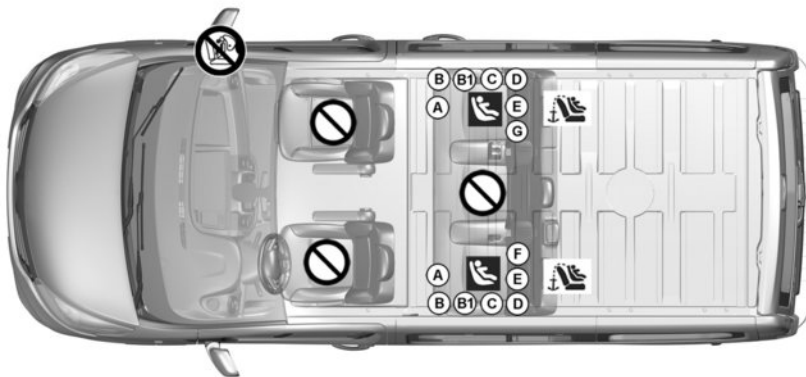

Plaats verboden voor het installeren van dit type kindersitje.



Door het gebruik van een niet bij de auto passend kinderveiligheidssysteem wordt de baby of het kind niet correct beschermd. Het kan ernstig of zelfs dodelijk letsel oplopen.

Kindersitje bevestigd met behulp van de ISOFIX-bevestiging



Plaats waar een ISOFIX-kindersitje is toegelaten.



De zitplaatsen achterin zijn voorzien van een verankering voor de bevestiging van een universeel ISOFIX-kindersitje vooruit. De verankeringen bevinden zich in de bagageruimte en zijn zichtbaar.

De grootte van een ISOFIX-kindersitje wordt aangegeven door een letter:

- A, B en B1: voor zitjes vooruit van groep 1 (van 9 tot 18 kg);
- C: zitjes achterstevoren van groep 1 (van 9 tot 18 kg);
- D en E: kuipzitjes of zitjes achterstevoren van groep 0 of 0+ (onder 13 kg);
- F en G: reiswiegen van groep 0 (onder 10 kg).

KINDERZITJES: Isofix-bevestigingssysteem (2/12)

In de tabel hieronder staat dezelfde informatie als op het overzicht van de vorige bladzijde, overeenkomstig de wettelijke voorschriften.

Combi-uitvoering met 5 zitplaatsen					
Type kindertzje	Gewicht van het kind	Grootte van het zitje ISOFIX	Zitplaats voorin passagier	Zitplaats achter aan de zijkant	Zitplaats achter in het midden
Reiswieg dwars Groep 0	< tot 10 kg	F	X	IL (1)	X
		G			
Kuipzitje achterstevoren geplaatst Groepen 0 en 0+	< tot 13 kg	E	X	IL (2)	X
Kindertzje achterstevoren geplaatst Groepen 0+ en 1	< tot 13 kg en 9 tot 18 kg	C, D	X	IL (2)	X
Kindertzje vooruit geplaatst Groep 1	9 tot 18 kg	A, B, B1	X	IUF- IL (3)	X
Zittingverhoger Groepen 2 en 3	15 tot 25 kg en 22 tot 36 kg		X	IUF- IL (3)	X

KINDERZITJES: Isofix-bevestigingssysteem (3/12)

X = Plaats niet toegestaan voor het installeren van een kinderzitje ISOFIX.

IUF/IL = Plaats toegestaan voor bevestiging door middel van ISOFIX-bevestigingen, indien aanwezig, van een kinderzitje dat goedgekeurd is als "Universeel/semi-universeel of specifiek voor een auto"; controleer of het gemonteerd kan worden.

- (1) Een reiswieg wordt dwars in de auto geïnstalleerd en neemt ten minste twee zitplaatsen in beslag. Plaats het hoofd van het kind aan de tegenover het portier van de auto gelegen kant.
- (2) Zet de voorstoel van de auto zo ver mogelijk naar voren om een kinderzitje achterstevoren te installeren, en zet deze daarna zo ver mogelijk terug zonder dat deze tegen het kinderzitje komt.
- (3) Zet met het kinderzitje vooruit geplaatst de rugleuning van het kinderzitje tegen de rugleuning van de auto. Verwijder in ieder geval de hoofdsteun van de stoel achteraan waarop het kinderzitje is geplaatst. Dit moet gebeuren voordat u het kinderzitje plaatst (raadpleeg de paragraaf "Hoofdsteun achter" in hoofdstuk 3). Zet de stoel vóór het kind niet verder naar achteren dan halverwege de stelrails en de rugleuning ervan niet schuiner dan 25°.

KINDERZITJES: Isofix-bevestigingssysteem (4/12)

In de tabel hieronder staat dezelfde informatie als op het overzicht op de volgende bladzijden, overeenkomstig de wettelijke voorschriften.

Combi-uitvoering met 6 zitplaatsen						
Type kindertitje	Gewicht van het kind	Maat van het ISOFIX zitje	Zitplaats voor		Zitplaats achter	
			passagier in het midden	zitplaats aan de zijkant	zijdelings	in het midden
Reiswieg dwars Groep 0	< tot 10 kg	F	X	X	X	X
		G				
Kuipzitje achterstevoren geplaatst Groepen 0 en 0+	< tot 13 kg	E	X	X	IL (2)	X
Kinderzitje achterstevoren geplaatst Groepen 0+ en 1	< tot 13 kg en 9 tot 18 kg	C	X	X	X	X
		D				
Kinderzitje vooruit geplaatst Groep 1	9 tot 18 kg	A, B, B1	X	X	IUF- IL (3)	X
Zittingverhoger Groepen 2 en 3	15 tot 25 kg en 22 tot 36 kg		X	X	IUF- IL (3)	X

KINDERZITJES: Isofix-bevestigingssysteem (5/12)

X = Plaats niet toegestaan voor het installeren van een kinderzitje ISOFIX.

IUF/IL = Plaats toegestaan voor bevestiging door middel van ISOFIX-bevestigingen, indien aanwezig, van een kinderzitje dat goedgekeurd is als "Universeel/semi-universeel of specifiek voor een auto"; controleer of het gemonteerd kan worden.

- (1) Een reiswieg wordt dwars in de auto geïnstalleerd en neemt ten minste twee zitplaatsen in beslag. Plaats het hoofd van het kind aan de tegenover het portier van de auto gelegen kant.
- (2) Zet de voorstoel van de auto zo ver mogelijk naar voren om een kinderzitje achterstevoren te installeren, en zet deze daarna zo ver mogelijk terug zonder dat deze tegen het kinderzitje komt.
- (3) Zet met het kinderzitje vooruit geplaatst de rugleuning van het kinderzitje tegen de rugleuning van de auto. Verwijder in ieder geval de hoofdsteun van de stoel achteraan waarop het kinderzitje is geplaatst. Dit moet gebeuren voordat u het kinderzitje plaatst (raadpleeg de paragraaf "Hoofdsteun achter" in hoofdstuk 3). Zet de stoel vóór het kind niet verder naar achteren dan halverwege de stelrails en de rugleuning ervan niet schuiner dan 25°.

KINDERZITJES: Isofix-bevestigingssysteem (6/12)

Combi 6 zitplaatsen

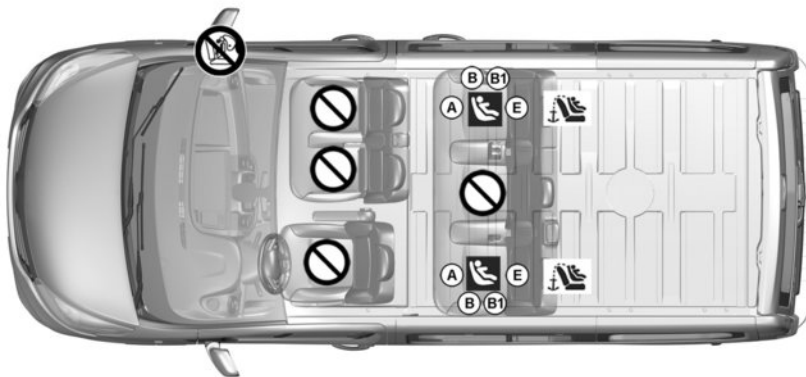

36640



Door het gebruik van een niet bij de auto passend kinderveiligheidssysteem wordt de baby of het kind niet correct beschermd. Het kan ernstig of zelfs dodelijk letsel oplopen.



Plaats verboden voor het installeren van dit type kindersitje.

Kindersitje bevestigd met behulp van de ISOFIX-bevestiging



Plaats waar een ISOFIX-kindersitje is toegelaten.



De zitplaatsen achterin zijn voorzien van een verankering voor de bevestiging van een universeel ISOFIX-kindersitje vooruit. De verankeringen bevinden zich in de bagageruimte en zijn zichtbaar.

De grootte van een ISOFIX-kindersitje wordt aangegeven door een letter:

- A, B en B1: voor zitjes vooruit van groep 1 (van 9 tot 18 kg);
- C: zitjes achterstevoren van groep 1 (van 9 tot 18 kg);
- D en E: kuipzitjes of zitjes achterstevoren van groep 0 of 0+ (onder 13 kg);
- F en G: reiswiegen van groep 0 (onder 10 kg).

KINDERZITJES: Isofix-bevestigingssysteem (7/12)

Combi/bus 8 zitplaatsen

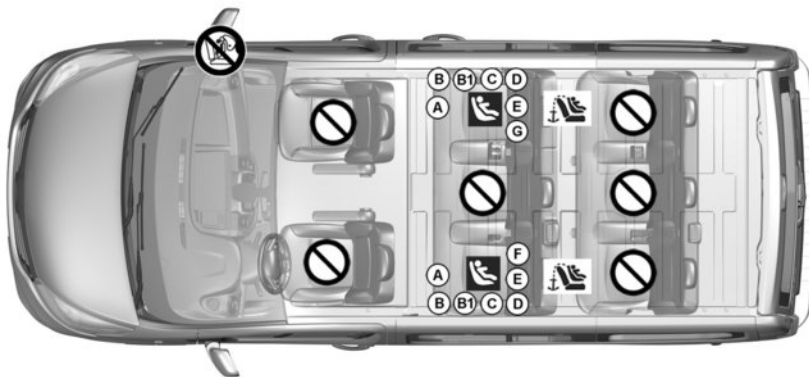

42170

Kinderzitje bevestigd met behulp van de ISOFIX-bevestiging



Plaats waar een ISOFIX-kinderzitje is toegelaten.



De zitplaatsen achterin zijn voorzien van een verankering voor de bevestiging van een universeel ISOFIX-kinderzitje vooruit. De verankeringen bevinden zich in de bagageruimte en zijn zichtbaar.

De grootte van een ISOFIX-kinderzitje wordt aangegeven door een letter:

- A, B en B1: voor zitjes vooruit van groep 1 (van 9 tot 18 kg);
- C: zitjes achterstevoren van groep 1 (van 9 tot 18 kg);
- D en E: kuipzitjes of zitjes achterstevoren van groep 0 of 0+ (onder 13 kg);
- F en G: reiswiegen van groep 0 (onder 10 kg).



Plaats verboden voor het installeren van dit type kindersitje.



Door het gebruik van een niet bij de auto passend kinderveiligheidssysteem wordt de baby of het kind niet correct beschermd. Het kan ernstig of zelfs dodelijk letsel oplopen.

KINDERZITJES: Isofix-bevestigingssysteem (8/12)

In de tabel hieronder staat dezelfde informatie als op het overzicht van de vorige bladzijde, overeenkomstig de wettelijke voorschriften.

Combi-/busuitvoering met 8 zitplaatsen							
Type kindersitje	Gewicht van het kind	Maat van het ISOFIX zitje	Zitplaats voorin passagier	Zitplaats achter			
				aan de zijkant op de 2e rij	in het midden op de 2e rij	aan de zijkant op de 3e rij	in het midden op de 3e rij
Reiswieg dwars Groep 0	< tot 10 kg	F	X	IL (1)	X	X	X
		G					
Kuipzitje achterstevoren geplaatst Groepen 0 en 0+	< tot 13 kg	E	X	IL (2)	X	X	X
Kindersitje achterstevoren geplaatst Groepen 0+ en 1	< tot 13 kg en 9 tot 18 kg	C, D	X	IL (2)	X	X	X
Kindersitje vooruit geplaatst Groep 1	9 tot 18 kg	A, B, B1	X	IUF- IL (3)	X	X	X
Zittingverhoger Groepen 2 en 3	15 tot 25 kg en 22 tot 36 kg		X	IUF- IL (3)	X	X	X

KINDERZITJES: Isofix-bevestigingssysteem (9/12)

X = Plaats niet toegestaan voor het installeren van een kinderzitje ISOFIX.

IUF/IL = Plaats toegestaan voor bevestiging door middel van ISOFIX-bevestigingen, indien aanwezig, van een kinderzitje dat goedgekeurd is als "Universeel/semi-universeel of specifiek voor een auto"; controleer of het gemonteerd kan worden.

- (1) Een reiswieg wordt dwars in de auto geïnstalleerd en neemt ten minste twee zitplaatsen in beslag. Plaats het hoofd van het kind aan de tegenover het portier van de auto gelegen kant.
- (2) Zet de voorstoel van de auto zo ver mogelijk naar voren om een kinderzitje achterstevoren te installeren, en zet deze daarna zo ver mogelijk terug zonder dat deze tegen het kinderzitje komt.
- (3) Zet met het kinderzitje vooruit geplaatst de rugleuning van het kinderzitje tegen de rugleuning van de auto. Verwijder in ieder geval de hoofdsteun van de stoel achteraan waarop het kinderzitje is geplaatst. Dit moet gebeuren voordat u het kinderzitje plaatst (raadpleeg de paragraaf "Hoofdsteun achter" in hoofdstuk 3). Zet de stoel vóór het kind niet verder naar achteren dan halverwege de stelrails en de rugleuning ervan niet schuiner dan 25°.

KINDERZITJES: Isofix-bevestigingssysteem (10/12)

In de tabel hieronder staat dezelfde informatie als op het overzicht op de volgende bladzijden, overeenkomstig de wettelijke voorschriften.

Combi-/busuitvoering met 9 zitplaatsen								
Type kindertzitje	Gewicht van het kind	Maat van het ISOFIX zitje	Zitplaats voor		Zitplaats achter			
			passagier in het midden	zitplaats aan de zijkant	aan de zijkant op de 2e rij	midden 2e rij	aan de zijkant op de 3e rij	in het midden op de 3e rij
Reiswieg dwars Groep 0	< tot 10 kg	F	X	X	X	X	X	X
		G						
Kuipzitje achterstevoren geplaatst Groepen 0 en 0+	< tot 13 kg	E	X	X	IL (2)	X	X	X
Kinderzitje achterstevoren geplaatst Groepen 0+ en 1	< tot 13 kg en 9 tot 18 kg	C	X	X	X	X	X	X
		D						
Kinderzitje vooruit geplaatst Groep 1	9 tot 18 kg	A, B, B1	X	X	IUF- IL (3)	X	X	X
Zittingverhoger Groepen 2 en 3	15 tot 25 kg en 22 tot 36 kg		X	X	IUF- IL (3)	X	X	X

KINDERZITJES: Isofix-bevestigingssysteem (11/12)

X = Plaats niet toegestaan voor het installeren van een kinderzitje ISOFIX.

IUF/IL = Plaats toegestaan voor bevestiging door middel van ISOFIX-bevestigingen, indien aanwezig, van een kinderzitje dat goedgekeurd is als "Universeel/semi-universeel of specifiek voor een auto"; controleer of het gemonteerd kan worden.

- (1)** Een reiswieg wordt dwars in de auto geïnstalleerd en neemt ten minste twee zitplaatsen in beslag. Plaats het hoofd van het kind aan de tegenover het portier van de auto gelegen kant.
- (2)** Zet de voorstoel van de auto zo ver mogelijk naar voren om een kinderzitje achterstevoren te installeren, en zet deze daarna zo ver mogelijk terug zonder dat deze tegen het kinderzitje komt.
- (3)** Zet met het kinderzitje vooruit geplaatst de rugleuning van het kinderzitje tegen de rugleuning van de auto. Verwijder in ieder geval de hoofdsteun van de stoel achteraan waarop het kinderzitje is geplaatst. Dit moet gebeuren voordat u het kinderzitje plaatst (raadpleeg de paragraaf "Hoofdsteun achter" in hoofdstuk 3). Zet de stoel vóór het kind niet verder naar achteren dan halverwege de stelrails en de rugleuning ervan niet schuiner dan 25°.

KINDERZITJES: Isofix-bevestigingssysteem (12/12)

Combi/bus 9 zitplaatsen

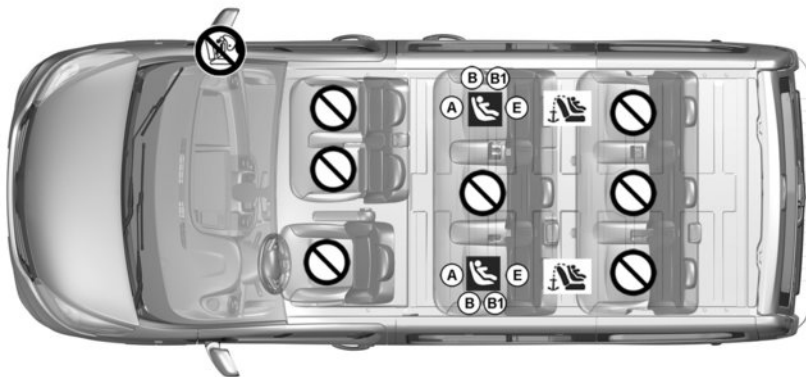

36639

Kinderzitje bevestigd met behulp van de ISOFIX-bevestiging



Plaats waar een ISOFIX-kinderzitje is toegelaten.



De zitplaatsen achterin zijn voorzien van een verankering voor de bevestiging van een universeel ISOFIX-kinderzitje vooruit. De verankeringen bevinden zich in de bagageruimte en zijn zichtbaar.

De grootte van een ISOFIX-kinderzitje wordt aangegeven door een letter:

- A, B en B1: voor zitjes vooruit van groep 1 (van 9 tot 18 kg);
- C: zitjes achterstevoren van groep 1 (van 9 tot 18 kg);
- D en E: kuipzitjes of zitjes achterstevoren van groep 0 of 0+ (onder 13 kg);
- F en G: reiswiegen van groep 0 (onder 10 kg).



Plaats verboden voor het installeren van dit type kindersitje.



Door het gebruik van een niet bij de auto passend kinderveiligheidssysteem wordt de baby of het kind niet correct beschermd. Het kan ernstig of zelfs dodelijk letsel oplopen.

KINDERVEILIGHEID: uitschakelen, inschakelen van de passagiersairbag voorin (1/3)

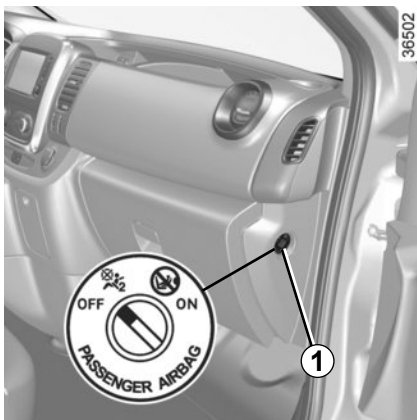

Uitschakelen van de passagiersairbag voorin

Voordat u een kinderzitje op de passagiersstoel voorin installeert:

- controleer of het kinderzitje op deze stoel kan worden geïnstalleerd;
- het volgende is van essentieel belang: **deactivering** van de airbag voor een kinderzitje waarin het kind achterstevoren in de auto zit.

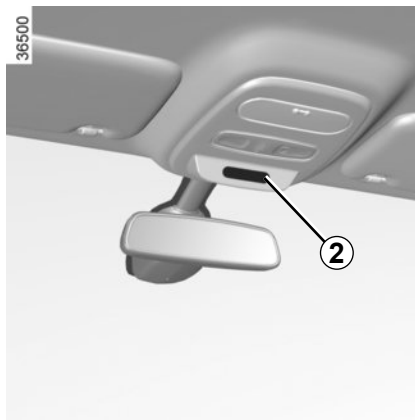

Uitschakelen van airbag: druk met stilstaande auto en contact uit op de grendel **1** en draai deze naar stand **OFF**.

Met contact aan, moet u **verplicht** controleren of het controlelampje  **2** op het display **2** oplicht en, afhankelijk van de auto, of de boodschap "airbag passagier gedeactiveerd" verschijnt.

Dit lampje blijft constant branden om u eraan te herinneren dat u een kinderzitje kunt gebruiken.



GEVAAR

Omdat het gevaarlijk is als de passagiersairbag voorin wordt geactiveerd als er een kinderzitje achterstevoren op de stoel is geplaatst, mag u **NOOIT** een bevestigingssysteem voor kinderen achterstevoren installeren op een stoel met een **ACTIEVE** frontale **AIRBAG**. Dit kan de **DOOD** van het **KIND** of **ERNSTIG LETSEL** tot gevolg hebben.



Het in- en uitschakelen van de passagiersairbag moet bij **stilstaande auto gebeuren**.

Als dit bij rijdende auto ge-

beurt, lichten de controlelampjes 

en  op.

Om de staat van de airbag weer in overeenstemming te brengen met de stand van de grendel, zet u het contact uit en weer aan.

KINDERVEILIGHEID: uitschakelen, inschakelen van de passagiersairbag voorin (2/3)

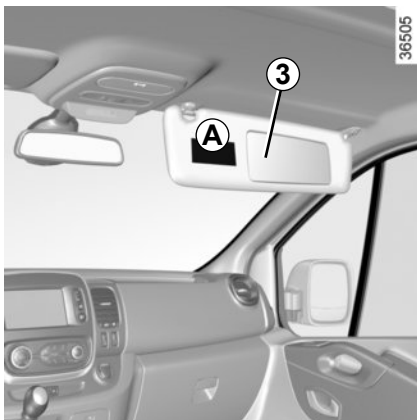

A

36770



De merktekens op het dashboard en de stickers **A** aan elke kant van de zonneklep van de passagier **3** (bijvoorbeeld de sticker hierboven), herinneren u aan deze instructies.



GEVAAR

Omdat het gevaarlijk is als de passagiersairbag voorin wordt geactiveerd als er een kinderzitje achterstevoren op de stoel is geplaatst, mag u **NOOIT** een bevestigingssysteem voor kinderen achterstevoren installeren op een stoel met een **ACTIEVE** frontale **AIRBAG**. Dit kan de **DOOD** van het **KIND** of **ERNSTIG LETSEL** tot gevolg hebben.

KINDERVEILIGHEID: uitschakelen, inschakelen van de passagiersairbag voorin (3/3)

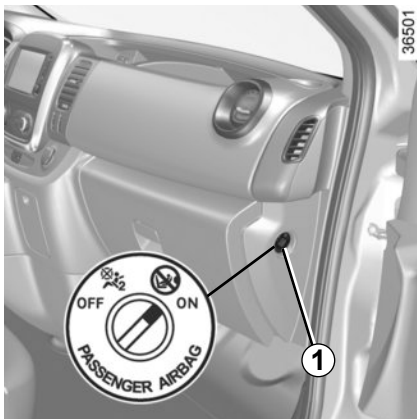

Inschakelen van de passagiersairbag voorin

Zodra het kinderzitje van de passagiersstoel verwijderd is, moet u de airbag weer inschakelen om de voorpassagier bij een botsing te beschermen.

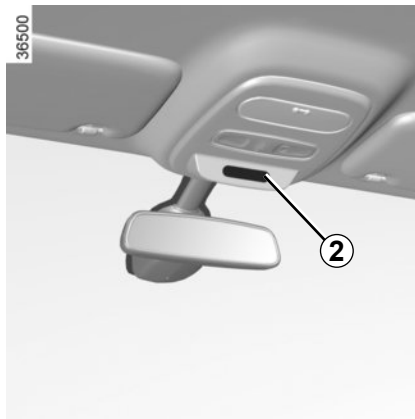

De airbag opnieuw inschakelen: druk bij stilstaande autoen contact uit, de grendel 1 in en draai deze in de stand ON.

Met het contact aan, moet u **verplicht** con-

trolleren of het controlelampje  2 uit is

en of het controlelampje  op het display 2 gedurende ongeveer 1 minuut brandt na elke start.

De aanvullende veiligheidsvoorzieningen van de autogordel van de voorpassagier zijn ingeschakeld.

Storingen



In geval van een storing aan het systeem voor het in- en uitschakelen van de passagiersairbag, is het verboden een achterstevoren geplaatst kinderzitje op de voorstoel te gebruiken.

Het gebruik van de voorstoel door een passagier wordt ook afgeraden.

Raadpleeg zo spoedig mogelijk een merkdealer.



Het in- en uitschakelen van de passagiersairbag moet bij **stilstaande auto** gebeuren.

Als dit bij rijdende auto gebeurt, lichten de controlelampjes  en  op.

Om de staat van de airbag weer in overeenstemming te brengen met de stand van de grendel, zet u het contact uit en weer aan.

BEDIENINGSORGANEN LINKS STUUR (1/2)

36546

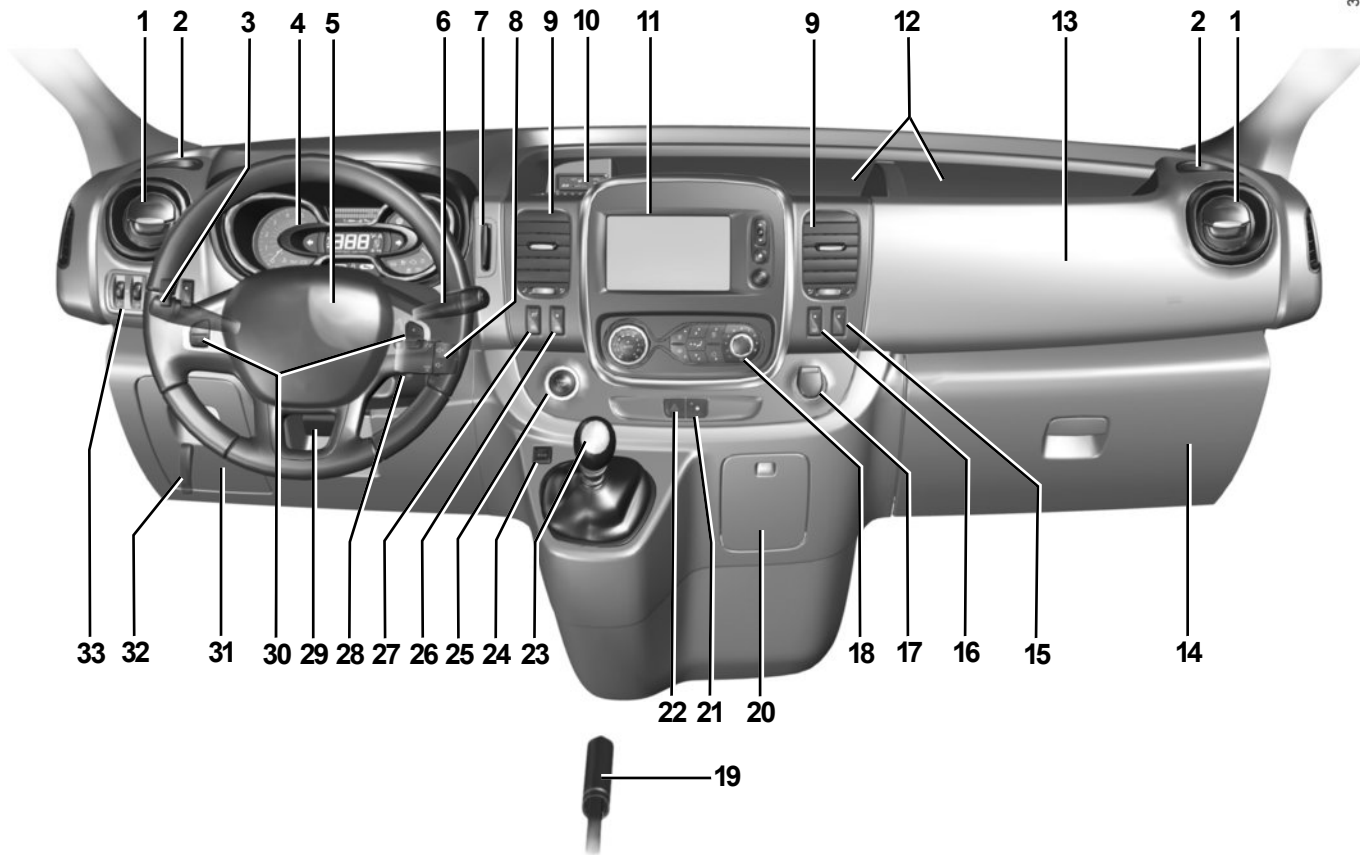

BEDIENINGSORGANEN LINKS STUUR (2/2)

De aanwezigheid van de hierna beschreven uitrusting IS AFHANKELIJK VAN DE UITVOERING VAN DE AUTO EN VAN HET LAND.

- 1 Zijrooster.
- 2 Plaats voor asbak of bekerhouder.
- 3 Schakelaar voor:
 - richtingaanwijzer;
 - verlichting;
 - mistlichten voor;
 - mistachterlichten.
- 4 Instrumentenpaneel.
- 5 Plaats voor bestuurdersairbag, claxon.
- 6 Schakelaar voor:
 - ruitenwissers en -sproeiers voor en achter,
 - functiekeuze van de boordcomputer.
- 7 Lezer van de RENAULT card.
- 8 Radiobedieningssatelliet.
- 9 Centraal ventilatioerooster.
- 10 Accessoireaansluiting.
- 11 Radio-/multimedia-aanraakscherm.
- 12 Opbergruimte.
- 13 Plaats voor passagiersairbag of opbergruimte.
- 14 Dashboardkastje.
- 15 Schakelaar voor activering van verhoogd stationair toerental of uitschakeling van de knoppen van de ventilatie achter.
- 16 Schakelaar voor de ontwaseming van de achterraut.
- 17 Accessoiresaansluiting of aansteker.
- 18 Bedieningspaneel van de airconditioning.
- 19 Handrem.
- 20 Plaats voor asbak of bekerhouder.
- 21 Schakelaar voor de elektrische portiervergrendeling.
- 22 Schakelaar voor de alarmknipperlichten.
- 23 Versnellingshendel.
- 24 Schakelaar ECO-modus.
- 25 Knop voor het starten/stoppen van de motor.
- 26 Schakelaar voor inschakelen/uitschakelen van de functie Stop and Start.
- 27 Hoofdschakelaar van de snelheidsregelaar/-begrenzer.
- 28 Contactslot voor auto's met sleutel.
- 29 Hendel voor de stuurkolomverstelling.
- 30 Schakelaars voor de snelheidsregelaar/-begrenzer.
- 31 Opbergruimte.
- 32 Knop voor het ontgrendelen van de motorkap.
- 33 Schakelaars voor:
 - verstellen van de koplampen;
 - regelweerstand instrumentenverlichting;
 - van de tractiecontrole;
 - inschakelen/uitschakelen van de parkeerhulp.

BEDIENINGSORGANEN RECHTS STUUR (1/2)

36541

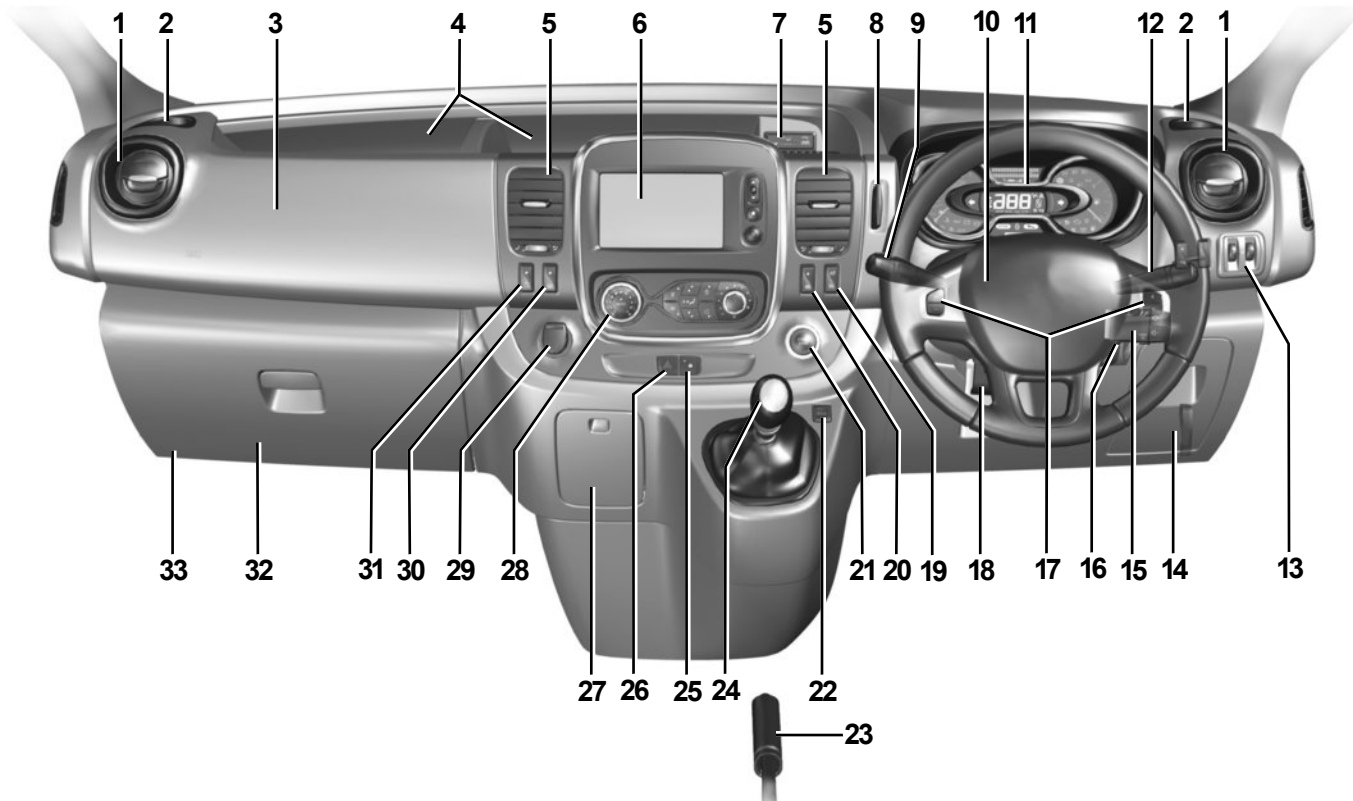

BEDIENINGSORGANEN RECHTS STUUR (2/2)

De aanwezigheid van de hierna beschreven uitrusting IS AFHANKELIJK VAN DE UITVOERING VAN DE AUTO EN VAN HET LAND.

- 1** Zijrooster.
- 2** Plaats voor asbak of bekerhouder.
- 3** Plaats voor passagiersairbag of opberg-ruimte.
- 4** Opbergruimte.
- 5** Centraal ventilatierooster.
- 6** Radio-/multimedia-aanraakscherm.
- 7** Accessoireaansluiting.
- 8** Lezer van de RENAULT card.
- 9** Schakelaar voor:
 - richtingaanwijzer;
 - verlichting;
 - mistlichten voor;
 - mistachterlichten.
- 10** Plaats voor bestuurdersairbag, claxon.
- 11** Instrumentenpaneel.
- 12** Schakelaar voor:
 - ruitenwissers en -sproeiers voor en achter,
 - functiekeuze van de boordcomputer.
- 13** Schakelaars voor:
 - verstellen van de koplampen;
 - regelweerstand instrumentenverlichting;
 - van de wegliggingcontrole;
 - inschakelen/uitschakelen van de parkeerhulp.
- 14** Opbergruimte.
- 15** Radiobedieningssatelliet.
- 16** Contactslot voor auto's met sleutel.
- 17** Schakelaars voor de snelheidsregelaar/-begrenzer.
- 18** Hendel voor de stuurkolomverstelling.
- 19** Hoofdschakelaar van de snelheidsregelaar/-begrenzer.
- 20** Schakelaar voor het in-/uitschakelen van de ECO-modus Stop and Start.
- 21** Knop voor het starten/stoppen van de motor.
- 22** Schakelaar ECO-modus.
- 23** Handrem.
- 24** Versnellingshendel.
- 25** Schakelaar voor de elektrische portiervergrendeling.
- 26** Schakelaar voor de alarmknipperlichten.
- 27** Plaats voor asbak of bekerhouder.
- 28** Bedieningspaneel van de airconditioning.
- 29** Accessoireaansluiting of aansteker.
- 30** Schakelaar voor de ontwaseming van de achterraut.
- 31** Schakelaar voor activering van verhoogd stationair toerental of uitschakeling van de knoppen van de ventilatie achter.
- 32** Dashboardkastje.
- 33** Knop voor het ontgrendelen van de motorkap.

WAARSCHUWINGSLAMPJES (1/4)

De hierna beschreven weergave informatie HANGT AF VAN DE UITRUSTING VAN DE AUTO EN VAN HET LAND.



Instrumentenpaneel A: het licht op bij het aanzetten van het contact. De lichtsterkte ervan kunt u regelen met de draaiknop 1. Het oplichten van sommige controlelampjes gaat vergezeld van een boodschap.

Waarschuwinglampje : Het is nodig **voorzichtig** direct naar een merkdealer te rijden. Als u dit voorschrift negeert, loopt u het risico dat uw auto beschadigd wordt.



Controlelampje markeringslicht



Controlelampje grootlicht



Controlelampje dimlicht



Controlelampje mistlichten voor



Controlelampje mistachterlicht



Controlelampje richtingaanwijzers links



Controlelampje richtingaanwijzers rechts



Het waarschuwinglampje **STOP** dwingt u, voor uw veiligheid, direct te stoppen zonder het verkeer in gevaar te brengen. Stop de motor en start deze niet opnieuw. Roep de hulp in van een merkdealer.



RichtingaanwijzerAirbag

Dit gaat branden bij het aanzetten van het contact, en dooft na enkele secondes.

Als het niet oplicht bij het aanzetten van het contact of als het oplicht bij draaiende motor, wijst dit op een storing in het systeem.

Raadpleeg zo spoedig mogelijk een merkdealer.



Waarschuwinglampje brandstofpeil

Dit gaat branden bij het aanzetten van het contact, en dooft na enkele secondes.

Ga zo snel mogelijk tanken als dit lampje oplicht tijdens het rijden. U kunt dan nog ongeveer 50 km rijden.



Als er geen visueel of geluidssignaal terug komt, geeft het een storing van het instrumentenpaneel weer. U moet direct stoppen zonder het overige verkeer in gevaar te brengen. Zorg dat de auto inderdaad goed gestopt is en neem contact op met een merkdealer.

WAARSCHUWINGSLAMPJES (2/4)

De hierna beschreven weergave informatie HANGT AF VAN DE UITRUSTING VAN DE AUTO EN VAN HET LAND.



STOP Waarschuwinglampje stop onmiddellijk

Dit gaat branden bij het aanzetten van het contact en dooft zodra de motor start. Het gaat tegelijk met andere waarschuwinglampjes en/of boodschappen branden en gaat vergezeld van een geluidssignaal.

Het dwingt u, voor uw veiligheid, direct te stoppen zonder het verkeer in gevaar te brengen. Stop de motor en start deze niet opnieuw.

Roep de hulp in van een merkdealer.



Waarschuwinglampje remsysteem en waarschuwinglampje handrem aangetrokken

Het gaat branden bij het aanzetten van het contact en dooft zodra de handrem is vrijgezet.

Als het tijdens het remmen gaat branden met het waarschuwinglampje **STOP** en er een geluidssignaal klinkt, dan wijst het op een daling van de hoeveelheid remvloeistof of een storing aan het remsysteem. Stop en roep de hulp in van een merkdealer.



Waarschuwinglampje laadstroom

Dit gaat branden bij het aanzetten van het contact, en dooft na enkele secondes.

Als het tijdens het rijden gaat branden samen met het waarschuwinglampje **STOP** en er een geluidssignaal klinkt, betekent dit dat het elektrische circuit onvoldoende of te veel geladen wordt.

Stop en roep de hulp in van een merkdealer.



Waarschuwinglampje oliedruk

Dit gaat branden bij het aanzetten van het contact, en dooft na enkele secondes.

Als het tijdens het rijden gaat branden samen met het waarschuwinglampje **STOP** en er een geluidssignaal klinkt, moet u direct stoppen en het contact uitzetten.

Controleer het oliepeil van de motor. Als het peil normaal is, is er een andere oorzaak. Roep de hulp in van een merkdealer.



Waarschuwinglampje

Dit gaat branden bij het aanzetten van het contact, en dooft zodra de motor draait. Het kan tegelijk gaan branden met andere controlelampjes en/of boodschappen op het instrumentenpaneel.

Het is nodig **voorzichtig** direct naar een merkdealer te rijden. Als u dit voorschrift negeert, loopt u het risico dat uw auto beschadigd wordt.

WAARSCHUWINGSLAMPJES (3/4)

De hierna beschreven weergave informatie HANGT AF VAN DE UITRUSTING VAN DE AUTO EN VAN HET LAND.



 **Waarschuwinglampje voor het reagenspeil en storingen in het EGR-systeem.**

Zie "Reagenstank" in hoofdstuk 1.



Waarschuwinglampje luchtverontreiniging

Voor de auto's die hiermee uitgerust zijn, licht het op bij het starten van de motor en daarna dooft het.

- Als het continu brandt, moet u zo snel mogelijk een merkdealer raadplegen;
- als het knippert, moet u vaart verminderen tot het knipperen ophoudt. Raadpleeg zo spoedig mogelijk een merkdealer.

Raadpleeg de paragraaf "Tips voor onderhoud en minder luchtverontreiniging" in hoofdstuk 2.



Waarschuwinglampje Elektronisch Stabiliteitsprogramma (ESP) en tractiecontrole

Dit gaat branden bij het aanzetten van het contact, en dooft na enkele secondes.

Er zijn verschillende mogelijkheden voor het oplichten van het waarschuwinglampje: raadpleeg de paragraaf "Hulp- en correctiesystemen tijdens het rijden" in hoofdstuk 2.



Waarschuwinglampje antiblokkeersysteem

Dit gaat branden bij het aanzetten van het contact, en dooft na enkele secondes.

Als dit lampje tijdens het rijden oplicht, wijst dit op een storing in het ABS-systeem.

Er kan dan met de auto worden geremd als bij een auto zonder ABS. Raadpleeg snel een merkdealer.



Waarschuwinglampje koelvloeistoftemperatuur

Het gaat blauw branden bij het aanzetten van het contact.

Als het rood wordt, moet u stoppen en de motor een tot twee minuten stationair laten draaien.

De temperatuur moet omlaag gaan en het controlelampje moet opnieuw blauw worden. Als dit niet zo is moet u de motor stoppen. Laat deze afkoelen voordat u de koelvloeistof controleert.

Roep de hulp in van een merkdealer.

WAARSCHUWINGSLAMPJES (4/4)

De hierna beschreven weergave informatie HANGT AF VAN DE UITRUSTING VAN DE AUTO EN VAN HET LAND.



Waarschuwinglampje motor op stand-by

Raadpleeg de paragraaf “Stop and Start-functie” in hoofdstuk 2.

Waarschuwinglampje motor kan niet op stand-by worden gezet

Raadpleeg de paragraaf “Stop and Start-functie” in hoofdstuk 2.

Controlelampjes snelheidsregelaar en snelheidsbegrenzer

Raadpleeg de paragrafen “Snelheidsregelaar” en “Snelheidsbegrenzer” in hoofdstuk 2.

Waarschuwing bij verlies van bandenspanning

Raadpleeg de paragraaf “Waarschuwing bij verlies van bandenspanning” in hoofdstuk 2.

Waarschuwinglampje wegligingscontrole

Raadpleeg de paragraaf “Hulp-en correctiesystemen tijdens het rijden”, hoofdstuk 2.

Controlelampje voorverwarming(dieselmotor)

Met contact aan, moet het oplichten. Het geeft aan dat voorverwarmingsstiffen werken.

Het dooft als de voorverwarming klaar is. De motor kan starten.

Indicatielampjes voor overschakelen naar de volgende versnelling

Ze lichten op om u te adviseren naar een hogere versnelling (pijl omhoog) of lagere versnelling (pijl omlaag) te schakelen.

Controlelampje ECO-modus.

Dit gaat branden wanneer de ECO-modus wordt geactiveerd.

Raadpleeg de paragraaf “Tips voor het rijden, zuinig rijden” in hoofdstuk 2.

Waarschuwinglampje vergeten autogordels voor

Bij het starten van de motor licht het op het centrale display op en als de auto ongeveer 16 km/u rijdt en de autogordel niet is vastgemaakt, gaat het knipperen en klinkt er een geluidssignaal gedurende ongeveer twee minuten.

Afhankelijk van de auto knippert dit als de gordel van de passagier voorin niet is vastgemaakt.

Waarschuwinglampje geopend(e) portier(en)

DISPLAYS EN METERS (1/2)

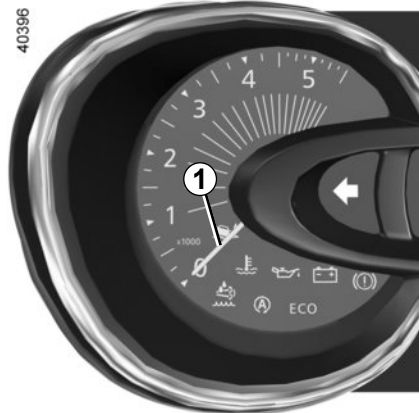

Toerenteller 1
(schaalverdeling $\times 1000$)



Snelheidsmeter 2
(km of mijl per uur)

Geluidssignaal snelheidsverklapper

Afhankelijk van de uitvoering van de auto klinkt er iedere 40 secondes een geluidssignaal gedurende 10 secondes zolang de auto sneller rijdt dan 120 km/u.

Indicatielampje rijstijl 4

Raadpleeg de paragraaf "Zuinig rijden" in hoofdstuk 2.

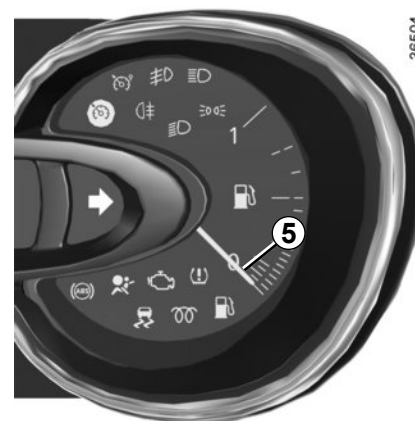

**Waarschuwing minimumpeil
motorolie**

Bij het starten van de motor waarschuwt het display 3 als het minimum oliepeil is bereikt. Raadpleeg de paragraaf "Peil van de motorolie" in hoofdstuk 4.

Brandstofpeilmeter 5

DISPLAYS EN METERS (2/2)



Instrumentenpaneel 6 in mijlen
(mogelijkheid om over te gaan op km/u)

- Druk bij contact uit op een van de knoppen **9** of **10** aan het einde van de schakelaar **7** en op de startknop **8**;
- de eenheid van de snelheidsmeter knippert gedurende ongeveer tien seconden, daarna wordt de nieuwe eenheid aangegeven: laat de knop **9** of **10** los zodra de eenheid niet meer knippert

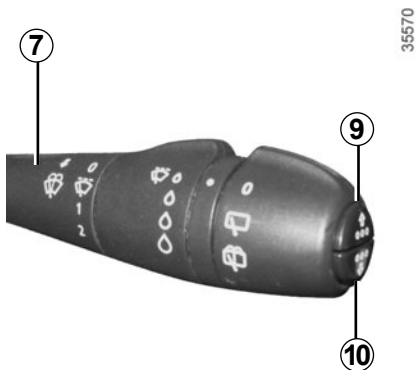

Om terug te gaan naar de vorige eenheid, gaat u op dezelfde manier te werk.

N.B. : na een onderbreking van accuvoeding, gaat de boordcomputer automatisch terug naar de oorspronkelijke eenheid.

BOORDCOMPUTER: algemeen (1/2)



Boordcomputer 1

Afhankelijk van de auto, beschikt hij over de volgende functies:

- afgelegde afstand;
- gegevens van de reis;
- informatieboodschappen;
- storingsboodschappen (in combinatie met het controlelampje );
- de alarmboodschappen (in combinatie met het lampje **STOP**).

Alle functies zijn beschreven op de volgende bladzijden.



Keuzetoetsen display 2 en 3

Laat door achter elkaar en kort in te drukken naar boven (toets 2) of naar beneden (toets 3) de volgende informatie langskomen (de weergave hangt af van de uitrusting van de auto en het land).

- a) totaal teller en dagteller van de afgelegde afstand;
- b) verbruikte brandstof;
- c) gemiddeld verbruik;
- d) actueel verbruik;
- e) geschat bereik met resterende brandstof;

- f) afgelegde afstand;
- g) gemiddelde snelheid;
- h) overgebleven afstand tot de volgende onderhoudsbeurt of olieerversing;
- i) reset van de bandenspanning
- j) ingestelde snelheid van de snelheidsregelaar en -begrenzer;
- k) tijd en temperatuur;
- l) functieoverzicht, informatieboodschappen en storingsboodschappen;
- m) percentage van resterende hoeveelheid reagens.



Nulinstelling van de dagteller

Druk, met “dagteller” geselecteerd op het display, op de knop **2** of **3** tot de dagteller weer op nul staat.

Nulinstelling van de gegevens van de reis

Als u de weergave van de gegevens van de reis hebt gekozen, drukt u lang op de toets **2** of **3** tot de weergave op nul staat.

Betekenis van de waarden gedurende de eerste paar kilometer na een nulinstelling

De waarden van gemiddeld verbruik, bereik en gemiddelde snelheid worden stabiel en nauwkeuriger naarmate de afgelegde afstand vanaf de laatste nulinstelling groter wordt.

De eerste kilometers na een nulinstelling kunt u constateren dat de actieradius toeneemt tijdens het rijden. Dit komt omdat rekening wordt gehouden met het gemiddeld verbruik sinds de laatste nulinstelling. Het gemiddeld verbruik kan afnemen als:







- de auto met een constante snelheid rijdt;
- de motor zijn bedrijfstemperatuur bereikt (nulinstelling bij koude motor);
- u vanuit druk stadsverkeer op de buitenweg komt.

Automatische nulinstelling van de gegevens van de reis

De nulinstelling gebeurt automatisch als één van de gegevens zijn maximale waarde bereikt.



BOORDCOMPUTER: gegevens van de reis (1/4)

De hierna beschreven weergave informatie HANGT AF VAN DE UITRUSTING VAN DE AUTO EN VAN HET LAND.

Voorbeelden van de selectie	Betekenis van de gekozen aanduiding
<p>101778 km 112.4 km</p>	<p> a) Totaalteller en dagteller.</p>
<p>BRANDSTOF VERBR 8L </p>	<p> b) Gegevens van de reis. Verbruikte brandstof. Hoeveelheid verbruikte brandstof sinds de laatste nulinstelling.</p>
<p>GEMIDDELD 5.8 L/100 </p>	<p> c) Gemiddeld verbruik sinds de laatste nulinstelling. De waarde wordt aangegeven na minstens 400 meter gereden te hebben sinds de laatste nulinstelling.</p>
<p>ACTUEEL VERBRUIK 7.4 L/100 </p>	<p> d) Actueel verbruik. De waarde wordt aangegeven zodra de auto sneller rijdt dan 30 km/u.</p>

BOORDCOMPUTER: gegevens van de reis (2/4)

De hierna beschreven weergave informatie HANGT AF VAN DE UITRUSTING VAN DE AUTO EN VAN HET LAND.

Voorbeelden van de selectie	Betekenis van de gekozen aanduiding
<p>ACTIERADIUS 541 km</p> 	<p>⇒ e) Het bereik met de overgebleven brandstof. Deze waarde wordt aangegeven na 400 meter gereden te hebben.</p>
<p>AFSTAND 522 km</p> 	<p>⇒ f) Afgelegde afstand sinds de laatste nulinstelling.</p>
<p>GEMIDDELD 89.4 km/h</p> 	<p>⇒ g) Gemiddelde snelheid sinds de laatste nulinstelling. Deze waarde wordt aangegeven na 400 meter gereden te hebben.</p>

BOORDCOMPUTER: gegevens van de reis (3/4)

De hierna beschreven weergave informatie HANGT AF VAN DE UITRUSTING VAN DE AUTO EN VAN HET LAND.





Voorbeelden van de selectie	Betekenis van de gekozen aanduiding
<p data-bbox="157 210 628 255">Boordcomputer met de boodschap afstand tot de volgende onderhoudsbeurt (vervolg)</p> <div data-bbox="87 300 692 687"><p data-bbox="140 333 288 374">AFSTAND TOT ONDERHOUD</p><p data-bbox="459 325 656 378">OLIE VERV OVER 30 000 km / 24 MND</p><p data-bbox="489 452 656 530">ONDERHOUD UITV OVER 300 km / 24 DAGEN</p><p data-bbox="489 609 628 654">ONDERHOUD UITVOEREN</p></div>	<p data-bbox="716 273 946 295">h) onderhoudsinterval</p> <p data-bbox="746 297 1427 414">Druk met het contact aan en stilstaande motor en als het bericht “AFSTAND TOT ONDERHOUD” verschijnt, ongeveer 5 seconden op de knop 2 of 3 om de afstand tot de volgende olieverversing weer te geven (afstand en tijd tot de volgende olieverversing). Als de afstand dichtbij de termijn is, zijn verschillende gevallen mogelijk:</p> <ul data-bbox="746 418 1427 564" style="list-style-type: none">- overgebleven afstand minder dan 1500 km of een maand: de boodschap “onderhoudsbeurt over” wordt weergegeven met de dichtstbijzijnde termijn (afstand of tijd);- overgebleven afstand is gelijk aan 0 km of datum olieverversing bereikt: de boodschap “ONDERHOUD UITVOEREN” wordt weergegeven en het controlelampje  gaat branden. <p data-bbox="746 566 1124 589">Laat zo snel mogelijk de olie versen.</p>

afhankelijk van de auto past de afstand tot olieverversing zich aan de rijstijl aan (veel langzaam rijden, huis-aan-huis bezorgen, lang rijden met stationair toerental, trekken van een aanhangwagen enz.). De overgebleven afstand tot de volgende olieverversing kan dus in sommige gevallen sneller afnemen dan de werkelijk afgelegde afstand.

Resetten: geef om de afstand tot de volgende olieverversing te resetten de resterende afstand en tijd weer en druk vervolgens ongeveer 10 seconden zonder onderbreking op de knop **2** of **3** tot de afstand tot de volgende olieverversing continu wordt weergegeven.

BOORDCOMPUTER: gegevens van de reis (4/4)

De hierna beschreven weergave informatie HANGT AF VAN DE UITRUSTING VAN DE AUTO EN VAN HET LAND.

Voorbeelden van de selectie	Betekenis van de gekozen aanduiding
<p>BANDENSPIANING SET <DRUK LANG></p>	<p> i) reset van de bandenspanning. Raadpleeg de paragraaf "Waarschuwing bij verlies van bandenspanning" in hoofdstuk 2.</p>
<p>BEGRENZER 90 km/h</p>	<p> j) ingestelde snelheid van de snelheidsregelaar en -begrenzer. Raadpleeg de paragrafen "Snelheidsregelaar" en "Snelheidsbegrenzer" in hoofdstuk 2.</p>
<p>REGELAAR 90 km/h</p>	
<p>13° 16:30</p>	<p> k) tijd en temperatuur. Raadpleeg de paragraaf "Tijd en buitentemperatuur" in hoofdstuk 1.</p>
<p>GEEN BERICHT IN GEHEUGEN</p>	<p> l) functieoverzicht. Aanduiding achtereenvolgens: – van informatieboodschappen (passagiersairbag OFF enz.); – storingsboodschappen (inspuitsysteem controleren enz.).</p>
<p>ADBLUE 62%</p>	<p> m) Percentage van resterende hoeveelheid reagens. Zie "Reagenstank" in hoofdstuk 1.</p>

BOORDCOMPUTER: informatieboodschappen

Zij kunnen u helpen bij het starten van de auto of u informeren over een keuze of een omstandigheid.
Voorbeelden van informatieboodschappen worden hierna gegeven.

Voorbeelden van boodschappen	Betekenis van de gekozen aanduiding
« PARKEERREM AANGETROKKEN »	Geeft aan dat de parkeerrem is vastgezet.
« ACCU ZWAK START DE MOTOR »	Geeft aan dat de auto moet worden gestart om de accu op te laden (bijvoorbeeld wanneer men tijdens een langdurige stilstand naar de radio heeft geluisterd).
« OLIE BIJVULLEN »	Geeft aan dat het oliepeil moet worden bijgevoerd.
« KAART AFWEZIG INGEDRUKT HOUDEN »	Geeft aan dat de automatische portiervergrendeling tijdens het rijden is uitgeschakeld.
« STUURKOLOM NIET GEBLOKKEERD »	Geeft aan dat de stuurkolom niet geblokkeerd is.

BOORDCOMPUTER: storingsboodschappen

Zij verschijnen bij het waarschuwingslampje  en het is noodzakelijk direct voorzichtig naar een merkdealer te rijden. Als u dit voorschrift negeert, loopt u het risico dat uw auto beschadigd wordt.

Zij verdwijnen door een druk op de keuzetoets van de aanduiding of na enkele secondes en worden opgeslagen in het functieoverzicht. Het lampje  blijft branden. Voorbeelden van storingsboodschappen worden hieronder gegeven.

Voorbeelden van boodschappen	Betekenis van de gekozen aanduiding
« BRANDSTOFFILTER AFTAPPEN »	Geeft aan dat er water in het brandstoffilter is, raadpleeg zo snel mogelijk een merkdealer.
“CONTROLEER VOERTUIG”	Geeft een storing aan van een van de opname-elementen van de pedalen, van het beheersysteem van de accu of van een opname-element van het oliepeil.
“CONTROLEER AIRBAG”	Geeft een storing aan van de aanvullende veiligheidsvoorzieningen. In geval van een ongeluk, bestaat het risico dat ze niet geactiveerd worden.
“Controleer lucht-verontreiniging”	<ul style="list-style-type: none">– Geeft een storing aan in het antiluchtverontreinigingssysteem van de auto.– Geeft een storing aan in het systeem voor emissiebeperking als dit gepaard gaat met het controlelampje . Zie “Reagenstank” in hoofdstuk 1.

BOORDCOMPUTER: alarmboodschappen

Zij verschijnen met het controlelampje **STOP** en dwingen u, voor uw veiligheid, direct te stoppen zonder het verkeer in gevaar te brengen. Stop de motor en start deze niet opnieuw. Roep de hulp in van een merkdealer.

Voorbeelden van alarmboodschappen worden hierna gegeven. **N.B.:** de boodschappen verschijnen op het display alleen of afwisselend (als er meer boodschappen zijn), zij kunnen gecombineerd zijn met een waarschuwinglampje en/of een geluidssignaal.

Voorbeelden van boodschappen	Betekenis van de gekozen aanduiding
« RISICO OP SCHADE VERSNELLINGSBAK »	Geeft een storing van het inspuitsysteem, een oververhitting van de motor van de auto of een ernstig probleem met de motor van de auto aan.
« Storing remsysteem »	Geeft een probleem in het remsysteem aan.
« STORING OPLADEN ACCU »	Geeft een probleem in het laadstroomcircuit van de accu aan (dynamo, enz.).
« LEKKE BAND «	Dit betekent dat minstens een van de banden lek is of veel te lage spanning heeft.

KLOKJE EN BUITENTEMPERATUUR (1/2)



Display A

(afhankelijk van de auto)

Om bij de weergave **1** van de afstelling van de tijd te komen, drukt u op knop **2** of **3**.
Wacht enkele seconden.

De uren en minuten knipperen, u bent in de afstelmodus, houd knop **2** of **3** ingedrukt om de uren af te stellen.

Zodra de uren knipperen: drukt u een aantal keren kort of een keer lang op de knop **2** of **3** om ze in te stellen.

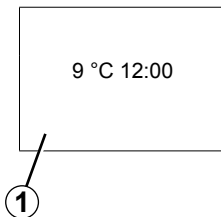

Houd daarna knop **2** of **3** ingedrukt om de afstelling van de uren te bevestigen.

De minuten knipperen: drukt u een aantal keren kort of een keer lang op de knop **2** of **3** om ze in te stellen.

Als de afstelling klaar is, blijven de uren en minuten gedurende 2 seconden vast aangegeven op het display: uw afstelling is klaar.

U kunt van display veranderen.



Als de elektrische voeding onderbroken is geweest (losgenomen accukabel, zekering doorgebrand, enz.) moet u het klokje weer gelijk zetten.

Zet het alleen bij stilstaande auto gelijk.

KLOKJE EN BUITENTEMPERATUUR (2/2)



Display B

Auto's met multimedia-aanraakscherm, navigatiesystemen, telefoons enz.

Raadpleeg de betreffende instructieboekjes voor de bijzonderheden van deze uitrustingen.

Buitemtemperatuurmeter

Bijzonderheid:

Als de buitemtemperatuur tussen $-3\text{ }^{\circ}\text{C}$ en $+3\text{ }^{\circ}\text{C}$ ligt, knipperen de tekens $^{\circ}\text{C}$ (waarschuwing voor kans op gladheid).



Buitemtemperatuurmeter

De buitemthermometer is beslist geen gladheidsdetector. Gladheid is niet alleen van de temperatuur afhankelijk, maar van meer factoren zoals de ligging van de weg en de vochtigheid van de lucht.

Als de elektrische voeding onderbroken is geweest (losgenomen accukabel, zekering doorgebrand, enz.) moet u het klokje weer gelijk zetten.

Zet het alleen bij stilstaande auto gelijk.

SPIEGELS (1/2)

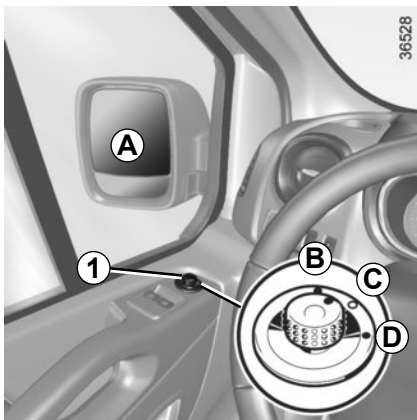

Elektrisch verstelbare buitenspiegels

Contact aan, zet de schakelaar **1** op:

- B** voor het afstellen van de linker spiegel,
- D** voor het afstellen van de rechter spiegel,
- C** voor het uitschakelen van de functie.



Voer deze verstellingen uitsluitend uit als de auto stilstaat.

Verwarmde buitenspiegels

Afhankelijk van de auto werkt bij draaiende motor de spiegelverwarming tegelijk met de achterrautverwarming.

Handbediende buitenspiegels

Druk op de spiegel **A** voor het afstellen.



Voorwerpen in het buitenspiegelglas zijn dichterbij dan ze lijken.

Voor uw eigen veiligheid dient u hiermee rekening te houden bij het bepalen van de afstand, voordat u een manoeuvre uitvoert.

SPIEGELS (2/2)



Binnenspiegel

De binnenspiegel is verstelbaar.

Spiegel met knopje 2

Om te voorkomen dat u in het donker verblind wordt door achter u rijdende voertuigen, kan het spiegelglas in de nachtstand gekanteld worden met het knopje 2 achter de spiegel.

Spiegel zonder knopje 2

De spiegel wordt bij duisternis automatisch donkerder onder invloed van de verlichting van achter u rijdende voertuigen.

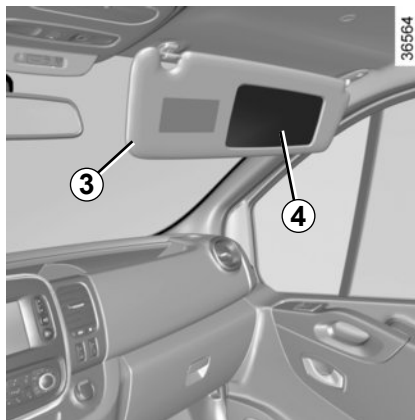

Extra spiegel 4

(afhankelijk van de auto)

Zet de zonneklep 3 omlaag om bij de speciale spiegel te kunnen waarmee het zicht opzij verbeterd kan worden tijdens het manoeuvreren.

VERLICHTING EN SIGNALLEN (1/4)

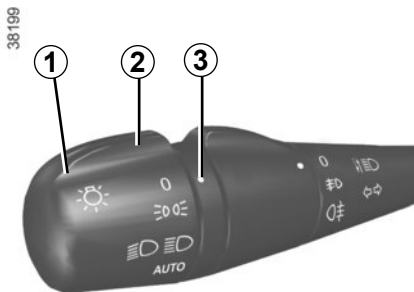

Markeringslichten

Draai de ring **2** tot het symbool bij het merkteken **3** staat.

Op het instrumentenpaneel gaat een controlampje branden.

Uitschakelen van de markeringslichten

Zet de ring **2** handmatig in stand **0**.



Functie verlichting overdag

(alleen voorlampen)

De dagrijverlichting schakelt overdag automatisch in zonder dat u de schakelaar **1** hoeft te bedienen bij het starten van de motor, en gaat uit bij het stoppen van de motor.

Wanneer u links rijdt met een auto met de bestuurdersstoel aan de linkerkant (of andersom), bent u verplicht om tijdens uw verblijf de lichten af te stellen (raadpleeg de paragraaf "Koplampen afstellen" in hoofdstuk 1).



Controleer, voordat u in het donker wegrijdt, de werking van de verlichting en stel indien nodig de stand van de koplampen af op de belasting van de auto. Zorg ervoor dat de lichten niet bedekt zijn (vuil, modder, sneeuw, vervoer van voorwerpen, enz.).

VERLICHTING EN SIGNALEN (2/4)



Dimlicht Handbediend

Draai de ring **2** tot het symbool bij het merkteken **3** staat. Dit controlelampje op het instrumentenpaneel licht op.

Automatische werking (afhankelijk van de auto)

Draai de ring **2** tot het symbool AUTO bij het merkteken **3** staat: draaiende motor, de dimlichten schakelen automatisch in en uit, naargelang de helderheid buiten, zonder dat u de schakelaar **1** hoeft te bedienen.

Uitschakelen van de dimlichten

- Handmatig, zet de ring **2** in stand **0**;
- de dimlichten gaan met de ring **2** in stand AUTO automatisch uit na het stoppen van de motor, bij het openen van het bestuurdersportier of bij het vergrendelen van de auto. In dat geval schakelen de dimlichten wanneer de motor de volgende keer wordt gestart opnieuw in als het buiten donker wordt, zonder dat de schakelaar **1** gebruikt moet worden.

NB: als het grootlicht of de mistlichten branden, dooft de verlichting niet automatisch.



Als u langs de kant van de weg parkeert en de achterklep geopend is, kunnen de achterlichten hierdoor aan het zicht onttrokken worden. Waarschuw bijgevolg andere weggebruikers voor de aanwezigheid van uw voertuig door middel van de gevarendriehoek of op de manier die is voorgeschreven in het land waar u zich bevindt.

VERLICHTING EN SIGNALLEN (3/4)



Functie “uitschakelvertraging”

Met deze functie blijven de dimlichten korte tijd branden (voor het verlichten van het openen een hek, enz.).

Met de motor en de verlichting uitgeschakeld en de ring 2 in de stand 0, trekt u de lichtschakelaar 1 naar u toe: de dimlichten gaan ongeveer dertig seconden branden. Om deze tijd te verlengen, kunt u de schakelaar tot vier keer naar u toe trekken (de maximale tijd is ongeveer twee minuten). De boodschap “ _ _ _ ” met de oplichttijd verschijnt op het instrumentenpaneel om deze handeling te bevestigen.

Om de verlichting uit te schakelen voordat deze automatisch uitschakelt, verdraait u de ring 2 (de stand is onbelangrijk) en draait u deze daarna terug in de stand 0.



Grootlicht

Met draaiende motor, duw met de dimlichten aan tegen de lichtschakelaar 1. Dit controlelampje op het instrumentenpaneel licht op.

Om terug te keren naar de stand dimlicht, trekt u de lichtschakelaar 1 naar u toe.

Uitschakelen van het grootlicht

Zet de ring 2 handmatig in stand 0.

Waarschuwingssignaal verlichting brandt nog

Er klinkt een geluidssignaal bij het openen van het bestuurdersportier om u te waarschuwen dat de lichten nog branden.

38199



Mistlichten voor

Draai de middelste ring **4** van de schakelaar **1** zo dat het symbool bij het merkteken **5** staat en laat dan los.

De werking is afhankelijk van de gevoerde verlichting; het controlelampje op het instrumentenpaneel gaat branden.

Functie bochtlichten

Als de dimlichten branden, gaat in bepaalde omstandigheden (snelheid, stuurwielhoek, vooruit rijden, richtingaanwijzer ingeschakeld enz.) een van de mistlichten vooraan aan om bij het draaien de bocht te verlichten.



Mistachterlicht

Draai de middelste ring **4** van de schakelaar zo dat het symbool bij het merkteken **5** staat en laat dan los.

De werking is afhankelijk van de gevoerde verlichting; het controlelampje op het instrumentenpaneel gaat branden.

Zodra de weersomstandigheden dit toelaten moet u het mistachterlicht uitschakelen om de achter u rijdende weggebruikers niet te hinderen.

Lichten uit

Draai weer de ring **4** om het merkteken **5** tegenover het symbool van het mistlicht te plaatsen dat u wilt uitschakelen. Het bijbehorende controlelampje op het instrumentenpaneel licht op.

Bij het uitschakelen van de verlichting, gaan ook de mistlichten voor en achter uit.

Bij mist, sneeuw of bij het vervoer van voorwerpen die voorbij de voorkant van het dak uitsteken, werkt de automatische verlichting niet altijd.

Het inschakelen van de mistlichten blijft onder controle van de bestuurder: de controlelampjes op het instrumentenpaneel informeren u over het inschakelen (controlelampje brandt) of uitschakelen (controlelampje uit).



Als u langs de kant van de weg parkeert en de achterklep geopend is, kunnen de achterlichten hierdoor aan het zicht onttrokken worden. Waarschuw bijgevolg andere weggebruikers voor de aanwezigheid van uw voertuig door middel van de gevarendriehoek of op de manier die is voorgeschreven in het land waar u zich bevindt.

KOPLAMPEN AFSTELLEN (1/2)



Bij de auto's die ermee uitgerust zijn, kan de knop **A** de stand van de koplampen aanpassen aan de belasting.

Als u deze knop **A** omlaag draait dan gaan de lichtbundels naar beneden; draait u de knop omhoog dan gaan de lichtbundels ook omhoog.

Belading	Stand van de knop
Onbelast, alleen bestuurder	0
Bestuurder met passagier(s) en volbelaste bagageruimte (1)	2
Andere gevallen	Afhankelijk van de wens van de bestuurder

In de volgende tabel ziet u enkele voorbeelden. Stel in alle gevallen bediening **A** in volgens de belading van de auto, zodat de weg goed zichtbaar is en andere weggebruikers niet verblind worden.

(1) Belading bereikt de maximum toegelaten massa.

KOPLAMPEN AFSTELLEN (2/2)

Wanneer u links rijdt met een auto met de bestuurdersstoel aan de linkerkant (of andersom), bent u verplicht om tijdens uw verblijf de lichten tijdelijk af te stellen.

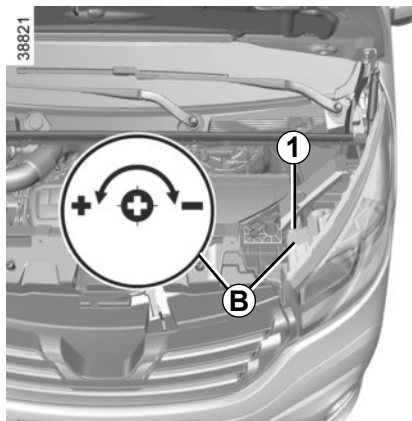

Tijdelijke afstelling

Open de motorkap en zoek de markering **B** nabij een van de koplampen.

Draai voor elke koplamp de schroef **1** met een schroevendraaier een kwartslag naar de - om de koplampen te laten zakken.

Plaats de schroef na uw verblijf opnieuw in de oorspronkelijke stand: draai de schroef **1** een kwartslag naar de + om de koplampen te laten stijgen.

CLAXON EN LICHTSIGNALLEN



Claxon

Druk op het midden van het stuurwiel **A**.

Lichtsignaal

Trek voor een lichtsignaal de schakelaar **1** naar u toe.

Richtingaanwijzers

U verplaatst de schakelaar **1** evenwijdig aan het stuurwiel en in de richting waarin u dit gaat draaien.

Werking van de sneltoets

Tijdens het rijden wordt het stuur mogelijk slechts weinig gedraaid, waardoor de schakelaar niet vanzelf terugkomt in de ruststand. Verplaats de schakelaar **1** in dit geval tot halverwege en laat hem dan los: de hendel komt terug in de beginstand en de richtingaanwijzer knippert drie keer.

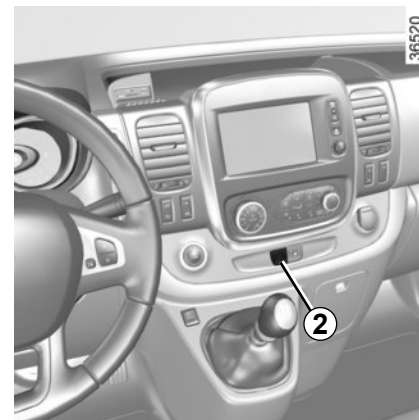

Alarmknipperlichten

Druk op de schakelaar **2**.

Deze schakelaar schakelt gelijktijdig de vier knipperlichten en de zijknipperlichten in. Gebruik deze alleen als gevaar dreigt om andere weggebruikers te waarschuwen dat u gedwongen bent te stoppen op een abnormale plaats of zelfs waar dit verboden is, of bij bijzondere rij- of verkeersomstandigheden.

Afhankelijk van de uitvoering van de auto, kunnen tijdens krachtig remmen de knipperlichten automatisch inschakelen. U kunt deze uitschakelen door een keer op de schakelaar **2** te drukken.

RUITENWISSER, RUITENSPROEIER VOOR (1/2)

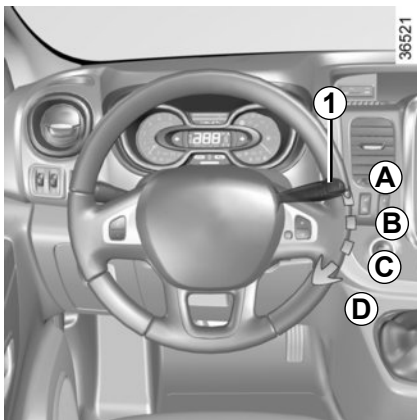

Contact aan, verplaats de schakelaar **1**

- **A uit.**
- **B wissen met intervallen.**
De wissers vegen met tussenpozen van enkele seconden. De duur van het interval is te regelen door de ring **2** te verdraaien;
- **C langzaam continu wissen.**
- **D snel continu wissen.**

De standen **B** en **C** zijn toegankelijk met contact aan. De stand **D** is uitsluitend toegankelijk bij draaiende motor.

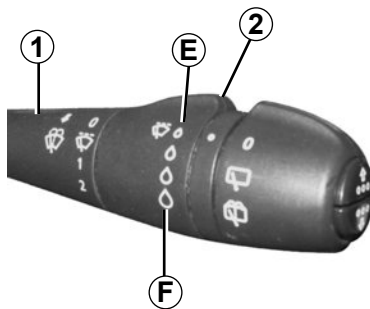

Bijzonderheid

Tijdens het rijden gaat de wisser langzamer werken als de auto stopt. Van snel continu wissen naar langzaam continu wissen. Zodra de auto weer gaat rijden, beginnen de wissers weer met de oorspronkelijk ingestelde snelheid te werken. Als u de schakelaar **1** in een andere stand zet, schakelt u hiermee bovengenoemd automatisme uit.



Controleer bij werkzaamheden onder de motorkap, of de schakelaar van de ruitenwisser in stand **A** (uit) staat.

Verwondingsgevaar

Auto's met functie automatisch wissen

Bij draaiende motor: verplaats de schakelaar **1**.

- **A uit.**
- **B automatisch wissen**
In deze stand signaleert het systeem water op de voorruit en schakelt het wissen in met een aangepaste wissnelheid. De inschakeldrempel van het wissen en de duur van het interval is te regelen door de ring **2** te verdraaien:
 - **E:** minimumgevoeligheid
 - **F:** maximumgevoeligheid**NB:** bij mist of sneeuwval, werkt de ruitenwisser niet altijd automatisch en blijft deze onder controle van de bestuurder.
- **C langzaam continu wissen.**
- **D snel continu wissen.**

De stand **C** is toegankelijk met contact aan. De standen **B** en **D** zijn uitsluitend toegankelijk bij draaiende motor.

RUITENWISSER, RUITENSPROEIER VOOR (2/2)



36570

N.B.

U beschikt over een onderhoudsstand voor het vervangen van de ruitenwisserbladen.

Duw met het contact aan en de motor uit de schakelaar van de ruitenwissers **1** helemaal naar beneden (stand **D**). De wisserarmen stoppen in een stand weg van de motorkap (zie "Ruitenwisserbladen" in hoofdstuk 5).

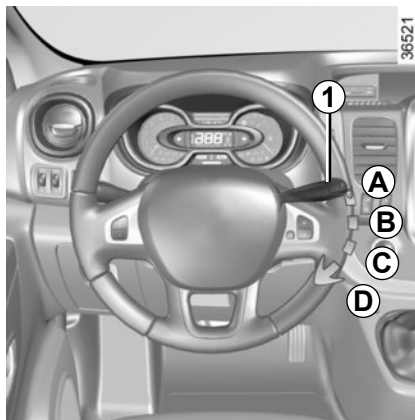

36521

Ruitensproeier

Contact aan: trek de schakelaar **1** naar u toe.

Door een korte actie komt de ruitensproeier in werking en maakt de ruitenwisser één wisbeweging.

Door een lange actie komt de ruitensproeier in werking en maakt de ruitenwisser drie wisbewegingen, en na enkele secondes nog een vierde.



Voordat u iets aan de voorruit doet (wassen van de auto, ontdooien, reinigen van de voorruit, enz.) moet u de schakelaar **1** in stand **A** (uit) zetten.

Risico van verwonding en/of beschadiging.

De werking van een ruitenwisserblad

Let op de staat van de ruitenwisserbladen. Hun levensduur hangt van u af:

- houd de bladen schoon: reinig de bladen en de ruit regelmatig met water en zeep;
- gebruik ze niet op een droge ruit;
- maak ze los van de ruit als ze lange tijd niet zijn gebruikt.

Vervang ruitenwisserbladen zodra de werking vermindert: ongeveer 1x per jaar (zie "Ruitenwisserbladen" in hoofdstuk 5).

Voorzorgen bij het gebruik van de wissers

- Maak, als het vriest of sneeuwt, de achterruit schoon voordat u de ruitenwisser aanzet (de motor kan oververhitten).
- zorg dat niets de beweging van de wisser hindert.

35570

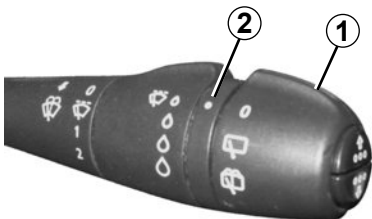

Achterruitwisser met interval afhankelijk van de snelheid

Draai met contact aan het einde van de schakelaar **1** tot het merkteken tegenover het symbool staat **2**.

De frequentie van het wissen varieert afhankelijk van de snelheid.



Controleer bij werkzaamheden onder de motorkap of de schakelaar van de ruitenwisser in de stand uit staat.

Verwondingsgevaar



Ruitenwisser en sproeier achter

Draai met contact aan het einde van de schakelaar **1** tot het merkteken tegenover het symbool staat **2**.

Als u de schakelaar loslaat, blijft de achterruitwisser werken.

Bijzonderheid

Als de ruitenwisser van de voorruit in werking is of in de automatische stand staat, gaat de achterruitwisser wissen met intervallen zodra u de achteruitversnelling inschakelt.

Gebruik de ruitenwisserarm niet om de achterklep te openen of te sluiten.



Voordat u iets aan de voorruit doet (wassen van de auto, ontdooien, reinigen van de voorruit, enz.) moet u de schakelaar **1** in stand "uit" zetten.

Risico van verwonding en/of beschadigingen.

De werking van een ruitenwisserblad

Let op de staat van de ruitenwisserbladen. Hun levensduur hangt van u af:

- houd de bladen schoon: reinig de bladen en de ruit regelmatig met water en zeep;
- gebruik ze niet op een droge ruit;
- maak ze los van de ruit als ze lange tijd niet zijn gebruikt.

Vervang ruitenwisserbladen zodra de werking vermindert: ongeveer 1x per jaar (zie "Ruitenwisserbladen" in hoofdstuk 5).

Voorzorgen bij het gebruik van de wissers

- Maak, als het vriest of sneeuwt, de achterruit schoon voordat u de ruitenwisser aanzet (de motor kan oververhitten).
- zorg dat niets de beweging van de wisser hindert.

BRANDSTOFTANK (1/3)

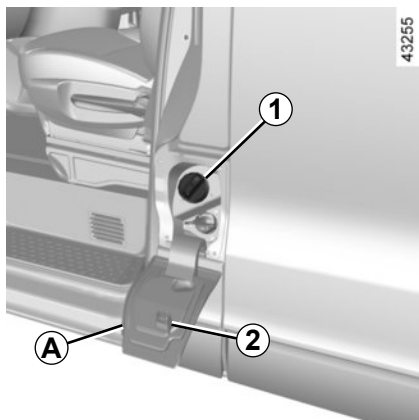

Bruikbare inhoud van de tank: ongeveer 80 liter.

Open het linker voorportier om het klepje **A** te kunnen openen.

Tijdens het tanken gebruikt u de houder **2** op het klepje **A** om de dop **1** aan op te hangen.

Controleer na het tanken, of de dop en het klepje gesloten zijn.

Soort brandstof

Gebruik **brandstof van goede kwaliteit** die voldoet aan de regelgeving van het land. Dit **moet** overeenstemmen met de specificaties op de sticker op de afdekplaat **A**. Zie "Gegevens van de motor" in hoofdstuk 6.



De tankdop is van een speciaal type.

Vraag naar ditzelfde type als u een andere dop koopt. Ga naar een merkdealer.

Rook niet tijdens het tanken en ontsteek geen open vuur in de nabijheid van de brandstoftank of de tankdop.

Maak de omgeving van het vulsysteem niet schoon met een hogedrukreiniger.

Dieselmotor

Gebruik **uitsluitend** dieselbrandstof die overeenkomt met de indicaties op de sticker aan de binnenkant van het klepje **A**.



Vermeng de dieselbrandstof nooit met benzine (loodvrij of E85), zelfs niet een kleine hoeveelheid.

Gebruik geen ethanol als uw auto hier niet voor aangepast is.

Voeg **niets** toe aan de brandstof (toevoegmiddel, reagens, enz.) - anders kan de motor beschadigd raken.

BRANDSTOFTANK (2/3)

Tanken van brandstof

Wanneer het contact uit is, steekt u het vulpistool **zo ver mogelijk** naar binnen voordat u met tanken begint (spatgevaar).

Houd tijdens het tanken het vulpistool in deze stand tot u klaar bent met tanken.

Als het vulpistool automatisch is afgeslagen, mag u het nog maximaal twee keer gebruiken, om voldoende ruimte in de tank over te houden voor het uitzetten van de brandstof.

Let op dat bij het tanken geen water bij de brandstof komt. Het klepje **A** en zijn omgeving moeten schoon blijven.

Auto uitgerust met de functie Stop and Start

Bij het tanken moet de motor worden afgezet (deze mag niet op stand-by staan): zet de motor af (raadpleeg "Starten/stoppen van de motor" in hoofdstuk 2).

Brandstofsoorten die voldoen aan de Europese normen die ook gelden voor de motoren van auto's die in Europa zijn verkocht: zie "Motorgegevens" in hoofdstuk 6.



Vermeng de dieselbrandstof nooit met benzine (loodvrij of E85), zelfs niet een kleine hoeveelheid.

Gebruik geen ethanol als uw auto hier niet voor aangepast is.

Voeg **niets** toe aan de brandstof (toevoegmiddel, reagens, enz.) - anders kan de motor beschadigd raken.



Aanhoudende stank van brandstof

In geval van een aanhoudende stank van brandstof, moet u:

- onmiddellijk stoppen, rekening houdend met het overige verkeer en het contact afzetten;
- de alarmknipperlichten aanzetten en alle passagiers uit laten stappen en ze ver van het verkeer houden;
- roep de hulp in van een merkdealer.

BRANDSTOFTANK (3/3)

Tank leeggereden bij dieselmotor

Auto's met sleutel/afstandsbediening

- Zet de contactsleutel in de stand “Contact aan”; **M** (raadpleeg de paragraaf “Contactslot” in hoofdstuk 2) en wacht een paar minuten voordat u de auto start om het brandstofcircuit te laten ontlichten;
- draai de sleutel in de stand **D**. Als de motor niet start, herhaalt u de procedure;
- als de motor na verschillende pogingen niet start: raadpleeg een merkdealer.

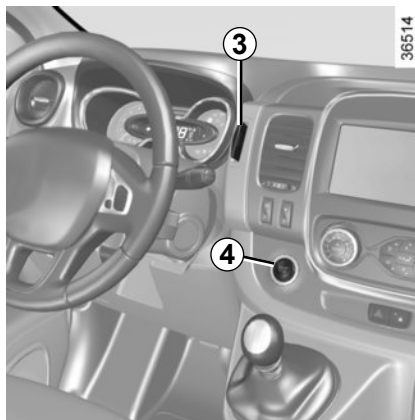

Auto's met RENAULT-card

Steek de **RENAULT**-card in de kaartlezer **3**. Druk op de startknop **4** zonder de pedalen aan te raken. Wacht een paar minuten voordat u de auto start. Hiermee kan het brandstofcircuit worden ontlicht. Als de motor niet start, herhaalt u de procedure.



Let op bij werkzaamheden dicht bij de motor, deze kan nog warm zijn. Bovendien kan de ventilatormotor onverwacht gaan draaien. Het waarschu-

wingslampje  in de motorruimte herinnert u hieraan.

Verwondingsgevaar



Wijzig of repareer niet zelf het brandstofsysteem (rekeneenheden, bedrading, brandstofcircuit, inspuitstukken of verstuivers, beschermkappen) vanwege de grote gevaren voor de veiligheid die hierdoor kunnen ontstaan. Laat deze werkzaamheden uitsluitend door uw merkdealer uitvoeren.

REAGENSTANK (1/4)

U dient zich te houden aan de wetgeving van het land waarin u zich bevindt. Overtreding van de geldende regelgeving is strafbaar.

De werking van de startvergrendeling

De reagens bestemd is voor dieselmotoren voorzien van het SCR (selectieve katalysator)-systeem. Gebruik van de reagens vermindert de hoeveelheid stikstofoxide in uitlaatgassen.

Reagenskwaliteit

Gebruik **alleen reagentia die voldoen aan standaard ISO 22241** en in overeenstemming met de markering op de vuldop.

gemiddeld verbruik

Ongeveer **3,5 l per 1000 km**, afhankelijk van de auto.

Het werkelijke verbruik is afhankelijk van de gebruiksomstandigheden, de uitrusting en de rijstijl.

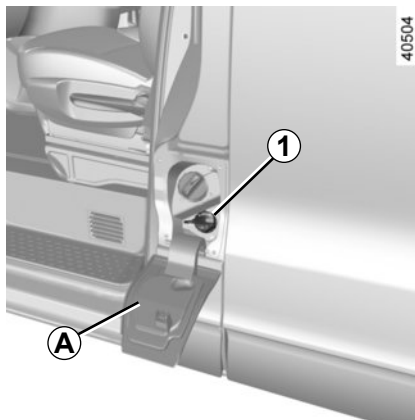

Vullen

Bruikbare inhoud van de tank: ongeveer **20 liter**.

Zet het contact uit en open het linker voorportier om het klepje **A** te kunnen openen. Draai de dop **1** los.

Opmerking: er kan ammoniumhydroxide-damp ontsnappen uit de opening als de temperatuur van de tank hoog is.

Auto uitgerust met de functie Stop and Start

Om reagens bij te vullen, moet de motor worden afgezet (niet op stand-by): zet de motor af (zie "De motor starten/stoppen" in hoofdstuk 2).



Als het bericht "XXXX KM FOUT ADBLUE BIJVULLEN" verschijnt, vult u de reagentstank volgens de voorschriften.

Risico op stilstand van de auto.



De tankdop is van een speciaal type.

Vraag naar hetzelfde type als u een andere dop koopt. Ga naar een merkdealer. Maak de omgeving van het vulsysteem niet schoon met een hogedrukreiniger.

REAGENSTANK (2/4)

Voorzorgsmaatregelen

U kunt de tank bijvullen bij de pomp. In andere gevallen is het belangrijk dat u de informatie op de reagenscontainer (blik of fles) leest.

Wees voorzichtig **als u de reagens bijvult. Het kan kleding, schoenen, onderdelen van de carrosserie enz. beschadigen.**

Als er reagens overstromt of op het lakwerk terecht komt, moet het betroffen gebied snel met veel water en een zachte doek worden gereinigd.

Opmerking: als het reagens kristalliseert, gebruikt u een zachte spons.

Bij extreem koud weer

Als het vriest moet de reagenstank

worden bijgevuld als de -indicator en het bericht "ADBLUE BIJVULLEN" verschijnen op het instrumentenpaneel.

Bijzondere gevallen

De reagensvloeistof bevriest bij temperaturen lager dan ongeveer -10°C .

Probeer in deze omstandigheden niet om de vloeistof bij te vullen als deze bevroren is. Indien u het reservoir moet vullen of bijvullen

met reagens ( aan), zet u de auto indien mogelijk op een warmere plek zodat de reagens weer vloeibaar wordt. Anders vraagt u een vakman om reagensvloeistof bij te vullen.



De reagens mag niet in contact komen met ogen of huid. Bij onverhoopt contact spoelen met veel water. Indien nodig een arts raadplegen.

Nadat u de reagenstank hebt bijgevuld, controleert u of de dop en het klepje zijn gesloten. Start dan de motor en **WACHT 10 seconden terwijl de auto stilstaat met draaiende motor** voordat u weer wegrijdt.

Als u dit niet doet, wordt het bijvullen van de tank pas geregistreerd nadat de auto tientallen minuten heeft gereden. Het bericht "ADBLUE BIJVULLEN" verschijnt en/of de controlelampjes branden totdat het bijvullen is geregistreerd in het systeem.





Er mogen geen werkzaamheden worden uitgevoerd aan onderdelen van het systeem. Om schade te voorkomen mag uitsluitend deskundig personeel van de merkdealer werkzaamheden aan het systeem uitvoeren.

REAGENSTANK (3/4)

Onderhoud/actieradius

De informatie op het instrumentenpaneel kan worden vergezeld door een geluidssignaal.

Controleen waarschuwingslampjes	Boodschappen	Interpretatie
–	“NIVEAU ADBLUE LAAG”	Laat een merkdealer de reagenstank vullen of bijvullen.
 gaat branden.	“ADBLUE BIJVULLEN”	
 gaat branden.	“xxxKM 0KM FOUT ADBLUE BIJVULLEN”	Vul de reagenstank zo snel mogelijk bij, of laat dit doen door een merkdealer.
 gaat branden.	“0KM 0KM FOUT ADBLUE BIJVULLEN”	De motor wil niet starten. Voor een herstart moet u zelf de reagenstank bijvullen.

REAGENSTANK (4/4)

Stroomstoring

De onderstaande ingebouwde controlelampjes worden vergezeld van een geluidssignaal.

Controleen waarschuwingslampjes	Boodschappen	Interpretatie
 en  gaan branden.	“Controleer lucht verontreiniging”	Geeft een storing in het systeem aan. Raadpleeg zo snel mogelijk de merkdealer.
 en  gaan branden.	“xxxKM 0KM FOUT ADBLUE BIJVULLEN”	Geeft aan dat de auto binnen 1100 km niet meer opnieuw kan worden gestart . Deze waarschuwing wordt elke 100 km herhaald. Raadpleeg zo snel mogelijk de merkdealer.
 en  gaan branden.	“0KM0KM FOUT ADBLUE BIJVULLEN”	Geeft aan dat de auto niet opnieuw zal starten nadat het contact is uitgeschakeld. Roep de hulp in van een merkdealer.



Hoofdstuk 2: Het rijden

(met tips voor zuinig en milieubewust autorijden)

Inrijden	2.2
Startschakelaar	2.2
Starten, stoppen van de motor met de sleutel/afstandsbediening	2.3
De motor starten en stoppen: auto met RENAULT-card	2.4
Functie Stop & Start	2.7
Bijzonderheden van de dieselmotor	2.10
Versnellingshendel / Handrem	2.11
Tips voor het rijden, Eco-rijden	2.12
Tips voor onderhoud en minder luchtverontreiniging	2.16
Milieu	2.17
Waarschuwing bij verlies van bandenspanning	2.18
Rijhulpsystemen	2.21
Snelheidsbegrenzer	2.26
Snelheidsregelaar	2.29
Functie “Snelheidsbegrenzer”	2.33
Verhoogd stationair toerental	2.34
Parkeerhulp	2.35
Achteruitrijcamera	2.37

INRIJDEN/STARTSCHAKELAAR: auto met sleutel

Dieselmotor

Rijd de eerste **1500 km** niet sneller dan 130 km/uur in de hoogste versnelling en laat de motor met niet meer dan 2500 tr/min draaien. Daarna kunt u sneller rijden maar pas na 6000 km zult u over het volle vermogen van de motor kunnen beschikken.

Trek tijdens het inrijden nooit snel op. Als de motor nog koud is mag u hem in de lagere versnellingen nooit met een hoog toerental laten draaien.

Onderhoudsbeurten: zie het onderhoudsdocument van uw auto.



Stand S: “Stop en stuurslot”

Als u de sleutel uit het slot trekt en het stuur draait, hoort u een klik: de stuurinrichting is nu vergrendeld.

Bij het vrijzetten van het stuurslot draait u het stuur iets heen en weer bij het verdraaien van de sleutel.

Stand A: “Accessoires”

Het contact staat af maar de accessoires, bijvoorbeeld de radio, kunnen worden gebruikt.

Stand M: “Contact aan”

Het contact staat aan.

Stand D: “Starten”

Indien de motor niet aanslaat, moet u de contactsleutel terug draaien tot de controlelampjes uit gaan voor u opnieuw kunt starten. Laat de sleutel los zodra de motor aanslaat.

N.B.: bij een dieselmotor kunnen enkele secondes verstrijken tussen het draaien van de sleutel en het starten van de motor om de motor voor te verwarmen.

STARTEN, STOPPEN VAN DE MOTOR: auto met sleutel



Starten van de motor

Draai de contactsleutel in de stand “Contact aan” **M** en houd de sleutel in deze stand totdat het controlelampje voorverwarming

 gedooft is.

Draai de sleutel tot de stand “starten” **D** zonder gas te geven.

Laat de sleutel los zodra de motor aanslaat.

Stoppen van de motor

Laat de motor stationair draaien en draai de sleutel terug in de stand “Stop” **St**.



Start uw auto nooit in vrijloop op een helling. De stuurbevoegdheid kan hierdoor worden uitgeschakeld.

Kans op ongevallen.



Zet nooit het contact uit voordat de auto compleet stilstaat. Door het stilzetten van de motor is er geen bevoegdheid meer van Door het stilzetten van de motor is er geen bevoegdheid meer van de remmen, stuurinrichting, enz. en zijn de passieve veiligheidsorganen zoals de airbags en gordelspanners uitgeschakeld.



Verantwoordelijkheid van de bestuurder tijdens het parkeren of stoppen van de auto

Laat nooit, zelfs niet eventjes, een kind, een afhankelijke volwassene of een dier in de auto achter als u deze verlaat.

Ze kunnen zichzelf of anderen in gevaar brengen door bijvoorbeeld de motor te starten, organen te bedienen zoals bijvoorbeeld de ruitbediening, of de portieren te vergrendelen.

Bovendien kan bij warm en/of zonnig weer de temperatuur in het interieur heel erg snel oplopen.

LEVENSGEVAAR OF GEVAAR VAN ERNSTIG LETSEL.

STARTEN, STOPPEN VAN DE MOTOR: auto met -CARD RENAULT (1/3)

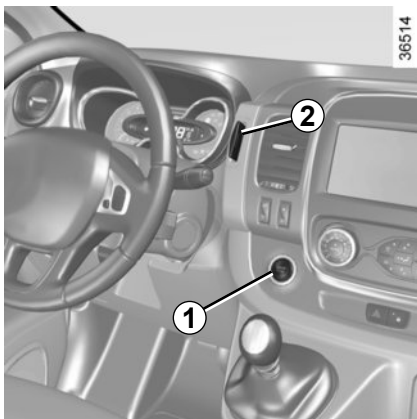

De RENAULT card moet zich in de kaartlezer **2** of binnen de detectiezone **3** bevinden.

Om te starten drukt u op het rempedaal of het koppelingspedaal en drukt u op de knop **1**. Als een versnelling ingeschakeld is, is het indrukken van het koppelingspedaal voldoende om te kunnen starten.



Start uw auto nooit in vrijloop op een helling. De stuurbevrachting kan hierdoor worden uitgeschakeld.

Kans op ongevallen.



Zet nooit het contact uit voordat de auto compleet stilstaat. Door het stilzetten van de motor is er geen bekrachtiging meer van Door het stilzetten van de motor is er geen bekrachtiging meer van de remmen, stuurinrichting, enz. en zijn de passieve veiligheidsorganen zoals de airbags en gordelspanners uitgeschakeld.



Verantwoordelijkheid van de bestuurder tijdens het parkeren of stoppen van de auto

Laat nooit, zelfs niet eventjes, een kind, een afhankelijke volwassene of een dier in de auto achter als u deze verlaat.

Ze kunnen zichzelf of anderen in gevaar brengen door bijvoorbeeld de motor te starten, organen te bedienen zoals bijvoorbeeld de ruitbediening, of de portieren te vergrendelen.

Bovendien kan bij warm en/of zonnig weer de temperatuur in het interieur heel erg snel oplopen.

LEVENSGEVAAR OF GEVAAR VAN ERNSTIG LETSEL.

STARTEN, STOPPEN VAN DE MOTOR: auto met-CARD RENAULT (2/3)

Bijzonderheden

- Als aan een van die startvoorwaarden niet voldaan wordt, verschijnt de boodschap "DRUK OP REM + START" of "ONTKOPPEL + START" of "SELECTEER STAND P" op het instrumentenpaneel;
- in sommige gevallen moet het stuurwiel worden bewogen bij het indrukken van de startknop **1** om het ontgrendelen van de stuurkolom mogelijk te maken, de boodschap "DRAAI STUURWIEL + START" waarschuwt u;
- indien u de motor start bij erg lage buitentemperatuur (kouder dan -10 °C): houd het koppelingspedaal ingedrukt tot de motor start.

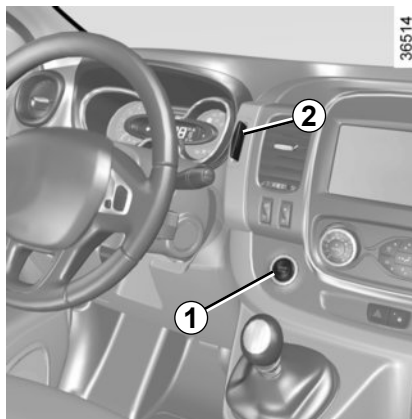

Functie accessoires

(Contact aanzetten)

Zodra u bent ingestapt, kunt u beschikken over een aantal functies van de auto (radio, navigatiesysteem, ruitenwisser, enz.).

Om de andere functies te gebruiken, drukt u met de card in de auto of in de kaartlezer **2** op de knop **1** zonder de pedalen in te drukken.

Bij een storing

In sommige gevallen werkt de "handsfree" RENAULT card niet:

- batterij van de RENAULT card leeg, accu ontladen, enz.
- nabijheid van een apparaat dat de dezelfde frequentie gebruikt (scherm, mobiele telefoon, computerspel, enz.);
- de auto bevindt zich in een sterk elektromagnetisch veld.

De boodschap "KAART INVOEREN A_U_B_" verschijnt op het instrumentenpaneel.

Steek de RENAULT zo diep mogelijk in de lezer **2**.

STARTEN, STOPPEN VAN DE MOTOR: auto met-CARD RENAULT (3/3)

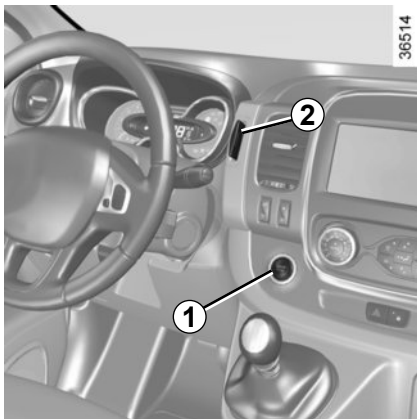

Voorwaarden voor het stoppen van de motor

Het voertuig moet stilstaan.

Druk met de 2-card in de kaartlezer of binnen de detectiezone 3 op de knop 1: de motor stopt. De stuurkolom vergrendelt bij het openen van het bestuurdersportier of bij het vergrendelen van de auto.

Als de card niet in het interieur aanwezig is als u de motor wilt stoppen, verschijnt de boodschap "KAART AFWEZIG INGEDRUKT HOUDEN" op het instrumentenpaneel: druk langer dan twee seconden op de knop 1.



Als de motor is gestopt, blijven de op dat moment ingeschakelde accessoires (radio, enz.) ongeveer 10 minuten werken.

Als het bestuurdersportier geopend wordt, schakelen de accessoires uit.



Zet nooit het contact uit voordat de auto compleet stilstaat. Door het stilzetten van de motor is er geen bekrachtiging meer van Door het stilzetten van de motor is er geen bekrachtiging meer van de remmen, stuurinrichting, enz. en zijn de passieve veiligheidsorganen zoals de airbags en gordelspanners uitgeschakeld.



Controleer, als u de auto verlaat en vooral als u de RENAULT card bij u heeft, of de motor echt gestopt is.



Verantwoordelijkheid van de bestuurder tijdens het parkeren of stoppen van de auto

Laat nooit, zelfs niet eventjes, een kind, een afhankelijke volwassene of een dier in de auto achter als u deze verlaat.

Ze kunnen zichzelf of anderen in gevaar brengen door bijvoorbeeld de motor te starten, organen te bedienen zoals bijvoorbeeld de ruitbediening, of de portieren te vergrendelen.

Bovendien kan bij warm en/of zonnig weer de temperatuur in het interieur heel erg snel oplopen.

LEVENSGEVAAR OF GEVAAR VAN ERNSTIG LETSEL.

FUNCTIE STOP AND START (1/3)

Dit systeem zorgt voor een lager brandstofverbruik en vermindert de uitstoot van broeikasgassen.

Het systeem wordt automatisch ingeschakeld wanneer de auto begint te rijden.

Tijdens het rijden zet het systeem de motor af (op stand-by) wanneer de auto stilstaat (file, voor een stoplicht, enz.).

Werkingscondities van het systeem

De motor wordt op stand-by gezet als:

- de auto na de laatste stilstand heeft gereden;
- de versnellingshendel in de neutrale stand staat (neutraal);
- het koppelingspedaal wordt losgelaten; en
- de auto rijdt trager dan ongeveer 3 km/u.



Rijd niet met de auto wanneer de motor op stand-by staat (het waarschuwingslampje  wordt op het instrumentenpaneel weergegeven).

Het waarschuwingslampje  verschijnt op het instrumentenpaneel om u te melden dat de motor op stand-by staat.

De uitrustingen van de auto blijven in werking terwijl de motor stilstaat.

De motor start weer wanneer u het koppelingspedaal indrukt of naar een versnelling schakelt.

Bijzonderheid van het automatisch weer starten van de motor

Onder bepaalde omstandigheden kan de motor vanzelf weer starten om uw veiligheid en uw comfort te waarborgen.

Als u uit de auto stapt, waarschuwen een geluidssignaal en de boodschap "ZET CONTACT UIT" dat de motor op stand-by staat en niet is afgezet.

Dat kan zich met name voordoen wanneer:

- de buitentemperatuur te laag of te hoog is (lager dan circa 0 °C of hoger dan circa 35 °C);
- de functie "helder zicht" is ingeschakeld (raadpleeg de paragraaf "airconditioning" in hoofdstuk 3);
- de accu onvoldoende geladen is;
- de rijsnelheid van de auto is hoger dan 5 km/u (bij afdalen, etc.);
- het rempedaal herhaaldelijk wordt ingedrukt of er vaak wordt geredemd;
- Het herstarten kan worden onderbroken als het koppelingspedaal te snel wordt losgelaten terwijl een versnelling wordt ingeschakeld.
- ...



Voordat u de auto verlaat, moet de motor worden afgezet en niet op stand-by worden gezet (raadpleeg de paragraaf "Starten, stoppen van de motor" in hoofdstuk 2).

FUNCTIE STOP AND START (2/3)

Bijzonderheid van auto's met afstandsbediening

Sommige van deze omstandigheden maken dat de motor niet automatisch weer wordt gestart bij het openen:

- van een van de portieren voor auto's met sleutel;
- het passagiersportier voor auto's met RENAULT-card.

Omstandigheden waarbij de motor niet op stand-by wordt gezet

Afhankelijk van de auto, kan het systeem onder bepaalde omstandigheden de motor niet op stand-by zetten. Dit is het geval als:

- de achteruitversnelling is ingeschakeld;
- de motorkap niet is vergrendeld;
- voor auto's met RENAULT-card, het bestuurdersportier is niet gesloten;
- voor auto's met RENAULT-card, de bestuurdersgordel is niet vastgemaakt;

- de buitentemperatuur te laag of te hoog is (lager dan circa 0 °C of hoger dan circa 35 °C);
- de accu onvoldoende geladen is;
- het verschil tussen de temperatuur in de auto en de ingestelde temperatuur van de thermostatische airconditioning te groot is;
- de functie "helder zicht" is ingeschakeld (raadpleeg de paragraaf "airconditioning" in hoofdstuk 3);
- de temperatuur van de koelvloeistof te laag is;
- het roetfilter automatisch wordt gereinigd;
- de functie "Verhoogd stationair toerental" is ingeschakeld (Raadpleeg de paragraaf "Verhoogd stationair toerental" in hoofdstuk 2);
- ...

Het waarschuwingslampje  verschijnt op het instrumentenpaneel en geeft aan dat de motor niet in stand-by kan gaan.

Bijzondere gevallen

- Als de bestuurder, terwijl het systeem in werking is en de motor stand-by is (verkeersopstopping, stilstaan voor een stoplicht enz.), uit zijn stoel komt of zijn gordel losmaakt en het bestuurdersportier opent, wordt voor auto's met RENAULT-card het contact verbroken. Om weer weg te rijden en het Stop and Start-systeem weer in te schakelen, drukt u op de startknop (zie "Starten, stoppen van de motor" in hoofdstuk 2).
- Wanneer de motor afslaat terwijl het systeem in werking is, trapt u het koppelpedaal volledig in om de motor weer te starten.

Voordat brandstof wordt getankt, moet de motor worden afgezet (en niet op stand-by worden gezet): zet de motor af (raadpleeg de paragraaf "Starten, stoppen van de motor" in hoofdstuk 2).

FUNCTIE STOP AND START (3/3)



Inschakelen, uitschakelen van de functie

Druk de schakelaar **1** in om de functie uit te schakelen. De boodschap "STOP EN START NIET ACTIEF" verschijnt op het instrumentenpaneel en het controlelampje **2** in de schakelaar gaat branden.

Met nog een keer indrukken schakelt u het systeem weer in. De boodschap "STOP EN START ACTIEF" verschijnt op het instrumentenpaneel en het in de schakelaar **1** geïntegreerde controlelampje **2** dooft.

Het systeem wordt automatisch weer ingeschakeld bij elke vrijwillige start van de auto (raadpleeg de paragraaf "Starten, stoppen van de motor" in hoofdstuk 2).

Bijzonderheid: als de motor op stand-by staat en op de schakelaar **1** wordt gedrukt, wordt de motor automatisch opnieuw gestart.



Voordat u de auto verlaat, moet de motor worden afgezet en niet op stand-by worden gezet (raadpleeg de paragraaf "Starten, stoppen van de motor" in hoofdstuk 2).

Storingen

Wanneer de boodschap "STOP EN START CONTROLEREN" op het instrumentenpaneel verschijnt en tegelijkertijd het controlelampje **2** in de schakelaar **1** oplicht, wordt het systeem uitgeschakeld.

Raadpleeg een merkdealer.



Als de functie Stop and Start is geactiveerd, kan in noodgevallen de motor opnieuw worden gestart door het koppelingspedaal in te drukken.

BIJZONDERHEDEN VAN DE UITVOERINGEN MET EEN DIESELMOTOR

Toerental van de dieselmotor

Dieselmotoren hebben een inspuitpomp die ervoor zorgt dat het afgestelde motor-toerental in geen van de versnellingen kan worden overschreden.

Als de boodschap "Controleer lucht-verontreiniging" wordt weergegeven en de con-

trolelampjes  en  oplichten, raadpleeg dan snel een merkdealer.

Afhankelijk van de gebruikte brandstofsoort, kan er soms witte rook ontstaan tijdens het rijden.

Dit wordt veroorzaakt door het automatisch reinigen van het roetfilter en heeft geen gevolgen voor het rijgedrag van de auto.

Als de tank is leeg gereden

Als detank geheel leeggereden is, moet u na het tanken het brandstofcircuit ontluichten: zie "Brandstoftank" hoofdstuk 1 voordat u de motor weer start.

43218

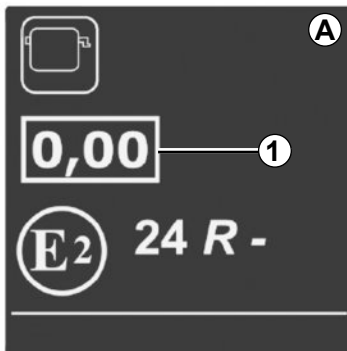

Label met de opaciteit van motorgassen

U vindt **1** informatie over het label **A** in de motorruimte.

1 Dieseluittoot.

Voorzorgen in de winter

Om problemen bij vorst te voorkomen:

- zorg dat de accu steeds goed geladen is,
- laat het brandstofpeil in de tank niet onnodig laag komen om condensatie van waterdamp tegen te gaan.



Parkeer de auto niet of blijf niet met draaiende motor staan op een plaats waar de uitlaat zich boven brandbaar materiaal bevindt. Onder ongunstige omstandigheden (droogte, harde wind) kan brand ontstaan als de hete uitlaat in contact komt met gras of bladeren.

VERSNELLINGSHENDEL/HANDREM

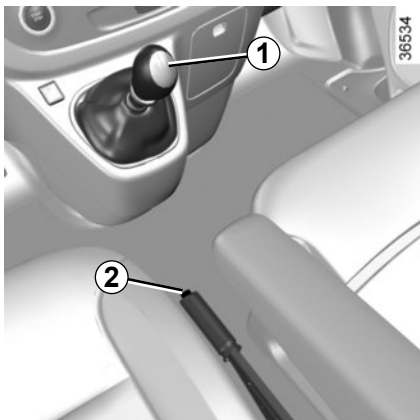

Versnellingshendel

Om de achteruitversnelling in te schakelen (bij stilstaande auto)

Schakel eerst in neutraal en plaats vervolgens de hendel in de achteruitstand.

Bij het inschakelen van de achteruitversnelling moet u de ring **1** onder de knop omhoog trekken voordat u de hendel kunt verplaatsen.

De achteruitrijlichten branden als het contact aan staat en de achteruitversnelling is ingeschakeld.

Auto's voorzien van parkeerhulp: raadpleeg de paragraaf "Parkeerhulp" in hoofdstuk 2 voor meer bijzonderheden.

Handrem

Vrijzetten

Trek de handgreep iets omhoog waarna u de knop **2** indrukt en de handgreep omlaag duwt.

Indien u de handgreep niet voldoende terug duwt, blijft op het instrumentenpaneel een lampje branden.

Vastzetten

Trek de handgreep naar boven en controleer of de auto goed blijft stilstaan.



Tijdens het rijden moet de handrem helemaal vrijgezet zijn (rood waarschuwingslampje uit), risico van oververhitting of beschadiging.



Bij stilstaande auto, kan het nodig zijn, afhankelijk van de helling en de belasting van de auto, de handrem minstens twee extra tanden vaster te zetten en een versnelling in te schakelen (1^e of achteruitversnelling) voor de auto's met handgeschakelde versnellingsbak of stand **P** voor de auto's met automatische transmissie.



Indien de onderkant van de auto een slag krijgt (bijvoorbeeld door contact met een paaltje, een stoeprand of ander stadsmobilair), kan de auto ernstig worden beschadigd (bijvoorbeeld: vervorming van een as).

Om ieder risico van een ongeluk te voorkomen, moet u uw auto door een merkdealer laten controleren.

TIPS VOOR HET RIJDEN, ZUINIG RIJDEN (1/4)

Het brandstofverbruik is goedgekeurd overeenkomstig een voorgeschreven standaardmethode. Deze methode is voor alle autofabrikanten hetzelfde en maakt het mogelijk om auto's met elkaar te vergelijken. Het werkelijke verbruik is afhankelijk van de gebruiksomstandigheden van de auto, de uitrustingen en de rijstijl. Raadpleeg voor een optimaal brandstofverbruik onderstaande aanbevelingen.

Afhankelijk van de auto beschikt u over verschillende functies die u kunnen helpen het brandstofverbruik te verminderen:

- de toerenteller;
- Indicatielampje voor overschakelen naar de volgende versnelling;
- het indicatielampje rijstijl;
- de trajectbalans en tips voor zuinig rijden via het multimediadisplay;
- de ECO-modus, geactiveerd met de knop ECO.

Deze informatie wordt aangevuld door het navigatiesysteem, als de auto hiermee is uitgerust.

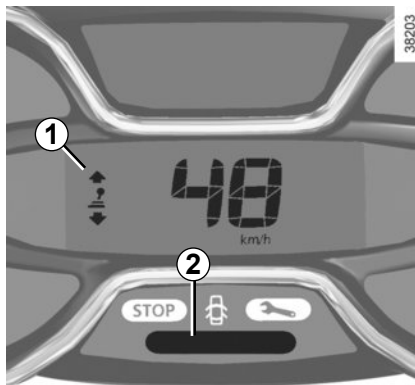

Indicatielampje voor overschakelen naar de volgende versnelling 1

Afhankelijk van de auto geeft een waarschuwinglampje op het instrumentenpaneel het beste moment aan om naar een hogere of lagere versnelling te schakelen om het brandstofverbruik zo laag mogelijk te houden:



schakel een hogere versnelling in;



schakel naar een lagere versnelling.

Indicatielampje rijstijl 2

Dit lampje informeert u in real time over uw rijstijl. U wordt gewaarschuwd door de kleur van het lampje 2.

- Groen: u rijdt rustig en zuinig;
- Geel: u rijdt niet rustig genoeg;
- Oranje: u rijdt te bruis.

Voor **in -of uitschakelen** van de rijstijlindicatie raadpleegt u het instructieboekje van het mediasysteem.

TIPS VOOR HET RIJDEN, ZUINIG RIJDEN (2/4)

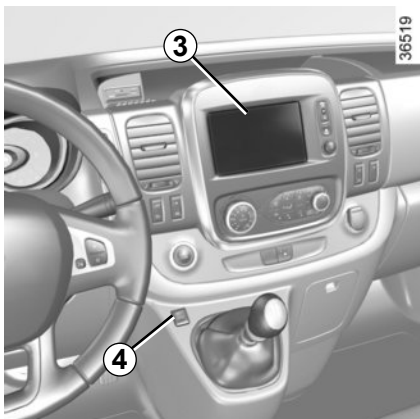

Trajectbalans

Nadat de motor is afgezet, geeft de "Trajectbalans"-weergave op het scherm **3** informatie over uw laatste traject.

Het geeft aan:

- het gemiddeld verbruik;
- het aantal afgelegde kilometers;
- het aantal gewonnen kilometers.

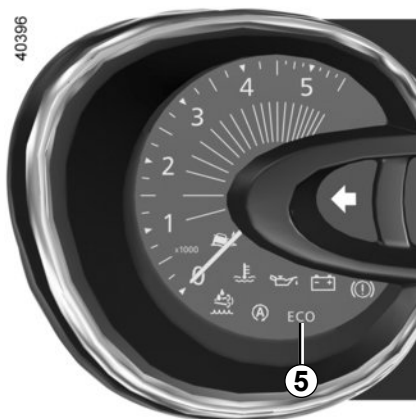

Een algemene melding van 0 tot 100 geeft u de mogelijkheid om uw prestaties als zuinige bestuurder in te schatten. Hoe hoger het cijfer, hoe lager het brandstofverbruik.

De tips voor zuinig rijden worden u gegeven om uw prestaties te verbeteren.

Het opslaan van uw voorkeurstrajecten geeft u de mogelijkheid om uw prestaties te vergelijken.

Voor meer informatie raadpleegt u het instructieboekje van het mediasysteem.

ECO-modus

De ECO-modus is een functie die het brandstofverbruik zo laag mogelijk houdt. Deze werkt op bepaalde stroomverbruikende systemen in de auto (verwarming, airconditioning, stuurbechrachting, enz.) en op bepaalde rij-activiteiten (versnellen, vertragen, schakelen, gebruik van snelheidsregelaar, enz.).

Activeren van de functie

Druk op de schakelaar **4**.

Het controlelampje **5 ECO** verschijnt op het instrumentenpaneel om de inschakeling te bevestigen.

Tijdens het rijden kan de ECO-modus tijdelijk worden verlaten om de motor weer op volle kracht te laten werken.

Druk daartoe het gaspedaal diep in.

De ECO-modus wordt weer ingeschakeld zodra u de druk op het gaspedaal vermindert.

Uitschakelen van de functie

Druk op de schakelaar **4**.

Het controlelampje **5 ECO** op het instrumentenpaneel gaat uit om de uitschakeling te bevestigen.

TIPS VOOR HET RIJDEN, ZUINIG RIJDEN (3/4)

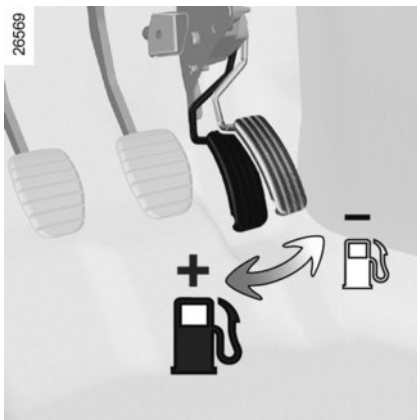

Tips voor het rijden en zuinig rijden

Rijgedrag

- Rijd kalm tot de motor zijn bedrijfstemperatuur heeft bereikt; dit is beter dan warmdraaien bij stilstaande auto.
- Snelheid kost geld.
- "Sportief" rijden kost brandstof: rijd daarom soepel en kijk ver vooruit.
- Laat het toerental van de motor in de lagere versnellingen niet te ver oplopen. Kies indien mogelijk altijd de hoogste versnelling.

- Rijd bij een stoplicht kalm weg.
- Rem zo weinig mogelijk. Regel de snelheid van de auto met het gaspedaal door voor een obstakel of een bocht tijdig gas terug te nemen.
- Geef op een helling geen gas bij maar houd het gaspedaal bij voorkeur in dezelfde stand.
- Bij een moderne auto is het niet nodig bij het schakelen tweemaal te ontkoppelen of voor het stilzetten van de motor nog even gas te geven.
- Diepe plassen, overstromingen:



Rijd niet door als het water op de weg hoger staat dan de onderrand van de velgen.



Hinder bij het rijden

Aan de bestuurderskant mogen alleen voor de auto geschikte matten worden gebruikt die moeten worden vastgezet aan de vooraf geïnstalleerde onderdelen. Controleer regelmatig of ze goed vastzitten. Stapel niet meerdere matten op elkaar.

Gevaar van hakende pedalen

TIPS VOOR HET RIJDEN, ZUINIG RIJDEN (4/4)

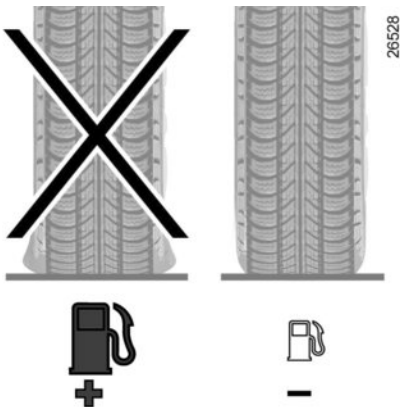

Banden

- Door een te lage bandenspanning neemt het verbruik toe.
- Indien banden worden gemonteerd die niet zijn voorgeschreven, kan het verbruik stijgen.



Tips voor het gebruik

- Gebruik bij voorkeur de ECO-modus.
- Ook het opwekken van elektriciteit kost brandstof. Schakel alleen die verbruikers in die u nodig hebt. **Maar** veiligheid voor alles: Rijd met dimlicht zodra het zicht minder wordt (zien en gezien worden).
- Gebruik de ventilatie-openingen. Bij 100 km/u verhogen opestaande ruiten het verbruik met 4%.
- Vul de tank niet tot aan de rand, dit voorkomt overstromen.

- **Voor auto's met airconditioning** is een hoger brandstofverbruik normaal (vooral in stadsverkeer) als de airconditioning aanstaat. Voor auto's met een airconditioning zonder automatische werkstand, zet het systeem uit, als u het niet meer nodig hebt.

Tips voor zuinig rijden en minder luchtverontreiniging:

Open bij zeer warm weer of als de auto in de zon heeft gestaan enkele minuten de portieren voordat u start, zodat de hete lucht uit de auto kan ontsnappen.

- Rijd niet met een leeg imperiaal op uw auto.
- Gebruik een aanhangwagen voor het vervoer van grote voorwerpen.
- Gebruik een goedgekeurde dakspoiler als u met een caravan op reis gaat en stel de spoiler in de juiste stand af.
- Gebruik uw auto zo weinig mogelijk op korte afstanden. De motor komt dan niet op temperatuur.

TIPS VOOR ONDERHOUD EN MINDER LUCHTVERONTREINIGING

Uw auto voldoet aan de eisen voor recycling aan het einde van de gebruiksduur, die van kracht werden in 2015.

Bepaalde onderdelen van uw auto zijn daarom ontwikkeld met het oog op hun later recycling.

Deze onderdelen zijn gemakkelijk te demonteren om opgehaald en behandeld te worden door gespecialiseerde recyclingbedrijven.

Door zijn ontwerp, door de fabrieksafstellingen en door zijn matig verbruik is uw auto in overeenstemming met de wettelijke bepalingen over luchtverontreiniging in ons land. Hij produceert zo weinig mogelijk schadelijke uitlaatgassen en rijdt zo zuinig mogelijk. Maar de luchtverontreiniging en het verbruik van uw auto hangen ook van u af. Let op dat hij goed wordt onderhouden en goed wordt gebruikt.

Onderhoud

Overtreding van de bepalingen inzake luchtverontreiniging is strafbaar. Voor een goede werking van het uitlaatsysteem en het handhaven van de emissiewaarden mogen er alleen originele merkonderdelen gebruikt worden voor het brandstof- en uitlaatsysteem van uw auto.

Laat uw auto controleren en afstellen door een merkdealer, in overeenstemming met de instructies in het onderhoudsprogramma van uw auto: de merkdealer beschikt over alle gereedschappen om de oorspronkelijke afstellingen van uw auto te garanderen.

Afstelling van de motor

- **Luchtfilter, brandstoffilter:** een vervuild filterelement vermindert het rendement. Laat het vervangen.
- **Stationair toerental:** de ontsteking moet niet worden afgesteld.

Controle van de uitlaatgassen

Het controlesysteem van de uitlaatgassen waarschuwt bij een storing in de werking van de katalysator.

Een dergelijke storing kan leiden tot een verhoogde uitstoot van schadelijke uitlaatgassen en schade aan mechanische organen.



Dit lampje op het instrumentenpaneel geeft eventuele storingen van het systeem aan:

Dit gaat branden bij het aanzetten van het contact, en dooft bij het starten van de motor.

- Als het continu brandt, moet u zo snel mogelijk een merkdealer raadplegen;
- als het knippert, moet u vaart verminderen tot het knipperen ophoudt. Raadpleeg zo spoedig mogelijk een merkdealer.



Zie “Reagenstank” in hoofdstuk 1.

MILIEU

Uw auto is ontwikkeld met een zo groot mogelijke aandacht voor het **milieu** gedurende zijn gehele bestaan: bij zijn fabricage, tijdens zijn gebruik en ten slotte als hij gesloopt wordt.

Deze aandacht blijkt uit het ondertekenen van eco² handvest door de fabrikant.

Fabricage

De fabricage van uw auto vindt plaats in een fabriek die stappen onderneemt tot vermindering van de milieueffecten op de leefomgeving en de natuur (vermindering van wateren energieverbruik, lichten geluidsoverlast, wateren luchtverontreiniging, scheiden van afval en terugwinnen van materialen uit afvalstoffen).

Emissies

Voor de gebruiksfase van de auto, is hij zo ontworpen dat hij minder broeikasgasen (CO₂) uitstoot, en dus minder verbruikt (bijv.: 170 g/km komt overeen met 6,4 l/100 km voor een dieselmotor).

Bovendien zijn de auto's uitgerust met anti-luchtverontreinigingssystemen zoals een katalysator, een lambdasonde enz.

Bij sommige auto's met een dieselmotor is dit systeem aangevuld met een roetfilter waardoor de uitstoot van roetdeeltjes verminderd wordt.

Denk zelf ook aan het milieu

- Gebruikte en vervangen onderdelen na een door u zelf uitgevoerde onderhoudsbeurt aan uw auto (accu, oliefilter, luchtfilter, batterijen, enz.) en olieblikken (leeg of gevuld met oude olie) moeten bij daarvoor bestemde depots voor klein chemisch afval ingeleverd worden.

- De auto moet aan het eind van zijn bestaan door een gespecialiseerd bedrijf worden gesloopt om te worden gerecycled.
- Houd u aan de lokale voorschriften.

Kringloop

Uw auto is voor 85% recycleerbaar en voor 95% herbruikbaar.

Om deze doelstellingen te behalen, is een groot aantal onderdelen van de auto ontworpen om gerecycled te worden. De constructie en de materialen zijn zodanig ontworpen dat de demontage van deze componenten en hun herverwerking in specifieke bedrijven wordt vergemakkelijkt.

Om het gebruik van grondstoffen terug te dringen, bevat de auto veel onderdelen van gerecycleerde kunststoffen en duurzame materialen (materialen van planten of dieren, zoals katoen en wol).

WAARSCHUWING BIJ VERLIES VAN BANDENSPIEGING (1/3)



Wanneer de auto ermee is uitgerust, waarschuwt dit systeem voor verlies van spanning in een of meerdere banden.

De werking van het systeem

Elk wiel (behalve het reservewiel) beschikt over een drukkzender in het ventiel die de bandenspanning tijdens het rijden periodiek meet.

Het controlelampje  1 blijft branden om de bestuurder te waarschuwen dat de druk te laag is (lage bandenspanning, lekke band ...).

Reset van de referentiewaarde voor bandenspanning

Deze gebeurt:

- wanneer de referentiespanning in de banden moet worden gewijzigd om aangepast te zijn aan de gebruiksomstandigheden (onbelast, belast, rijden op de autosnelweg ...);
- na het wisselen van een wiel (dit wordt echter afgeraden);
- na het verwisselen van een wiel.

Deze moet altijd gebeuren na controle van de bandenspanning in de vier banden als deze koud zijn.

De bandenspanning moet afgestemd zijn op het huidige gebruik van de auto (onbelast, belast, rijden op de autosnelweg ...).



Deze functie is een extra hulp tijdens het rijden.

Deze functie neemt niet de taak van de bestuurder over. De bestuurder moet altijd opletten en blijft verantwoordelijk.

Controleer de bandenspanning, inclusief het reservewiel, één keer per maand.

WAARSCHUWING BIJ VERLIES VAN BANDENSPANNING (2/3)



Resetprocedure

Contact aan:

- druk kort op een van de knoppen **3** of **4** om de functie “BANDENSPANNING SET <DRUK LANG>” op het display te selecteren **2**;
- druk lang (ongeveer 3 seconden) op een van de knoppen **3** of **4** om het resetten te starten. Wanneer de boodschap “REFERENTIEDRUK BEZIG” verschijnt, is het verzoek om de referentiewaarde voor de bandenspanning opnieuw in te stellen verwerkt.

Het resetten is afgerond na enkele minuten rijden.

N.B.

De referentiewaarde mag niet lager zijn dan de aanbevolen waarde die op de zijkant van het portier vermeld staat.

Aanduiding

Het display **2** op het instrumentenpaneel informeert u over eventuele afwijkingen (lage bandenspanning, lekke band, enz.).

« BANDENSPANNING AANPASSEN »

Het controlelampje  blijft branden en de boodschap “BANDENSPANNING AANPASSEN” verschijnt.

Dit betekent dat minstens een van de banden lek is.

Controleer en corrigeer indien nodig de bandenspanning van de vier koude wielen.

Het controlelampje  dooft na enkele minuten rijden.

Een plots verlies van bandenspanning (klapband ...) wordt mogelijk niet door het systeem worden opgespoord.

« LEKKE BAND »

Het controlelampje  licht op, de boodschap “LEKKE BAND” verschijnt op het instrumentenpaneel en er klinkt een geluidssignaal.

Deze boodschap wordt vergezeld door het lampje **STOP**.

Deze geven aan dat minstens een van de banden lek is of veel te lage spanning heeft. Vervang het of roep de hulp in van een merkdealer als de band lek is. Pomp de band op als de bandenspanning te laag is.



Het waarschuwingslampje **STOP** dwingt u, voor uw veiligheid, direct te stoppen zonder het verkeer in gevaar te brengen.

WAARSCHUWING BIJ VERLIES VAN BANDENSPANNING (3/3)

« CONTROLEER WIELSENSOREN »

Het controlelampje  knippert meerdere seconden en blijft dan branden, de boodschap “CONTROLEER WIELSENSOREN” verschijnt.

Deze boodschap wordt vergezeld door het lampje .

Die geven aan dat in minstens een van de wielen geen drukzender zit (bijvoorbeeld het reservewiel). Neem in alle overige gevallen contact op met een merkdealer.

Corrigeren van de bandenspanning

De bandenspanning moet koud worden gecorrigeerd (raadpleeg de sticker op de zijkant van het bestuurdersportier).

Indien u de bandenspanning niet bij **koude banden** kunt controleren, moet u de opgegeven waarden met **0,2 tot 0,3 bar (3 PSI)** verhogen.

Verlaag nooit de spanning van een warme band.



Vervangen van wielen/banden

Voor dit systeem zijn specifieke uitrustingen nodig (wielen, sierdoppen enz.). Raadpleeg de paragraaf “Banden” in hoofdstuk 5.

Raadpleeg een merkdealer voor het vervangen van de banden en om de geschikte accessoires voor het systeem te kennen die beschikbaar zijn: het gebruik van enig ander accessoire kan de goede werking van het systeem belemmeren of een wielsensor beschadigen.

Reservewiel

Het reservewiel, als uw auto daarmee is uitgerust, heeft geen drukzender. Als die op de auto gemonteerd is, knippert het controle-

lampje  meerdere seconden en blijft dan branden, terwijl het controlelampje  en de boodschap “CONTROLEER WIELSENSOREN” op het instrumentenpaneel verschijnen.

Spuitbussen voor bandenreparatie en pompset

Vanwege de specifieke eigenschappen van de ventielen, mag u alleen uitrustingen gebruiken die door de merkdealer goedgekeurd zijn. Raadpleeg de paragraaf “Pompset voor de banden” in hoofdstuk 5.



Verwisselen van een wiel

het kan enkele minuten duren voordat het systeem de juiste bandenspanningen heeft verwerkt. Controleer daarom de bandenspanning na elke ingreep.

HULP- EN CORRECTIESYSTEMEN TIJDENS HET RIJDEN (1/5)

Afhankelijk van de auto, kunnen deze bestaan uit:

- het antiblokkeersysteem van de wielen (ABS);
- het elektronische stabiliteitsprogramma (ESC) met onderstuurcontrole en tractiecontrole;
- hulp bij het rijden met aanhangwagen;
- de noodstopbekrachtiging;
- van de wegliggingcontrole;
- hulp bij het wegrijden op een helling.

Antiblokkeersysteem van de wielen (ABS)

Bij krachtig remmen, voorkomt het ABS het blokkeren van de wielen, waardoor de remweg beheersbaar en de auto bestuurbaar blijft.

In deze situatie zijn uitwijkmanoeuvres tijdens het remmen mogelijk. Bovendien verbetert dit systeem de remweg, met name op een weg met weinig grip (natte weg, enz.).

U voelt het in werking komen van het systeem aan het trillen van het rempedaal. Het ABS kan echter nooit de natuurkundige eigenschappen van de grip tussen de banden en het wegdek verbeteren. Blijf **altijd** de gebruikelijke voorzichtigheid in acht houden (afstand bewaren enz.).

Bij krachtig remmen kunt u het rempedaal **diep ingedrukt houden**. Het is niet nodig "pompend" te remmen. Het ABS regelt de kracht in het remsysteem.

Storingen

-  en  worden verlicht op het instrumentenpaneel en de berichten "CONTROLEER ABS", "CONTROLEER REMSYSTEEM" en "ControleerESC" worden getoond: dit geeft aan dat ABS, ESC en de noodstopbekrachtiging zijn uitgeschakeld. **Het remmen blijft mogelijk;**

- , ,  en **STOP** branden op het instrumentenpaneel en de boodschap "Storing remsysteem" wordt weergegeven: **dit wijst op een storing in de remsystemen.**

Raadpleeg in beide gevallen een merkdealer.



Het remsysteem werkt nog gedeeltelijk. Maar **het is gevaarlijk om krachtig te remmen**. U moet direct stoppen zonder het overige verkeer in gevaar te brengen. Roep de hulp in van een merkdealer.

HULP- EN CORRECTIESYSTEMEN TIJDENS HET RIJDEN (2/5)

Elektronisch stabiliteitsprogramma (ESC) met onderstuurcontrole en tractiecontrole

Elektronisch stabiliteitsprogramma ESC

Dit systeem helpt u de controle over de auto te behouden in kritieke rij situaties (uitwijken voor een obstakel, verlies van grip op de weg in een bocht, enz.).

De werking van het systeem

Een opname-element in het stuurwiel registreert de richting waarin de bestuurder de auto wil laten rijden.

Andere opname-elementen in de auto registreren de werkelijke verplaatsingsrichting.

Het systeem vergelijkt de door de bestuurder gekozen richting met de werkelijke verplaatsingsrichting van de auto en corrigeert deze laatste door, indien nodig, de remmen van sommige wielen te laten werken en/of het motorvermogen aan te passen. Als het systeem is ingeschakeld, knippert het controlelampje  op het instrumentenpaneel.

Onderstuurcontrole

Dit verbetert de werking van het ESC bij sterk onderstuur van de auto (als de voorwielen hun grip verliezen).

Tractiecontrole

Dit systeem helpt het slippen van de aangedreven wielen te beperken en de auto bij het weggrijden, accelereren of decelereren te controleren.

De werking van het systeem

Met behulp van opname-elementen bij de wielen, meet en vergelijkt het systeem constant de snelheid van de aangedreven wielen en remt het deze af als ze doorslippen. Als een wiel neigt naar doorslippen, zorgt het systeem voor het afremmen van het betreffende wiel, totdat de snelheid van het wiel overeenkomt met de grip op de weg.

Het systeem reageert ook door het toeren-tal van de motor aan te passen aan de hoeveelheid grip onder de wielen, onafhankelijk van de mate waarin het gaspedaal wordt ingedrukt.

Bij een storing

Als het systeem een storing signaleert, verschijnt de boodschap "ControleerESC" op het instrumentenpaneel in combinatie met het oplichten van de controlelampjes



en . In dit geval zijn het ESC en de tractiecontrole uitgeschakeld. Raadpleeg een merkdealer.



Deze functies zijn extra hulpmiddelen in kritieke situaties waarbij het rijgedrag van de auto aangepast wordt.

Deze functies kunnen de taak van de bestuurder niet overnemen. **De limieten van de auto worden hiermee niet verlegd en vormen ook geen reden om harder te gaan rijden.** Deze functies kunnen dus in geen geval de oplettenheid of de verantwoordelijkheid van de bestuurder overnemen - de bestuurder moet altijd alert zijn op plotselinge gebeurtenissen die zich tijdens het rijden kunnen voordoen.

HULP- EN CORRECTIESYSTEMEN TIJDENS HET RIJDEN (3/5)

Hulp bij het rijden met aanhangwagens

Het systeem helpt de auto onder controle te houden bij gebruik met een aanhangwagen. Het detecteert trillingen die veroorzaakt worden door het trekken van een aanhangwagen in bijzondere rijomstandigheden.

Werkingsvoorwaarden

- De trekhaak moet worden goedgekeurd door een merkdealer.
- de bundel moet door een merkdealer erkend zijn;
- de trekhaak moet op de auto aangesloten zijn.

De werking van het systeem

De functie stabiliseert de auto door:

- de voorwielen asymmetrisch af te remmen om de trillingen die door de aanhangwagen worden veroorzaakt af te zwakken;
- de vier wielen af te remmen en het motorkoppel te verminderen om de snelheid van de auto te verlagen totdat de trillingen stoppen.

Het controlelampje  knippert op het instrumentenpaneel om u te informeren.

Noodstopbekrachtiging

Dit systeem is een aanvulling op het ABS dat zorgt voor het verminderen van de remweg van de auto.

De werking van het systeem

Het systeem herkent wanneer een noodstop wordt uitgevoerd. In zo'n noodsituatie ontwikkelt de rembekrachtiging zijn maximale kracht en kan de regeling door het ABS in werking komen.

Het ABS-remsysteem blijft werken zolang het rempedaal ingedrukt is.

Oplichten van de alarmknipperlichten

Afhankelijk van de auto, kunnen deze bij krachtig afremmen gaan branden.

Remanticipatie

Afhankelijk van de auto anticipeert het systeem, als u snel het gaspedaal loslaat, op het remmen om de remweg te verminderen.

Tijdens het gebruik van de snelheidsregelaar:

- als u het gaspedaal gebruikt, kan het systeem in werking komen als u het pedaal loslaat;
- als u het gaspedaal niet gebruikt, zal het systeem niet in werking komen.

Bij een storing

Als het systeem een storing signaleert, verschijnt de boodschap "CONTROLEER REMSYSTEEM" op het instrumentenpaneel en gaat het lampje  branden.

Raadpleeg een merkdealer.

HULP- EN CORRECTIESYSTEMEN TIJDENS HET RIJDEN (4/5)

Wegliggingscontrole

Wanneer het voertuig hiermee is uitgerust, zorgt de wegliggingcontrole ervoor dat de auto gemakkelijker te besturen is op een wegdek met minder grip (onvast wegdek, ...).



Deze functies zijn extra hulpmiddelen in kritieke situaties waarbij het rijgedrag van de auto aangepast wordt.

Deze functies kunnen de taak van de bestuurder niet overnemen. **De limieten van de auto worden hiermee niet verlegd en vormen ook geen reden om harder te gaan rijden.** Deze functies kunnen dus in geen geval de oplettenheid of de verantwoordelijkheid van de bestuurder overnemen - de bestuurder moet altijd alert zijn op plotselinge gebeurtenissen die zich tijdens het rijden kunnen voordoen.



Werkingsstand "Weg"

Wanneer u de auto start, verschijnt het bericht "STAND NORM WEG GEACTIVEERD" op het instrumentenpaneel. Het controle-

lampje  op het instrumentenpaneel is gedoofd.

Deze stand garandeert een optimaal gebruik in normale rijomstandigheden (droog, vochtig, lichte sneeuw, ...).

De werkingsstand "Weg" maakt gebruik van de functies van de tractiecontrole.

Werkingsstand "Onvast wegdek"

Druk op de schakelaar **1**: Het controlelampje



op het instrumentenpaneel licht op en de boodschap "MODE ZACHTE GRND GEACTIVEERD" verschijnt.

Deze stand garandeert een optimaal gebruik bij het rijden op een onvast wegdek (modder, zand, dode bladeren, ...). In deze stand heeft de bestuurder de volledige controle over het toerental. Vanaf ongeveer 50 km/uur schakelt het systeem automatisch over op de werkingsstand 'Weg' en

dooft het controlelampje  op het instrumentenpaneel.



Banden

Als de banden vervangen moeten worden, mag dit alleen gebeuren door even grote banden van hetzelfde merk, met dezelfde eigenschappen en met hetzelfde profiel.

Zij moeten: ofwel gelijk zijn aan de oorspronkelijk gemonteerde, ofwel voldoen aan de door de merkdealer gestelde eisen.

HULP- EN CORRECTIESYSTEMEN TIJDENS HET RIJDEN (5/5)

Hulp bij wegrijden op een helling

Afhankelijk van de helling van de weg helpt dit systeem de bestuurder bij het wegrijden op een helling. Het voorkomt dat de auto, naargelang de helling, achteruit rolt door automatisch de remmen vast te zetten als de bestuurder het rempedaal loslaat om het gaspedaal te bedienen.

Werking van het systeem

Het werkt alleen als de versnellingshendel niet in de neutrale stand staat en als de auto helemaal stil staat (rempedaal ingedrukt).

Het systeem houdt de auto ongeveer **2 secondes** stil. Daarna komen de remmen geleidelijk vrij (de auto rolt naargelang de helling).



Het systeem van de hulp bij het wegrijden op een helling kan niet in alle gevallen totaal verhinderen dat de achteruit rijdt (zeer steile helling, enz.).

De bestuurder kan altijd het rempedaal bedienen om het achteruitrijden van de auto te verhinderen.

De hulp bij het wegrijden op een helling mag niet gebruikt worden om de auto langdurig stil te houden: gebruik het rempedaal.

Deze functie is niet bedoeld om de auto permanent te laten stilstaan.

Gebruik indien nodig het rempedaal om de auto te stoppen.

De bestuurder moet bijzonder voorzichtig rijden op een glad oppervlak of bij weinig grip.

Gevaar van ernstige verwondingen.

SNELHEIDSBEGRENER (1/3)



De snelheidsbegrenzer is een functie die u helpt om een door u gekozen **maximumsnelheid** niet te overschrijden.



Bediening

- 1 Hoofdschakelaar Aan/Uit.
- 2 Inschakelen, in het geheugen opslaan en verhogen van de maximumsnelheid (+).
- 3 Verlagen van de maximumsnelheid (-).
- 4 Inschakelen met oproepen van de maximumsnelheid (R).
- 5 Uitschakelen van de functie (de ingestelde maximumsnelheid blijft in het geheugen) (O).

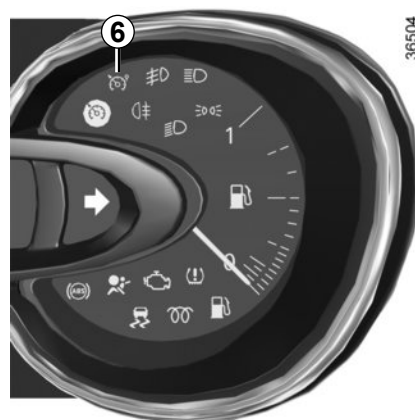

Inschakelen

Druk op de schakelaar **1** aan de kant . Het controlelampje **6** gaat branden en de boodschap "BEGRENER" verschijnt op het instrumentenpaneel met streepjes om aan te geven dat de snelheidsbegrenzer is ingeschakeld en wacht op het opslaan van een maximumsnelheid.

Om de actuele snelheid op te slaan, drukt u op de schakelaar **2** (+): de maximumsnelheid vervangt de streepjes.

De minimum te registreren snelheid is 30 km/u.

SNELHEIDSBEGRENZER (2/3)



Het rijden

Als een ingestelde snelheid in het geheugen staat, grijpt het systeem niet in zolang deze snelheid niet bereikt wordt. Het rijden is hetzelfde als met een auto zonder snelheidsbegrenzer.

Zodra u de ingestelde snelheid bereikt, overschrijdt de auto de ingestelde snelheid niet, ook niet als u het gaspedaal verder indrukt, behalve indien nodig (raadpleeg de paragraaf "Overschrijding van de maximumsnelheid").

Verandering van de ingestelde maximumsnelheid

U kunt de ingestelde maximumsnelheid veranderen door een aantal keren te drukken op:

- de schakelaar **2** (+) om de snelheid te verhogen;
- de schakelaar **3** (-) om de snelheid te verlagen.

Overschrijden van de ingestelde snelheid

Het blijft altijd mogelijk de ingestelde maximum snelheid te overschrijden door: **zo snel en diep mogelijk** het gaspedaal in te drukken (voorbij het "zware punt")

Tijdens het inhalen knippert de ingestelde maximumsnelheid op het instrumentenpaneel en klinkt er een geluidssignaal.

Laat daarna het gaspedaal los: de snelheidsbegrenzer komt weer in werking zodra u langzamer rijdt dan de in het geheugen opgeslagen snelheid.

Onmogelijkheid om de ingestelde maximum snelheid vast te houden

Tijdens een steile afdaling kan het systeem de maximumsnelheid niet vasthouden: de opgeslagen snelheid knippert op het instrumentenpaneel om u te informeren en er klinkt met regelmatig interval een geluidssignaal om u te informeren.



De snelheidsbegrenzer heeft in geen enkel geval invloed op het remsysteem.

SNELHEIDSBEGRENER (3/3)



Onderbreken van de functie

De werking van de snelheidsbegrenzer wordt opgeschort (stand-by) als u drukt op de schakelaar **5** (O). In dit geval blijft de ingestelde maximumsnelheid in het geheugen en de boodschap "IN GEHEUGEN" met de ingestelde snelheid verschijnt op het instrumentenpaneel.

Opnieuw inschakelen van de maximumsnelheid

Als een snelheid in het geheugen is opgenomen, is het mogelijk deze op te roepen door op de schakelaar **4** (R) te drukken.

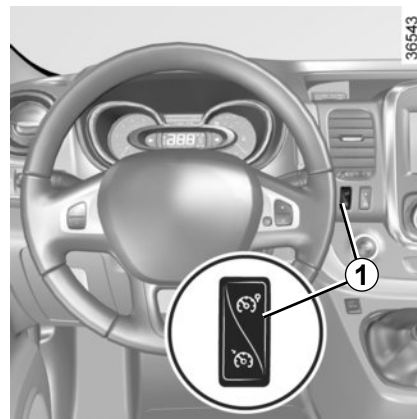

Uitschakelen van de functie

De werking van de snelheidsbegrenzer wordt onderbroken als u drukt op de schakelaar **1**, in dat geval is er geen snelheid meer in het geheugen opgeslagen. Het doven van het oranje lampje  op het instrumentenpaneel bevestigt dat de functie uitgeschakeld is.

Als de begrenzer is opgeschort, komt de functie weer in werking door een druk op de schakelaars **2** (+), ongeacht de snelheid die in het geheugen is opgeslagen: het is de snelheid van de auto op dat moment waarmee rekening wordt gehouden.

SNELHEIDSREGELAAR (1/4)



De snelheidsregelaar is een functie die u helpt de door u gekozen rijnsnelheid op een constante waarde vast te houden, dit wordt de **ingestelde snelheid** genoemd.

Vanaf 30 km/u kunt u de snelheid traploos instellen.



De snelheidsregelaar heeft in geen enkel geval invloed op het remsysteem.



Deze functie is een extra hulp tijdens het rijden. Deze functie neemt niet de taak van de bestuurder over.

U moet zich ten allen tijde houden aan de voorgeschreven snelheid en blijven opletten (u moet altijd klaar zijn om te remmen in alle omstandigheden), de snelheidsregelaar ontslaat de bestuurder niet van zijn verantwoordelijkheid.

De snelheidsregelaar moet niet gebruikt worden in druk verkeer, op een bochtige of gladde weg (ijzel, aquaplaning, kiezelsteentjes) en als de weersomstandigheden ongunstig zijn (mist, regen, zijwind, enz.).

Kans op ongevallen.



Bediening

- 1 Hoofdschakelaar Aan/Uit.
- 2 Inschakelen, in het geheugen opslaan en verhogen van de ingestelde snelheid (+).
- 3 Verlagen van de ingestelde snelheid (-)
- 4 Inschakelen met oproepen van de ingestelde snelheid (R).
- 5 Uitschakelen van de functie (de ingestelde snelheid blijft in het geheugen) (O).

SNELHEIDSREGELAAR (2/4)

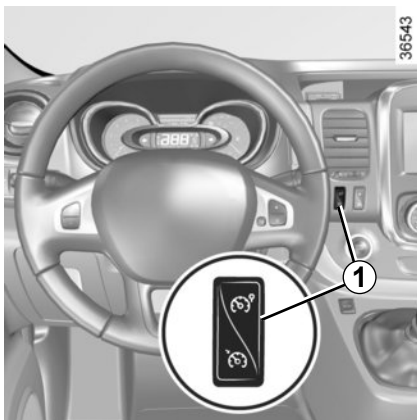

Inschakelen

Druk op de schakelaar **1** aan de kant .

Het groene controlelampje **(7)** gaat branden en de boodschap "REGELAAR" verschijnt op het instrumentenpaneel met streepjes om aan te geven dat de snelheidsregelaar is ingeschakeld en wacht op het opslaan van een snelheid.

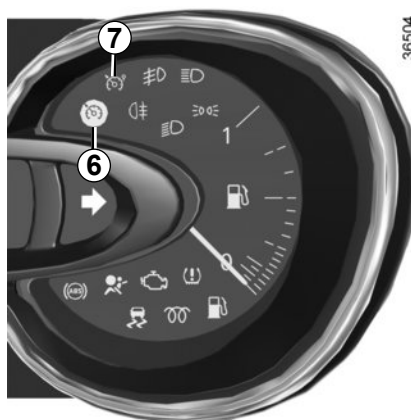

Instellen van de snelheid

Rijdend met een constante snelheid (vanaf ongeveer 30 km/u) drukt u op de schakelaar **2 (+)**: de functie wordt ingeschakeld en de actuele snelheid wordt opgeslagen.

De ingestelde snelheid vervangt de streepjes en de instelling wordt bevestigd door het groene controlelampje **6** en het controlelampje **7**.



Het rijden

Als een snelheid in het geheugen is vastgelegd en de regeling ingeschakeld is, kunt u uw voet van het gaspedaal nemen.



Let op: u moet de voeten dicht bij de pedalen te houden om te kunnen ingrijpen bij noodsituaties.

SNELHEIDSREGELAAR (3/4)



Veranderen van de ingestelde snelheid

U kunt de ingestelde snelheid veranderen door een aantal keren te drukken op:

- de schakelaar **2** (+) om de snelheid te verhogen;
- de schakelaar **3** (-) om de snelheid te verlagen.



De snelheidsregelaar heeft in geen enkel geval invloed op het remsysteem.

Overschrijden van de ingestelde snelheid

U kunt de snelheid van de auto altijd verhogen door het gaspedaal in te drukken. Zo lang u te snel rijdt, knippert de ingestelde snelheid op het instrumentenpaneel om u te waarschuwen.

Laat daarna het gaspedaal los: na enkele seconden gaat de auto automatisch weer met de oorspronkelijk ingestelde snelheid rijden.

Onmogelijkheid om de gekozen ingestelde snelheid vast te houden

Tijdens een steile afdaling kan het systeem de ingestelde snelheid niet vasthouden: de snelheid in het geheugen knippert op het instrumentenpaneel om u te informeren.

SNELHEIDSREGELAAR (4/4)



Onderbreken van de functie

De functie wordt uitgeschakeld als u drukt op:

- de schakelaar **5** (O);
- het rempedaal;
- het koppelingspedaal.

In de drie gevallen blijft de ingestelde maximumsnelheid in het geheugen en de boodschap "IN GEHEUGEN" verschijnt op het instrumentenpaneel.

De stand-bystand wordt bevestigd door het doven van het controlelampje .

Opnieuw inschakelen van de gekozen snelheid



Als een snelheid in het geheugen is opgeslagen, kan deze worden opgeroepen als de omstandigheden dat toelaten (verkeersdrukke, staat van het wegdek, weersomstandigheden enz.). Druk op de schakelaar **4** (R) als de rijnsnelheid van de auto hoger is dan 30 km/u.

Bij het oproepen van de in het geheugen opgeslagen snelheid wordt het inschakelen van de regelaar bevestigd door het oplichten van het controlelampje .

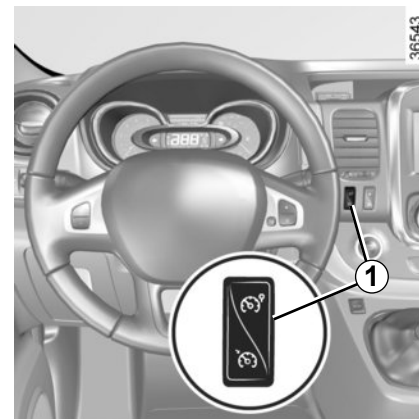
NB: als de eerder opgeslagen snelheid veel hoger is dan de actuele snelheid, trekt de auto snel op naar deze hogere snelheid.



Uitschakelen van de functie

De werking van de snelheidsregelaar wordt onderbroken als u op de schakelaar **1** drukt, er is dan geen snelheid meer ingesteld. Het doven van de groene lampjes  en  op het instrumentenpaneel bevestigt dat de functie uitgeschakeld is.

Als de regelaar is opgeschort, komt de functie weer in werking door een druk op de schakelaars **2** (+), ongeacht de snelheid die in het geheugen is opgeslagen: het is de snelheid van de auto op dat moment waarmee rekening wordt gehouden.



Het onderbreken of uitschakelen van de snelheidsregelaar brengt geen snelle snelheidsvermindering met zich mee: u moet remmen door het rempedaal in te drukken.

AUTO MET FUNCTIE “WETTELIJK VERPLICHTE SNELHEIDSBEGRENER”

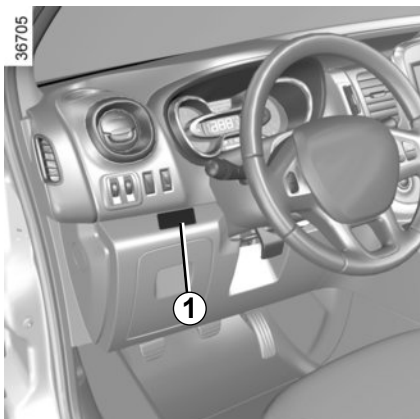

De rijsnelheid van de auto kan permanent op een snelheid ingesteld blijven afhankelijk van de auto of de wettelijke voorschriften.

Raadpleeg een merkdealer om de waarde te wijzigen of de functie in/uit te schakelen.

Bij aanwezigheid van een wettelijk verplichte snelheidsbegrenzer (afhankelijk van de auto) kan deze functie niet uitgeschakeld worden.

De sticker **1** op het dashboard herinnert u aan de begrensde snelheid.

Bijzonder geval: als uw auto uitgerust is met een snelheidsregelaar-begrenzer, zorgt het snel en diep indrukken van het gaspedaal (voorbij het “zwarte punt”) niet voor het overschrijden van de ingestelde snelheid (raadpleeg paragraaf “snelheidsbegrenzer” in hoofdstuk 2).

In uitzonderlijke situaties (voorbeeld: steile afdaling, enz.), kan de ingestelde snelheid iets overschreden worden, want de voorziening heeft geen invloed op het remsysteem.



Deze functie neemt niet de taak van de bestuurder over. De grenzen van de auto kunnen niet overschreden worden en deze functie kan ook geen reden zijn om harder te gaan rijden.

VERHOOGD STATIONAIR TOERENTAL



Druk op de hendel **1**, de functie is na enkele secondes ingeschakeld.

Wijziging verhoogd stationair toerental

Roep de hulp in van een merkdealer om het toerental te verhogen of te verlagen.

Uitschakelen van de functie

De functie wordt onderbroken als:

- u drukt op het koppelingspedaal en/of gaspedaal;
- de rijsnelheid van de auto hoger is dan 0 km/u;
- het controlelampje **STOP** op het instrumentenpaneel oplicht;
- het controlelampje  op het instrumentenpaneel oplicht;
- het controlelampje  op het instrumentenpaneel oplicht.

Bijzonderheid van de Stop and Start-functie: activering van de functie “Verhoogd stationair toerental” voorkomt dat de motor in stand-by gaat (Raadpleeg de paragraaf “Stop and Start” in hoofdstuk 2).

PARKEERHULP (1/2)

De werking van het systeem

Ultrasoondetectoren die, afhankelijk van de auto, in de achterbumper van de auto ingebouwd zijn, “meten” de afstand tussen de auto en een obstakel.

Deze meting vertaalt zich in geluidssignalen waarvan de frequentie toeneemt naarmate het obstakel dichterbij komt, totdat het een continu geluid wordt wanneer het obstakel ongeveer 30 cm van de auto verwijderd is. Bij het inschakelen van de achteruitversnelling detecteert het systeem de meeste voorwerpen die zich op minder dan ongeveer 1,20 meter van de achterkant van de auto bevinden. Er klinkt een geluidssignaal en, afhankelijk van de auto, geeft het display **1** het gebied rondom de auto weer.



Het parkeerhulpsysteem houdt geen rekening met aanhang- of laadsystemen enz.

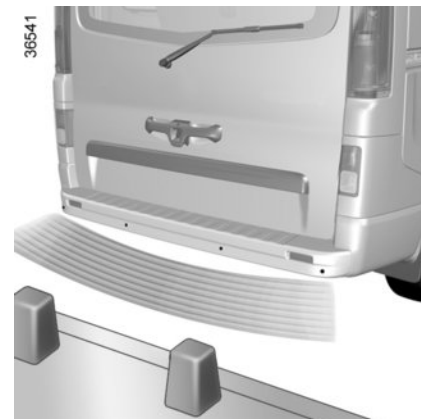

NB: zorg ervoor dat de ultrasoondetectoren niet bedekt zijn (vuil, modder, sneeuw enz.).



Deze functie is een extra hulp die door middel van geluidssignalen de afstand tussen de auto en een obstakel aangeeft bij een manoeuvre.

Deze functie kan in geen enkel geval de oplettendheid en verantwoordelijkheid van de bestuurder vervangen bij het manoeuvreren.

De bestuurder moet altijd op zijn hoede blijven voor plotselinge gebeurtenissen tijdens het rijden: let dus altijd op of er zich bij het manoeuvreren geen kleine, smalle obstakels (zoals een kind, dier, kinderwagen, fiets, steen, paaltje, enz.) in uw blinde hoek bevinden.



Bij het manoeuvreren kan de auto aan de onderkant ergens tegenaan rijden (bijvoorbeeld contact met een paaltje, een trottoir of ander stadsmeubilair) en daardoor beschadigd raken (bijvoorbeeld vervorming van een as).

Om ieder risico van een ongeluk te voorkomen, moet u uw auto door een merkdealer laten controleren.

PARKEERHULP (2/2)



Instellen van het geluidsvolume van de parkeerhulp

Afhankelijk van de auto kunt u sommige parameters instellen via het multimediascherm 1. Raadpleeg de gebruiksaanwijzing van de uitrusting voor gedetailleerde informatie

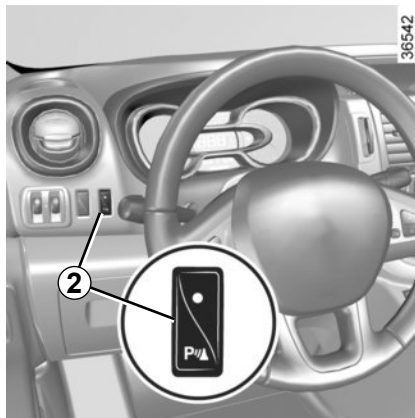

Tijdelijke uitschakeling van het systeem

Druk op de schakelaar 2 om het systeem uit te schakelen.

Het controlelampje in de schakelaar licht op om u eraan te herinneren dat het systeem uitgeschakeld is.

Bij opnieuw indrukken schakelt het systeem weer in en dooft het lampje.

Afhankelijk van de auto kunt u de parkeerhulp uitschakelen via het multimediascherm. Raadpleeg de gebruiksaanwijzing van de uitrusting voor gedetailleerde informatie

Het systeem schakelt automatisch weer in na afzetten van het contact en het weer starten van de motor.

Permanente uitschakeling van het systeem

Het systeem kan permanent worden uitgeschakeld door de schakelaar 2 lang in te drukken.

Het lampje in de schakelaar brandt permanent.

Het zo uitgeschakelde systeem kan weer ingeschakeld worden door een nieuwe lange druk.

Bij een storing

Afhankelijk van de auto, als het systeem een storing signaleert, verschijnt de boodschap "controleer parkeerhulp" op het instrumentenpaneel met het controlelampje  en een geluidssignaal klinkt gedurende ongeveer 5 seconden. Raadpleeg een merkdealer.

ACHTERUITRIJCAMERA (1/2)

36620

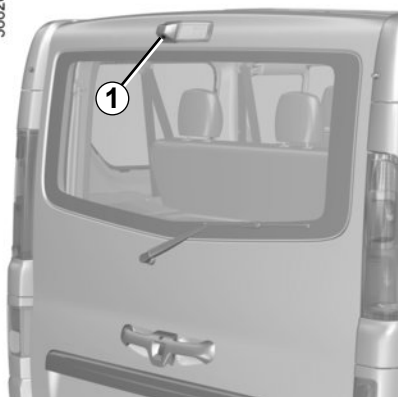

Werking

Bij het achteruitrijden geeft de camera **1** op de achterklep of, afhankelijk van de auto, op de klapdeur achter een overzicht van de omgeving achter de auto op de spiegel **2** of, afhankelijk van de auto, op het multimediaspeldisplay **3** samen met een of twee tekeningen **4** en **5** (bewegende en vaste tekening).

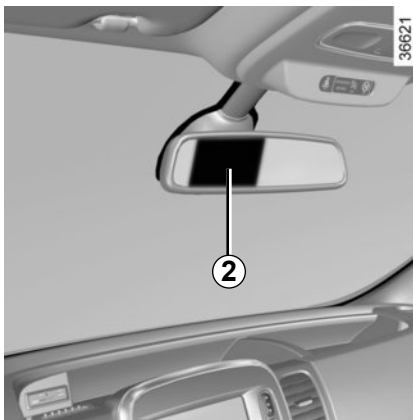

36621

Opmerking: zorg ervoor dat de achteruitrijcamera niet bedekt is (vuil, modder, sneeuw, condensatie, enz.).



36519

Opmerking: afhankelijk van de auto kunt u sommige parameters instellen via het multimediaspeldisplay **3**. Raadpleeg het instructieboekje voor de uitrusting.



Deze functie is een extra hulpmiddel. De bestuurder moet altijd opletten en blijft verantwoordelijk.

De bestuurder moet altijd op zijn hoede blijven voor plotselinge gebeurtenissen tijdens het rijden: let dus altijd op of er zich bij het manoeuvreren geen kleine, smalle obstakels (zoals een kind, dier, kindervagen, fiets, steen, paaltje, enz.) in uw blinde hoek bevinden.

ACHTERUITRIJCAMERA (2/2)

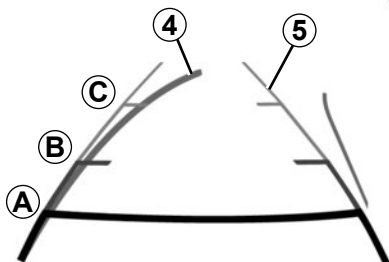

Bewegende tekening 4 (afhankelijk van de auto).

Deze wordt in het blauw op het multimediascherm 3 weergegeven. Hij geeft de verplaatsingsrichting van de auto aan afhankelijk van de stand van het stuurwiel.

Vaste tekening 5

De vaste tekening bestaat uit gekleurde merktekens **A**, **B** en **C** die de afstand achter de auto aangeven:

- **A** (rood) op ongeveer 30 centimeter van de auto;
- **B** (geel) op ongeveer 70 centimeter van de auto;
- **C** (groen) op ongeveer 150 centimeter van de auto.

De tekening blijft staan en geeft de verplaatsingsrichting van de auto aan als de wielen in lijn zijn met de auto.

Dit systeem wordt eerst gebruikt met behulp van een of meer tekeningen (bewegend voor de verplaatsingsrichting en vast voor de afstand). Als de rode zone bereikt is, gebruikt u de afbeelding van de bumper om nauwkeurig te stoppen.

Het scherm geeft een omgekeerd beeld.

De tekeningen zijn weergaven die op een vlakke ondergrond worden geprojecteerd. Deze informatie is niet geldig als deze wordt weergegeven op een verticaal object of een object op de grond.

De voorwerpen die op de rand van het scherm verschijnen kunnen vervormd zijn.

In geval van te veel licht (sneeuw, auto in de zon, enz.) kan het zicht van de camera gestoord zijn.

Als de achterdeuren open staan of niet goed gesloten zijn, verschijnt de boodschap "ACHTERKLEP OPEN" en, afhankelijk van de auto, verdwijnt de weergave van de camerabeelden.

Hoofdstuk 3: Uw comfort

Ventilatieroosters	3.2
Verwarming, Handbediende airconditioning	3.4
Automatische airconditioning	3.8
Airconditioning: informatie en tips voor het gebruik	3.12
Extra airconditioning	3.14
Ruiten	3.16
Zonnekleppen	3.18
Binnenverlichting	3.19
Opbergruimtes, indeling interieur	3.22
Asbak, accessoireaansluiting	3.31
Achterbank: gebruiksmogelijkheden	3.34
Bagage-afdekplaat	3.38
Bagagebevestigingsnet	3.39
Transport van goederen	3.41
Vervoer van voorwerpen:	3.43
trekken, trekhaak	3.43
Multimedia uitrusting	3.44

VENTILATIEROOSTERS (1/2)

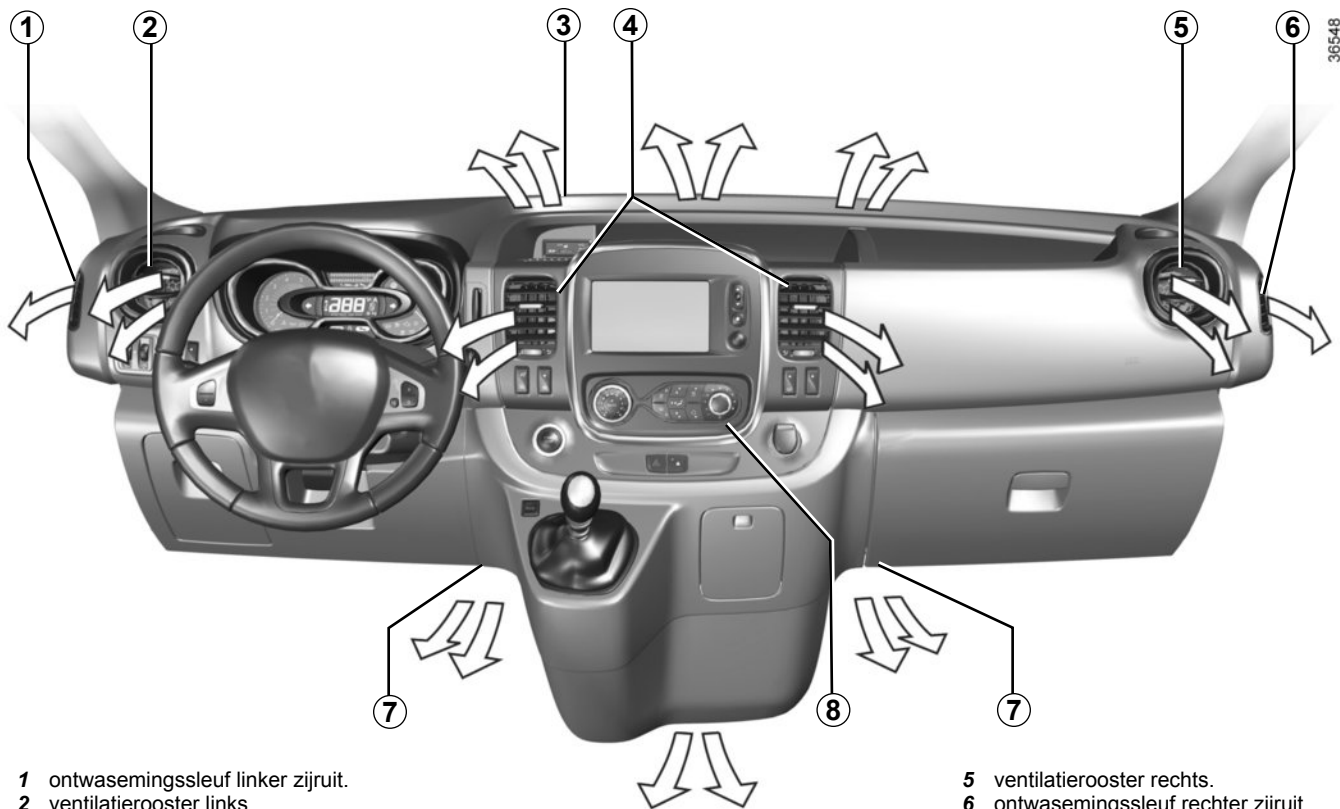

36548

- 1 ontwasemingsleuf linker zijruit.
- 2 ventilatierooster links.
- 3 ontwasemingsleuven onder de voorruit.
- 4 centrale ventilatieroosters.

- 5 ventilatierooster rechts.
- 6 ontwasemingsleuf rechter zijruit.
- 7 ventilatieroosters voeten.
- 8 bedieningspaneel.

VENTILATIEROOSTERS (2/2)

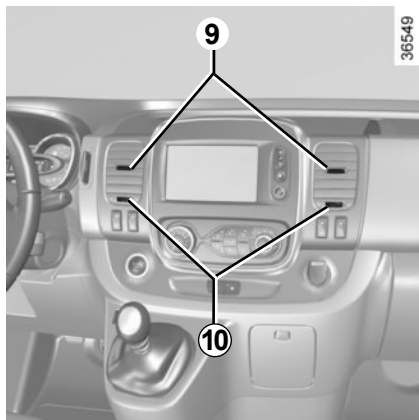

Centrale ventilatieroosters

Zet voor het sluiten van de ventilatieroosters de schuifknoppen naar beneden **9**.

Richting

Hoog/laag: verplaats de schuifknoppen **9**.

Rechts/links: verplaats de draaiknoppen **10**.

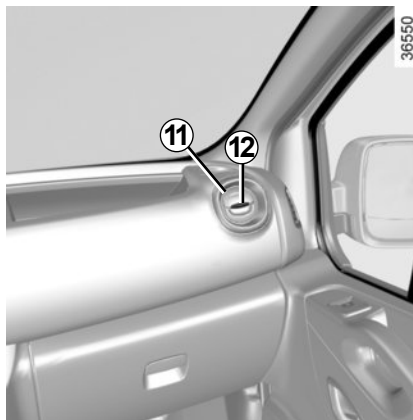

Linker en rechter ventilatieroosters

Hoeveelheid lucht

Open het ventilatierooster **11** door op het ventilatierooster (bij punt **12**) te drukken tot de gewenste opening bereikt is.

Richting

Richt de luchtstroom door het ventilatierooster aan de zijkant **11** te draaien.

Gebruik, in geval van stankoverlast in de auto, alleen speciaal hiervoor bestemde middelen. Raadpleeg een merkdealer.



Stop niets in het ventilatiecircuit van de auto (bijvoorbeeld in geval van stank enz.).

Risico van explosie of brand.

HANDBEDIENDE AIRCONDITIONING (1/4)

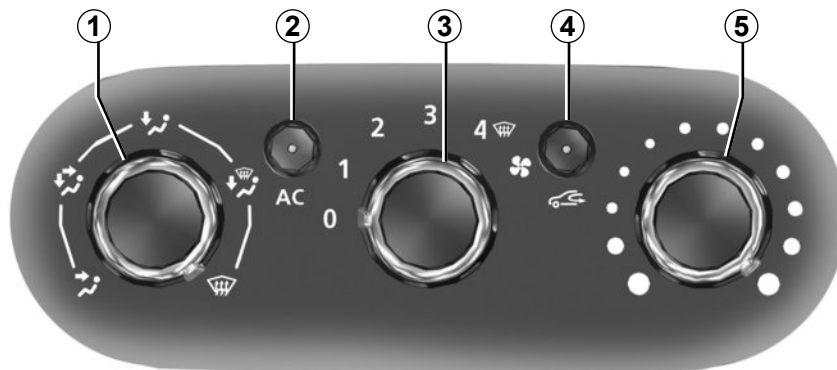

36652

Bedieningsknoppen

De aanwezigheid van de bedieningsknoppen hangt van de uitrusting van de auto af.

- 1 Verdeling van de lucht.
- 2 In- en uitschakelen van de airconditioning.
- 3 Regeling van de ventilatiesnelheid.
- 4 Inschakelen van de afsluiting van de buitenlucht/luchtkringloop.
- 5 Regeling van de temperatuur van de lucht.

Informatie en tips voor het gebruik: raadpleeg de paragraaf "Airconditioning: informatie en tips voor het gebruik".

Regelen van de temperatuur

Draai de knop **5** afhankelijk van de gewenste temperatuur. Hoe verder de aanwijzer in het rode gedeelte staat, hoe hoger de temperatuur.

Regeling van de ventilatiesnelheid.

Draai de knop **3** van 0 naar 4. Hoe verder u de knop naar rechts draait, hoe meer lucht er wordt verplaatst. Wilt u de luchttoevoer stoppen, zet de knop **3** dan op 0.

Het systeem is gestopt: de ventilatiesnelheid van de lucht in het interieur is nul (stilstaande auto), als de auto rijdt kunt u echter een geringe luchtstroom voelen.

N.B.

Door langdurig gebruik van deze schakelaar in stand 0 kunnen de zijruiten en de voorruit beslaan en kan de atmosfeer in het interieur minder aangenaam worden doordat er geen luchtverversing is.

Snel ontwaseming

Zet, met de afsluiting van de buitenlucht/ de luchtkringloop uitgeschakeld (controlelampje op toets 4 dooft), de knoppen **1** en **3**

op de stand . Het gebruik van de airconditioning versnelt het ontwasemen.

HANDMATIGE AIRCONDITIONING (2/4)

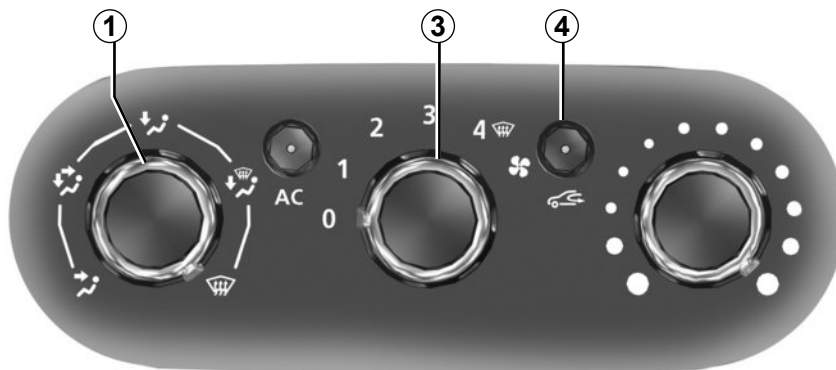

36552

Inschakeling van de afsluiting van de buitenlucht / luchtkringloop

Druk op de toets **4** (het controlelampje brandt).

In deze stand wordt de lucht vanuit het interieur aangezogen en zonder toevoeging van buitenlucht teruggevoerd in de auto.

De kringloopstand kan gebruikt worden:

- om het interieur af te sluiten van de buitenlucht (als u in een gebied met verontreinigde lucht rijdt);
- om sneller de gewenste temperatuur in het interieur te bereiken.

Door langdurig gebruik van de luchtkringloop kunnen de zijruiten en de voorruit beslaan en kan de atmosfeer in het interieur minder aangenaam worden doordat er geen luchtverversing is. Druk daarom weer op de knop **4** om de toevoer van buitenlucht te herstellen zodra de omstandigheden dat toelaten.



36669

Achterrautverwarming

Druk **met gestarte motor** op de knop **6**. Het ingebouwde controlelampje licht op.

De achterraut wordt nu snel ontwasemd en de buitenspiegels worden verwarmd (afhankelijk van de uitvoering).

Druk, **om deze functie uit te schakelen**, opnieuw op de schakelaar **6**.

De verwarming schakelt na enige tijd automatisch uit.

HANDBEDIENDE AIRCONDITIONING (3/4)

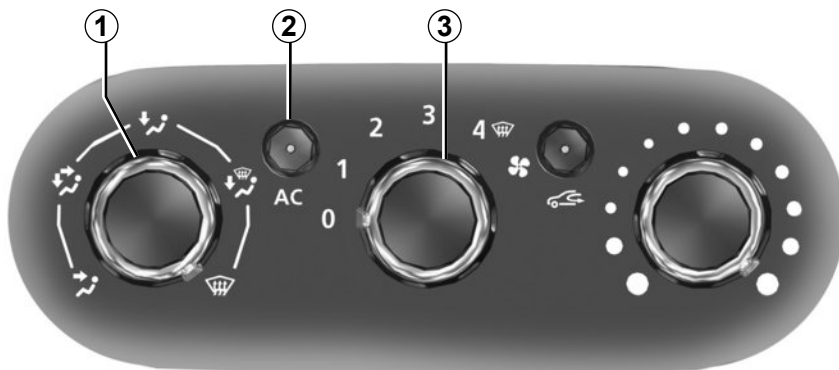

Verdeling van de lucht in het interieur

Draai de schakelaar **1** om uw verdeling te kiezen.



De lucht wordt naar de ventilatie-roosters in het dashboard ge-voerd.



De lucht wordt naar alle ventilatie-roosters in het dashboard en de voetenruimtes gevoerd.



De lucht wordt in hoofdzaak naar de voeten van de inzittenden en de ventilatie-roosters in het dashboard gevoerd. Om de lucht alleen naar te voetenruimtes te laten gaan, sluit u de roosters in het dash-board.



De lucht wordt naar de ontwase-mingsroosters onder de voorruit, in het dashboard en de voorportieren ennaar de voetenruimtes gevoerd.



De lucht wordt naar de uitstroom-sleuven onder de voorruit en de voorste zijruiten gevoerd.

HANDBEDIENDE AIRCONDITIONING (4/4)

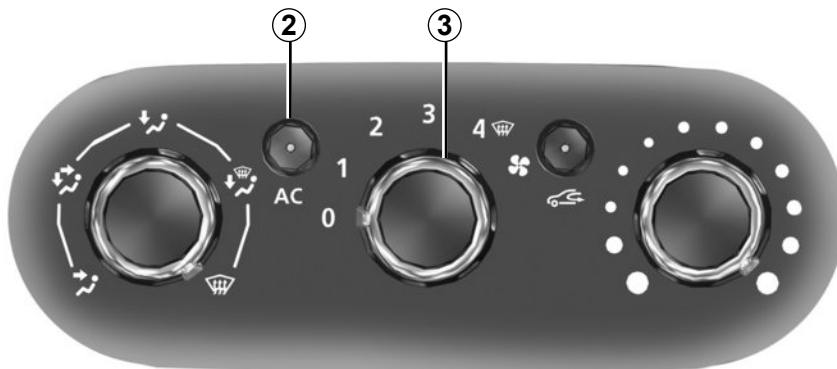

In- en uitschakelen van de airconditioning

De toets **2** zorgt voor het inschakelen (controlelampje brandt) of het uitschakelen (controlelampje is uit) van de airconditioning.

Het systeem werkt niet als knop **3** in stand 0 staat.

Door het inschakelen van de airconditioning:

- gaat de temperatuur omlaag in het interieur;
- ontwasemen de ruiten snel.

De airconditioning werkt niet bij lage buitentemperaturen.



Maak nooit de slangen van de airconditioning los. Dit is gevaarlijk voor de ogen en de huid.

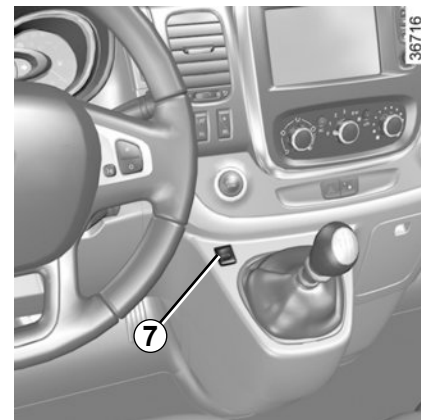

Auto's uitgerust met de ECO-modus (schakelaar 7): wanneer de ECO-modus is ingeschakeld, kan de verwarming en/of de airconditioning minder goed werken. Raadpleeg de paragraaf "Tips voor het rijden, zuinig rijden" in hoofdstuk 2.

THERMOSTATISCHE AIRCONDITIONING (1/4)

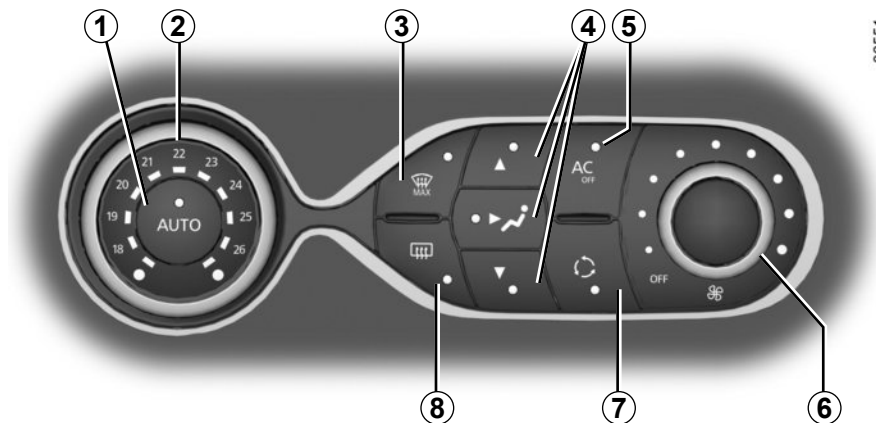

36651

Bedieningsknoppen

- 1 Automatische werking.
- 2 Regeling van de luchttemperatuur.
- 3 Functie "helder zicht".
- 4 Regeling van de luchtverdeling in het interieur.
- 5 Bediening van de airconditioning.
- 6 Regeling van de ventilatiesnelheid.
- 7 Luchtkringloop.
- 8 Ontdooien/ontwasemen van de achterruit en, afhankelijk van de auto, van de spiegels.

Automatische werking

De automatische airconditioning garandeert (met uitzondering van extreme gevallen) een temperatuurcomfort in het interieur en het helder houden van de ruiten, bij een zo optimaal mogelijk brandstofverbruik. Het systeem werkt op de ventilatiesnelheid, de luchtverdeling, de luchtkringloop, het inschakelen of uitschakelen van de airconditioning en de luchttemperatuur.

AUTO : optimaal bereiken van de gewenste temperatuur afhankelijk van de omstandigheden buiten de auto. Druk op toets **1**.

Wijzigen van de ventilateursnelheid

Normaal zorgt het systeem automatisch voor de juiste ventilateursnelheid om de ingestelde temperatuur te bereiken en te handhaven.

U kunt altijd de ventilatiesnelheid verhogen of verlagen door aan de knop **6** te draaien.

Regeling van de temperatuur

Draai de knop **2** afhankelijk van de gewenste temperatuur.

Hoe verder u de knop rechtsom draait, hoe warmer het wordt.

Bijzonderheid: ingesteld op de uiterste waarden zorgt het systeem voor een maximale productie van warme of koude lucht ("18 °C" en "26 °C").

THERMOSTATISCHE AIRCONDITIONING (2/4)

Functie “helder zicht”

Druk op de toets **3**, het ingebouwde controlelampje brandt.

Met deze functie worden de voorruit, de zijruiten voor, de achterrait en de buitenspiegels snel ontdooid en ontwasemd (afhankelijk van de auto). Hierdoor worden automatisch de airconditioning en de achterraitverwarming ingeschakeld.

Druk op de toets **8** om de werking van de achterraitverwarming te stoppen, het ingebouwde controlelampje dooft.

U schakelt deze functie uit met een druk op de toets **3** of **1**.

Sommige toetsen hebben een ingebouwd controlelampje dat de staat van de functie aangeeft.

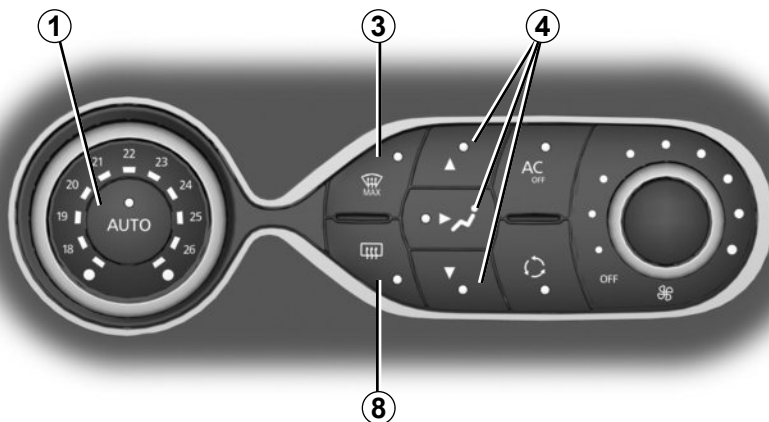

Wijzigen van de verdeling van de lucht in het interieur

Druk op een van de toetsen **4**, het controlelampje in de toets waarop u hebt gedrukt, licht op.

U kunt beide standen tegelijk gebruiken door op allebei de toetsen **4** te drukken.



De lucht wordt hoofdzakelijk naar alle ontwasemingsroosters, de roosters van de zijruiten voorin en naar de ontwasemingsgleuven gevoerd.



De lucht wordt hoofdzakelijk naar de ontwasemingsroosters in het dashboard geleid.



De lucht wordt voornamelijk naar de voetenruimtes gevoerd.

THERMOSTATISCHE AIRCONDITIONING (3/4)

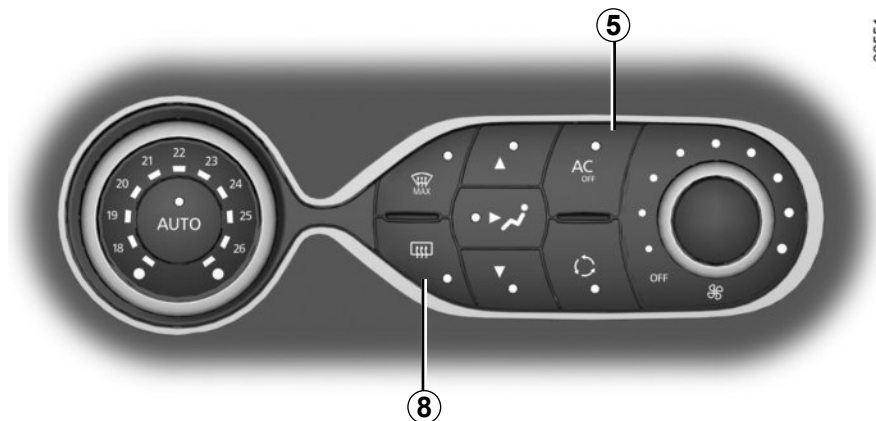

Achterrautverwarming

Druk op de toets **8**, het ingebouwde controlelampje brandt. De achterraut wordt nu snel ontwasemd en de buitenspiegels worden verwarmd (afhankelijk van de uitvoering).

U schakelt deze functie uit door opnieuw op de toets **8** te drukken. De verwarming schakelt na enige tijd automatisch uit.

In- en uitschakelen van de airconditioning

Normaal schakelt het systeem automatisch de airconditioning in of uit, afhankelijk van de weersomstandigheden.

Druk op de toets **5** om de airconditioning te stoppen; het ingebouwde controlelampje licht op.



Maak nooit de slangen van de airconditioning los. Dit is gevaarlijk voor de ogen en de huid.

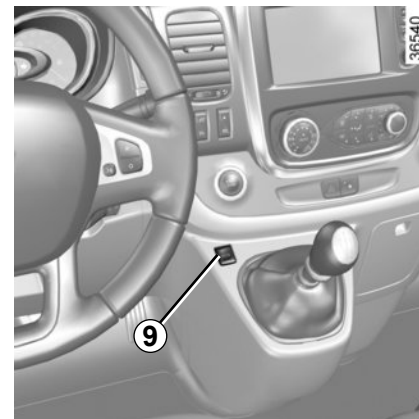

Auto's uitgerust met de ECO-modus (schakelaar 9): wanneer de ECO-modus is ingeschakeld, kan de automatische airconditioning minder goed werken. Raadpleeg de paragraaf "Tips voor het rijden, zuinig rijden" in hoofdstuk 2.

THERMOSTATISCHE AIRCONDITIONING (4/4)

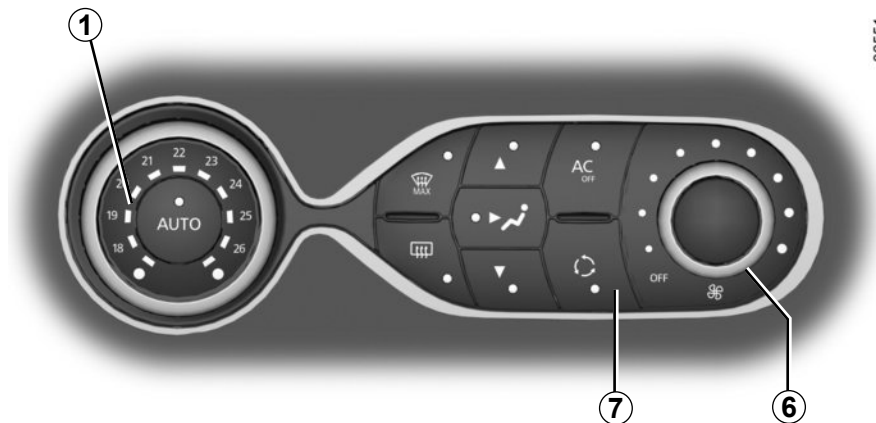

Luchtkringloop (afsluiten van de buitenlucht)

Deze functie wordt automatisch geregeld, maar u kunt deze ook handmatig inschakelen. In dat geval wordt de inschakeling bevestigd door het controlelampje in de toets **7**.

Het ontwasemen/ontdooien heeft altijd voorrang boven de luchtkringloop.

NB:

- in de kringloopstand wordt de lucht aangevoerd vanuit de auto en zonder bijmenging van buitenlucht teruggevoerd in het interieur van de auto;
- De lucht circuleert in de auto zonder bijmenging van buitenlucht (als u in een gebied met verontreinigde lucht rijdt enz.);
- om sneller de gewenste temperatuur te bereiken.

Handbediening

Druk op de toets **7**, het ingebouwde controlelampje brandt.

Bij langdurig gebruik van deze stand kunnen de ruiten aan de binnenkant beslaan of weer aanvriezen. Ook zal het in de auto, door gebrek aan frisse lucht, kunnen gaan stinken.

Het wordt daarom aangeraden om terug te gaan naar de automatische werkingsstand door op de toets **7** te drukken zodra de luchtkringloop niet langer nodig is.

Om deze functie uit te schakelen, drukt u opnieuw op de toets **7**.

Uitschakelen van het systeem

Draai de knop **6** naar "OFF" om het systeem te stoppen. U schakelt het systeem weer in door de knop **6** te draaien en de ventilatiesnelheid in te stellen of door op de toets **1** te drukken.

AIRCONDITIONING: informatie en bedieningsinstructies (1/2)

Tips voor het gebruik

In sommige gevallen, (airconditioning uit, luchtkringloop in werking, ventilatiesnelheid nul of laag, enz.) kunnen de ruiten van de auto beslaan.

Als de ruiten beslagen zijn, gebruikt u de functie "**helder zicht**" om het doorzicht te verbeteren; gebruik bij voorkeur de airconditioning in de automatische werkstand om het beslaan te voorkomen.

Auto's uitgerust met de ECO-modus

Als de ECO-modus actief is, kan de werking van de airconditioning verminderen. Raadpleeg de paragraaf "Tips voor het rijden, zuinig rijden" in hoofdstuk 2.



Stop niets in het ventilatiecircuit van de auto (bijvoorbeeld in geval van stank enz.).

Risico van explosie of brand.

Verbruik

Het is normaal dat het brandstofverbruik hoger is (vooral in stadsverkeer) als u de airconditioning gebruikt.

Voor auto's met een airconditioning zonder automatische werkstand, zet het systeem uit, als u het niet meer nodig hebt.

Tips voor zuinig rijden en minder luchtverontreiniging

Rijd met open ventilatierooster en gesloten ruiten. Open bij zeer warm weer of als de auto in de zon heeft gestaan enkele minuten de portieren voordat u start, zodat de hete lucht uit de auto kan ontsnappen.

Onderhoud

Raadpleeg voor de controle-intervallen het onderhoudsdocument van uw auto.

Gebruik de airconditioning regelmatig, ook bij koud weer; laat de airco ten minste eenmaal per maand gedurende ongeveer 5 minuten draaien.

Storingen

Raadpleeg bij een storing altijd een merkdealer.

- **Minder goede werking van ontdoeien, ontwasemen of airconditioning.**
Dit kan het gevolg zijn van een vervuild patroon van het interieurfilter.
- **Geen gekoelde lucht.**
Controleer of alle bedieningsorganen in de juiste stand staan en de zekeringen goed zijn. Als dit niet zo is moet u het systeem stoppen.

Water onder de auto

Maak u zich niet ongerust als er condenswater onder de auto druppelt, dit is normaal na langdurig gebruik van de airconditioning.



Maak nooit de slangen van de airconditioning los. Dit is gevaarlijk voor de ogen en de huid.

AIRCONDITIONING: informatie en bedieningsinstructies (2/2)



Het airconditioningssysteem bevat fluorhoudende broeikasgassen.

Afhankelijk van het voertuig, u kunt de volgende informatie vinden op sticker **A** in de motorruimte.

De aanwezigheid en de plaats van de informatie op sticker **A** zijn afhankelijk van de auto.



Voordat u in de motorruimte werkzaamheden kunt uitvoeren, moet u absoluut het contact uitzetten (zie "De motor starten en stoppen" in hoofdstuk 2).



Type airconditioningsvloeistof



Type olie in de slangen van de airconditioning



Ontvlambaar product



Raadpleeg het instructieboekje



Onderhoud

x,xxx kg

Hoeveelheid airconditioningsvloeistof aanwezig in de auto.

GWP xxxxx

Global Warming Potential oftewel aardopwarmingsvermogen (CO₂-equivalent).

CO₂-
equivalent
x,xx t

Hoeveelheid in gewicht en CO₂-equivalent.



Maak nooit de slangen van de airconditioning los. Dit is gevaarlijk voor de ogen en de huid.

EXTRA AIRCONDITIONING (1/2)

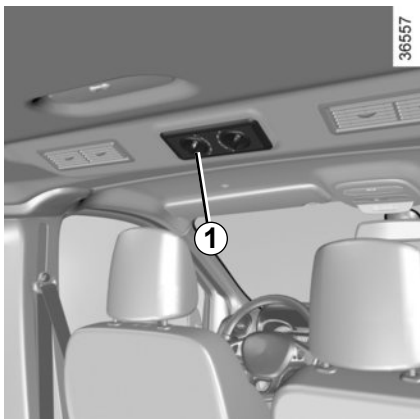

Als de auto hiermee uitgerust is, beschikt hij over vier draaibare ventilatieroosters en bedieningsknoppen **1**:

Deze bedieningsknoppen zijn uitsluitend bedoeld voor de hoeveelheid lucht die in het interieur wordt geblazen:

- een knop voor warme lucht (de lucht komt uit de ventilatieroosters onderaan);
- een knop voor koude lucht (de lucht komt uit de ventilatieroosters bovenaan).

N.B.: de vier ventilatieroosters mogen niet alle tegelijk gesloten zijn (het systeem kan hierdoor defect raken).

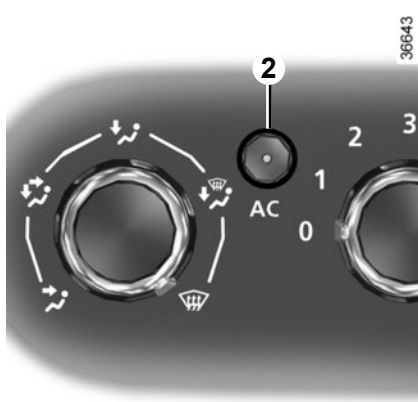

Auto met handbediende airconditioning

Controleer of de airconditioning ingeschakeld is (controlelampje van knop **2** is aan).

Opmerking: de knop **2** heeft een werkingscontrolelampje:

- als het lampje brandt, is de functie ingeschakeld;
- als het lampje uit is, is de functie uitgeschakeld.

EXTRA AIRCONDITIONING (2/2)



Auto uitgerust met automatische airconditioning

Controleer of de airconditioning is ingeschakeld (controlelampje van de knop A/C OFF 3 is uit).

Om de instellingen voor 1 te activeren, drukt u op de knop 4. Controlelampje en 5 bediening 1 van knop 4 zijn uit.

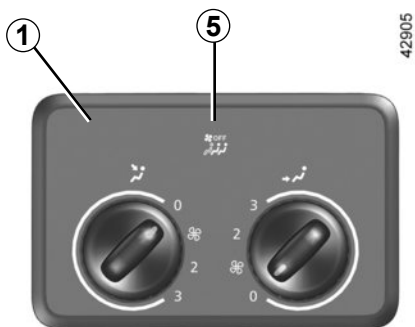

Opmerking: de knop 4 en de bediening 1 hebben een werkingscontrolelampje:

- controlelampjes 4 en 5 zijn aan, knop 1 is niet ingeschakeld;
- controlelampjes 4 en 5 zijn uit, knop 1 werkt.

RUITEN (1/2)

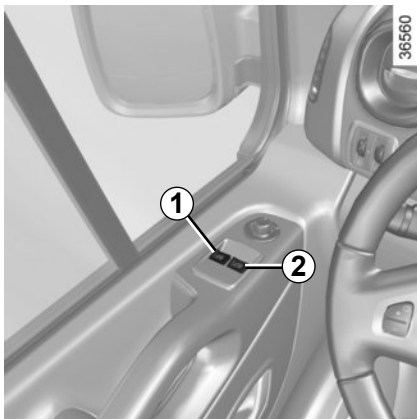

Elektrische ruitbediening

Contact aan:

- druk op de schakelaar van de betreffende ruit om de ruit tot de gewenste hoogte te laten zakken;
- trek de schakelaar van de betreffende ruit omhoog om de ruit tot de gewenste hoogte te brengen.

Vanaf de bestuurdersplaats

Gebruik schakelaar:

- **1** voor de bestuurderskant;
- **2** voor de passagierskant voor.

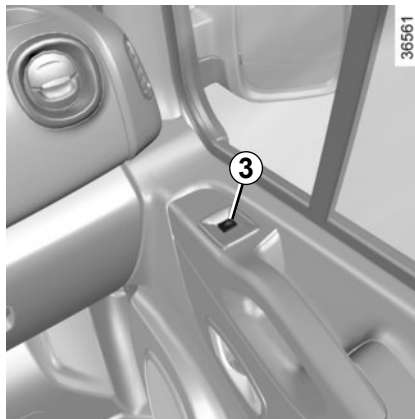

Vanaf de passagiersplaats voor

Gebruik de schakelaar **3**.

Leg nooit iets op de bovenkant van een ruit: risico van beschadiging van de ruitbediening.



Verantwoordelijkheid van de bestuurder

Laat uw voertuig nooit achter met de RENAULT sleutelkaart of sleutel erin, en laat nooit een kind, een niet-autonome volwassene of een dier achter, zelfs niet eventjes. Het kan zichzelf of anderen in gevaar brengen door de motor te starten, door organen te bedienen zoals bijvoorbeeld de ruitbediening, of de portieren te vergrendelen. In geval van beknelling van een lichaamsdeel draait u direct de bewegingsrichting van de ruit om door te drukken op de betreffende schakelaar.

Gevaar van ernstige verwondingen.

RUITEN (2/2)

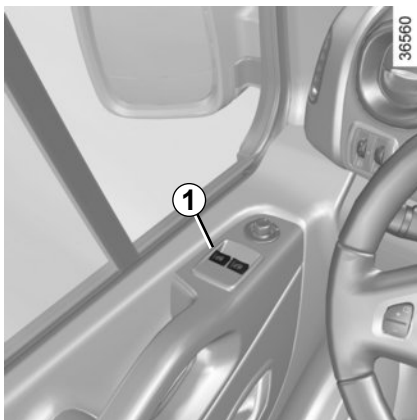

Werking van de sneltoets

Afhankelijk van de auto is deze modus een aanvulling op de hiervoor beschreven werking van de elektrische ruitbediening. Deze is alleen aanwezig bij de bestuurdersruit. Druk of trek kort en krachtig aan de schakelaar **1**: de ruit gaat geheel omlaag of omhoog. Een actie op de schakelaar stopt de werking van de ruit.

Opmerking: Als de ruit tijdens het sluiten op weerstand stuit (bijvoorbeeld een tak), stopt de ruit en schuift deze daarna enkele centimeters terug.

Storingen

Als het sluiten van de ruit niet goed werkt, schakelt het systeem over op werking zonder sneltoets: u kunt in dit geval de werking herstellen door de schakelaar van de betreffende ruit zo vaak te bedienen tot de ruit geheel is gesloten (de ruit gaat stap voor stap omhoog) en de schakelaar dan langer dan een seconde ingedrukt te houden (kant sluiten) en daarna de ruit compleet te sluiten om het systeem te resetten.

Indien nodig, raadpleeg uw merkdealer.

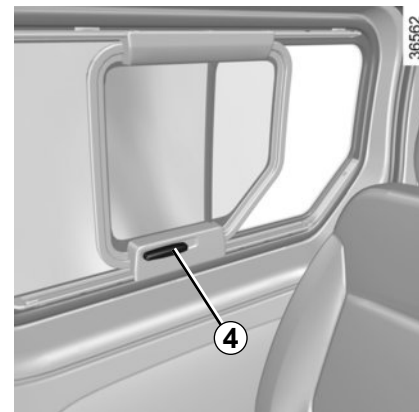

Schuifruitens achter

Beweeg de handgreep **4** en schuif de ruit tot de gewenste stopstand.



Wanneer u de ruiten sluit, moet u erop letten dat er geen enkel lichaamsdeel (arm, hand, enz.) uit het voertuig steekt.

Gevaar van ernstige verwondingen.



Schuifruitens en -deuren

Voordat u ze beweegt, let u goed op of geen lichaamsdelen van passagiers door de open ruit of het portier naar buiten steken.

ZONNEKLEP

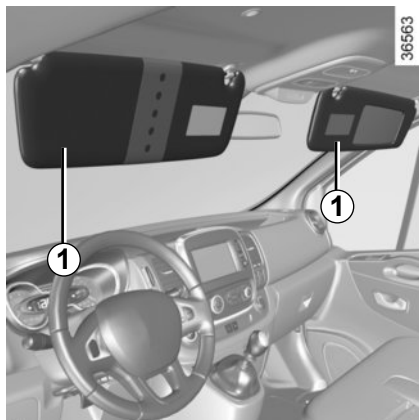

Zonwering

Laat de zonneklep **1** zakken.

De zonneklep kan tegen de ruit worden gekanteld.

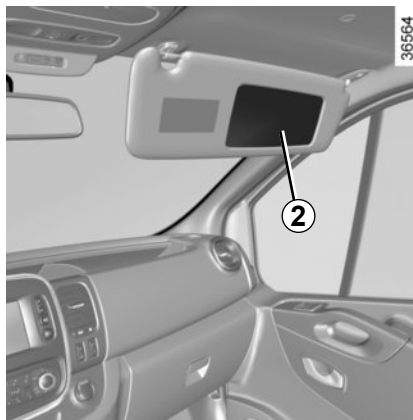

Make-upspiegel of extra spiegel **2**

(afhankelijk van de auto)

Zet de zonneklep omlaag om bij de spiegel te kunnen.

Bijzonderheid van de extra spiegel

Raadpleeg de paragraaf "Spiegels" in hoofdstuk 1.

BINNENVERLICHTING (1/3)

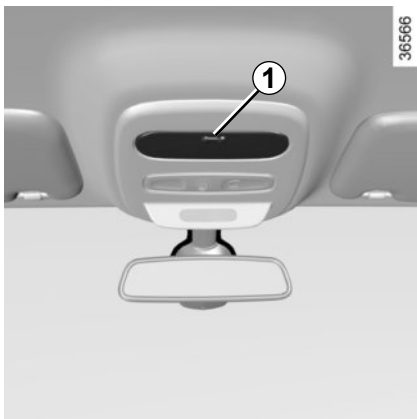

Binnenlichten

Gebruik van de schakelaars **1**, **2** of **3** activeert het volgende:

- een constant brandende verlichting;
- een verlichting die gaat branden als één van de portieren wordt geopend. De binnenverlichting gaat alleen uit als de portieren, waarop de verlichting reageert, goed gesloten zijn;
- het onmiddellijk uitgaan.

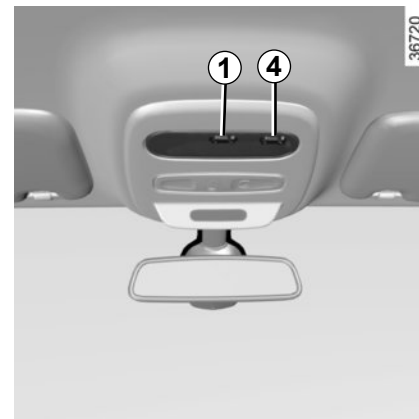
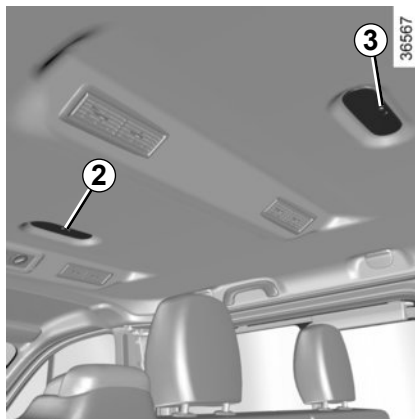

Leesspot

(afhankelijk van de auto)

Kantel de schakelaar **4**.

Het ontgrendelen en het openen van de portieren zorgen voor het tijdelijk branden van de binnenlichten en de lichten.

BINNENVERLICHTING (2/3)

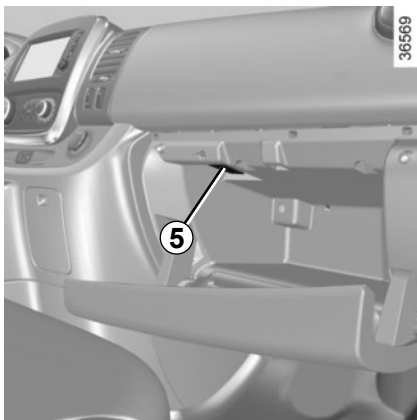

Verlichting dashboardkastje 5

Deze gaat branden bij het openen van het dashboardkastje.



Verlichting bagageruimte 6

Deze gaat branden bij het openen van de bagageruimte.

Wanneer de portieren correct gesloten zijn, doven het binnenlicht en de andere lichten bij het vergrendelen of starten van de motor.

BINNENVERLICHTING (3/3)

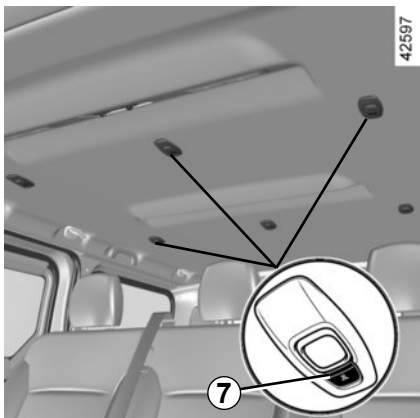

Verlichting voor de zitplaatsen achterin 7

Druk op de knop 7 om het volgende te activeren:

- een constant brandende verlichting;
- een verlichting die gaat branden als één van de portieren wordt geopend.

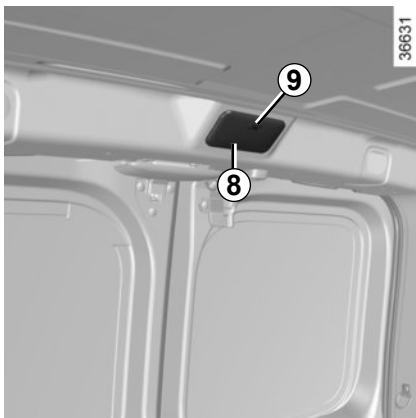

Binnenlicht achter 8

Draai de knop 9 om het volgende te activeren:

- een constant brandende verlichting;
- een verlichting die gaat branden als een van de achterportieren wordt geopend. De binnenverlichting gaat alleen uit als de portieren, waarop de verlichting reageert, goed gesloten zijn;
- onmiddellijk uitgaan van de verlichting.

OPBERGRUIMTES, INDELING INTERIEUR (1/9)

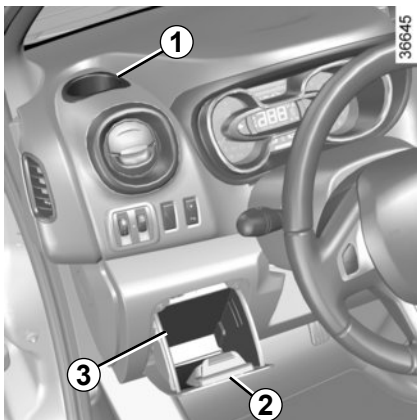

Plaats 1

Deze plaats kan gebruikt worden als blikhouder of de asbak kan erin worden opgeborgen.

Opbergruimte 3

Trek om te openen aan de handgreep 2.



Laat geen spullen op de vloer (bij de bestuurder) liggen. In geval van plotseling remmen zouden deze onder de pedalen terecht kunnen komen, waardoor de bestuurder deze niet meer goed kan bedienen.



Opbergruimte zonneklep 4

Hierin kunt u kaartjes (bijvoorbeeld van een tolgeweg) bevestigen.



Let op dat er geen harde, zware of scherpe voorwerpen in de "open" bergruimtes geplaatst zijn, zodat zij tegen de inzittenden geslingerd kunnen worden bij het rijden door een bocht of bij plotseling remmen.

OPBERGRUIMTES, INDELING INTERIEUR (2/9)

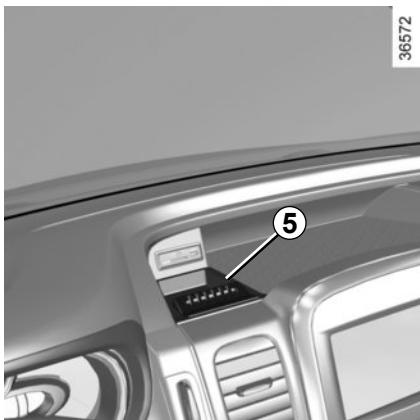

Opbergruimte 5

Hierin passen betaalkaarten, kleingeld enz.

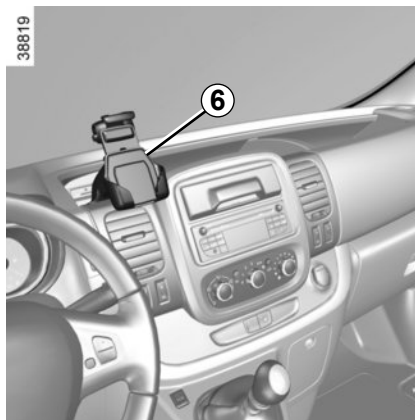

Houder van de telefoon 6



Gebruik van de telefoon en/ of de multimediatablet

Houd u altijd aan de wettelijke
voorschriften met betrekking
tot het gebruik van dit apparaat.

OPBERGRUIMTES, INDELING INTERIEUR (3/9)

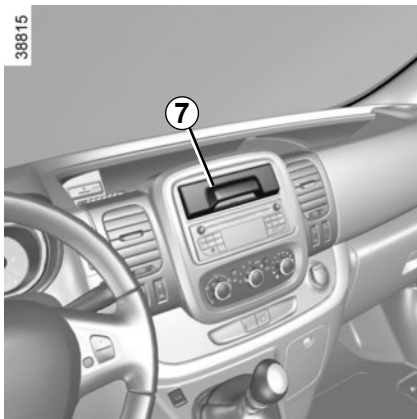

Houder voor multimediatablet 8

Trek de handgreep 7 helemaal naar u toe.

Draai de houder 8 en duw deze tot de aanslag.

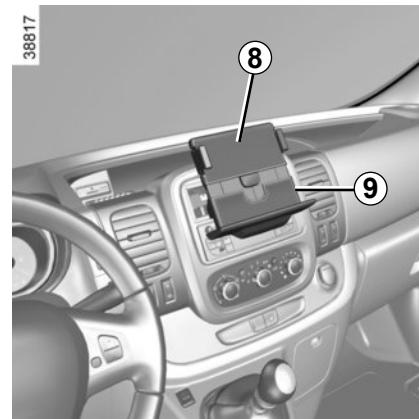
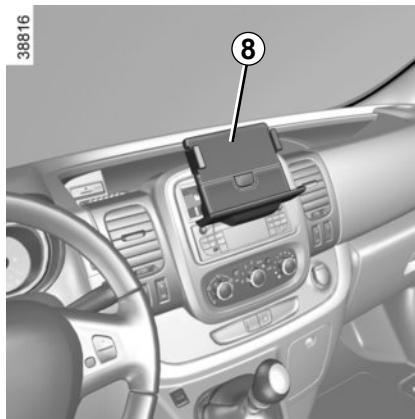

Trek de voet 9 van de houder 8 indien nodig naar beneden om hem langer te maken.

Trek de houder om hem weer terug te plaatsen zo ver mogelijk naar u toe, zet hem horizontaal en duw hem zo ver mogelijk terug.

OPBERGRUIMTES, INDELING INTERIEUR (4/9)

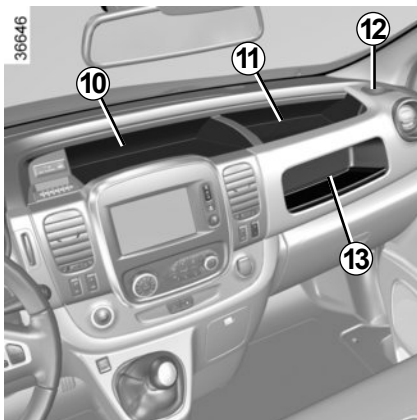

Opbergvakken in het dashboard 10, 11 en 13

Plaats 12

Deze plaats kan gebruikt worden als blikhouder of de asbak kan erin worden opgeborgen.



Laat geen spullen op de vloer (bij de bestuurder) liggen. In geval van plotseling remmen zouden deze onder de pedalen terecht kunnen komen, waardoor de bestuurder deze niet meer goed kan bedienen.

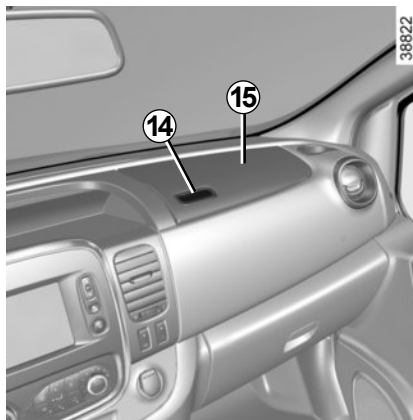

Opbergruimte in het dashboard aan de passagierszijde 15

Druk om te openen op de hendel 14.



Let op dat er geen harde, zware of scherpe voorwerpen in de "open" bergruimtes geplaatst zijn, zodat zij tegen de inzittenden geslingerd kunnen worden bij het rijden door een bocht of bij plotseling remmen.

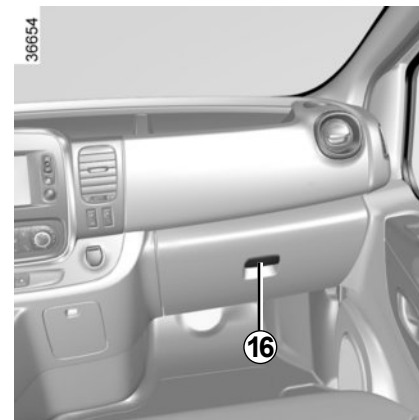

Dashboordkastje aan passagierszijde

Druk op de knop 16 om deze te openen.

Afhankelijk van de auto beschikt het dashboordkastje over ventilatie en airconditioning (er past een fles in van 1,5 liter).

OPBERGRUIMTES, INDELING INTERIEUR (5/9)

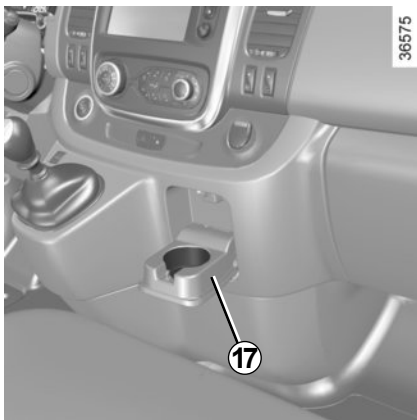

Plaats 17

Deze plaats kan gebruikt worden als bekerhouder of de asbak kan erin opgeborgen worden.



Let op bij het accelereren of het rijden in een bocht, dat de inhoud van de beker of het blikje niet over de rand stroomt.

Risico van verwondingen als de vloeistof warm is en/of vlekken.

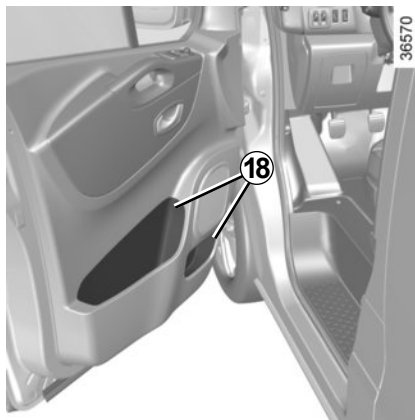

Opbergruimte in voorportieren 18

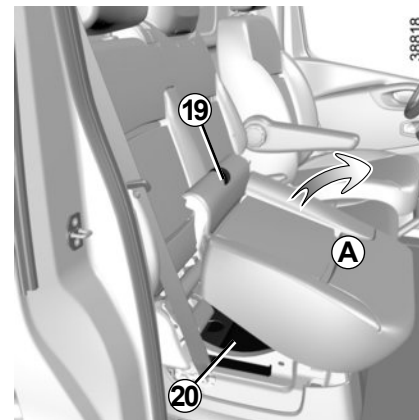

Opbergbak 20 onder de zitting voorin

Trek, om erbij te kunnen komen, aan het lijpe 19 en kantel de zitting A naar voren.



Laat de zitting altijd gesloten tijdens het rijden:

- risico van verwondingen bij plotseling remmen of bij een ongeluk;
- risico van rondslingerende voorwerpen in het interieur.

OPBERGRUIMTES, INDELING INTERIEUR (6/9)

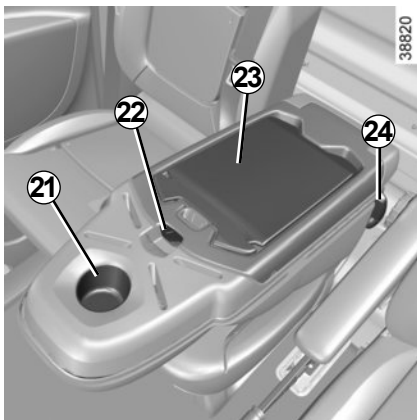

Rugleuning in tafelstand

Klap, als de auto hiermee uitgerust is, de rugleuning van de middelste stoel naar beneden door de hendel **24** omhoog te trekken. Hiermee beschikt u achterop de rugleuning van de middelste stoel over:

- een blikjeshouder **21**;
- een opbergruimte **25**;
- een tafeltje **23**.



Het is verboden op de middelste stoel te gaan zitten als de rugleuning neergeklapt is.

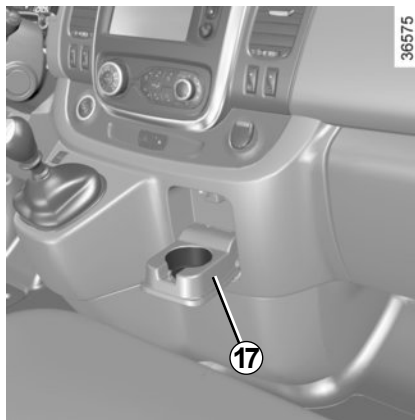

N.B.: controleer of de opbergruimte **17** gesloten is voordat u de rugleuning van de middelste stoel neerklapt.



Let op bij het accelereren of het rijden in een bocht, dat de inhoud van de beker of het blikje niet over de rand stroomt.

Risico van brandwonden als de vloeistof warm is en/of vlekken.

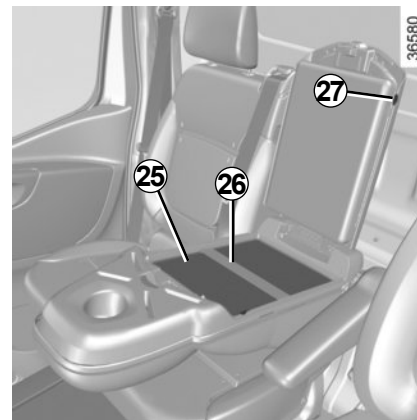

Opbergruimte 25

Druk op de knop **22** om deze te openen.

Binnenin kan met de riem **26** een voorwerp op zijn plaats gehouden worden.

Als de opbergruimte **25** gesloten is, kan via de doorvoer **27** een laadsnoer van een apparaat worden aangesloten op een accessoireaansluiting.

OPBERGRUIMTES, INDELING INTERIEUR (7/9)

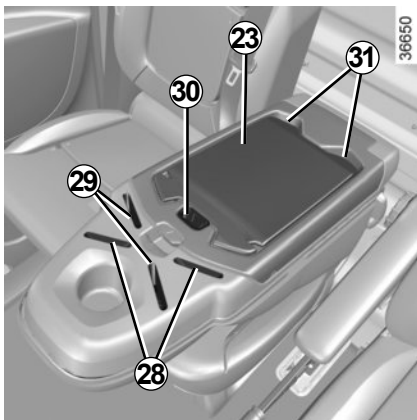

Tafeltje 23

Trek aan de hendel **30** om het tafeltje te ontgrendelen.

Plaats voor het installeren van het tafeltje de uiteinden **31** van het tafeltje in de uitsparingen **28** of **29**.

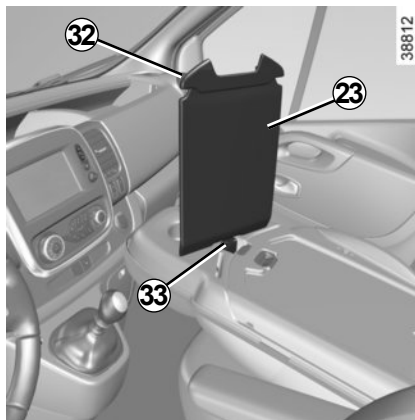

U kunt met behulp van de klem **32** documenten vastmaken.

Druk op de knop **33** om het tafeltje te verwijderen.

NB: zorg dat het tafeltje goed op zijn plaats zit en alles uit de blikjeshouder is gehaald voordat u de rugleuning van de middelste stoel weer omhoog zet. Let er op dat de rugleuning van de middelste stoel goed vergrendeld is



Let op dat er geen harde, zware of scherpe voorwerpen uitsteken of zo in open opbergruimtes zijn geplaatst, dat zij tegen de inzittenden geslingerd kunnen worden bij het rijden door een bocht, bij plotseling remmen of bij een botsing.

OPBERGRUIMTES, INDELING INTERIEUR (8/9)



Handgreep 34

Hieraan kan men zich vasthouden tijdens het rijden.

Gebruik deze niet bij het in- of uitstappen.

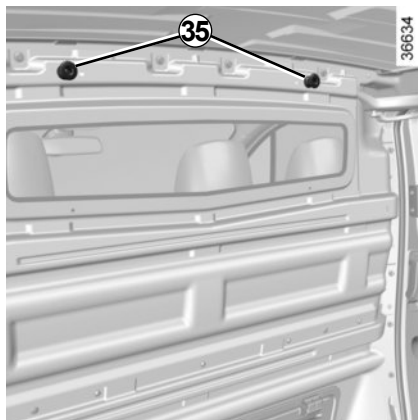

Kledinghaken 35

Afhankelijk van de auto kan de wand in de laadruimte voorzien zijn van haken.

Om veiligheidsredenen is het gebruik van de haak uitsluitend bestemd voor het ophangen van kleding.

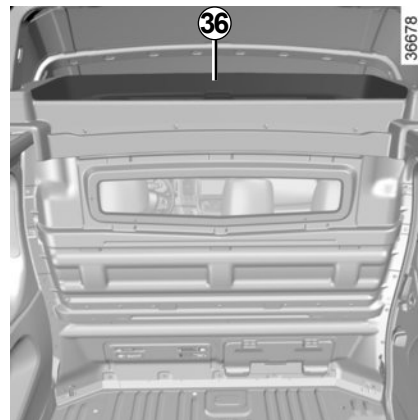

Opbergruimte boven de cel achter 36

Uitsluitend bestemd voor het vervoer van voorwerpen.

De opbergruimte boven de laadruimte achter is geschikt voor maximaal 35 kg aan gelijkmatig verdeelde spullen.



Zorg er voor dat er geen zwaar en/of scherp voorwerp geplaatst wordt dat zou kunnen vallen. Risico van verwonding.

OPBERGRUIMTES, INDELING INTERIEUR (9/9)

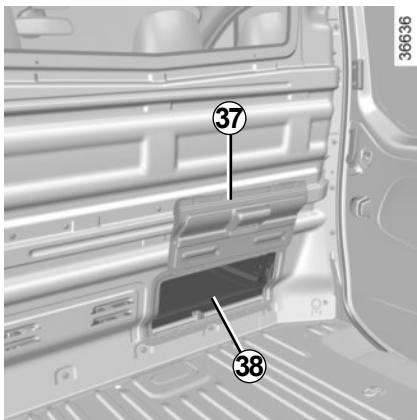

Nis 38 en klep 40

Afhankelijk van de lengte van de vervoerde voorwerpen in de laadruimte, gebruikt u de nis 38.

Open de klep 37 die door magneten op zijn plaats wordt gehouden.



Laat geen spullen op de vloer (bij de bestuurder) liggen. In geval van plotseling remmen zouden deze onder de pedalen terecht kunnen komen, waardoor de bestuurder deze niet meer goed kan bedienen.

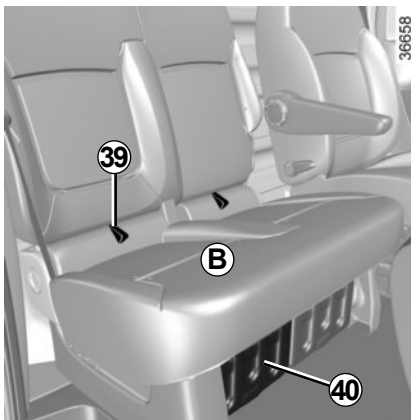

Gebruik de klep 40 om de lengte van de lading te verlengen:

- trek aan het lipje 39 om de zitting omhoog te halen B;
- kantel de klep 40 naar de binnenkant van de stoel en trek tegelijkertijd aan het lipje 41.



Als de klep 40 geopend is, mag de voorste passagiersstoel aan de zijkant niet worden gebruikt. Risico op ernstig letsel bij plotseling remmen of een botsing.

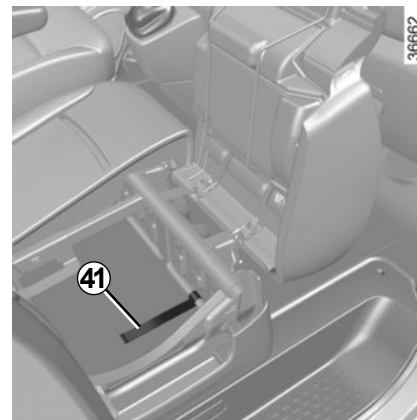

Let op dat er geen harde, zware of scherpe voorwerpen in de "open" bergruimtes geplaatst zijn, zodat zij tegen de inzittenden geslingerd kunnen worden bij het rijden door een bocht of bij plotseling remmen.

ASBAK, ACCESSOIREAANSLUITING (1/2)

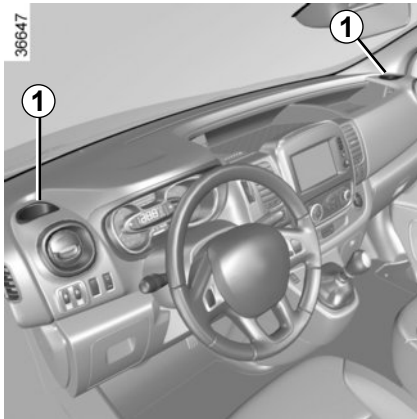

Asbak

Deze past in de ruimtes **1** of **2**.



Als uw auto geen aansteker en asbak heeft, kan uw merkdealer u deze leveren.

ASBAK, ACCESSOIREAANSLUITING (2/2)

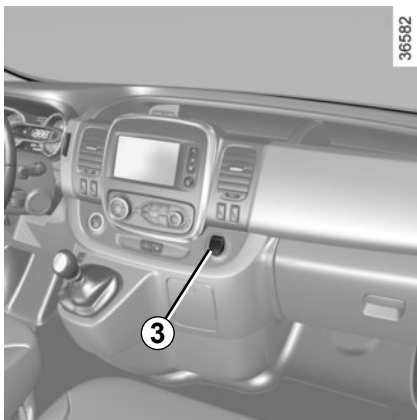

Accessoireaansluiting

De aansluiting 3, en afhankelijk van de auto, de aansluitingen 4 en 5 zijn bestemd voor de aansluiting van accessoires die zijn goedgekeurd door onze technische dienst. Hun vermogen mag niet meer dan 120 watt (12 V).

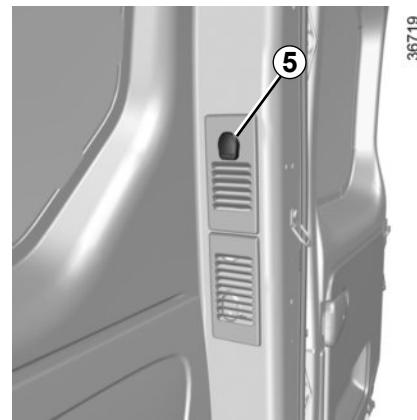
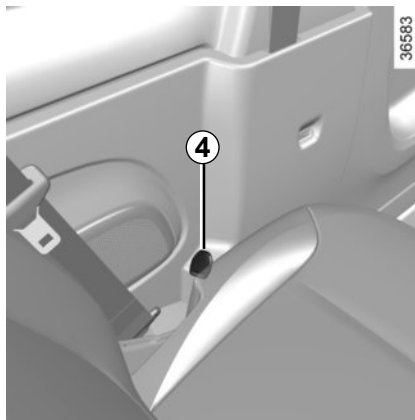

Controleer, voordat u de auto verlaat, altijd of **alle apparaten zijn losgekoppeld** van de accessoireaansluiting om eventuele storingen te voorkomen (ontladen van accu, vergrendelen van portieren en kleppen niet mogelijk, enz).



Sluit alleen accessoires aan met een vermogen van maximaal 120 watt (12 V).

Als verschillende accessoireaansluitingen tegelijk worden gebruikt, mag het totale vermogen van de aangesloten accessoires niet meer zijn dan 180 watt.

Risico van brand.

HOOFDSTEUN ACHTER

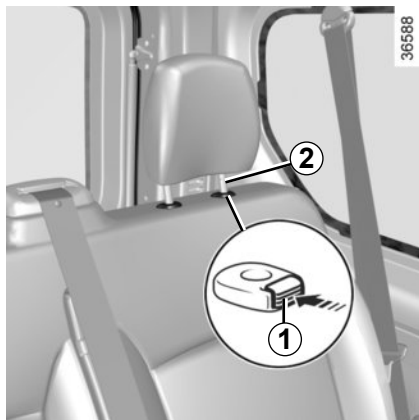

Verwijderen van de hoofdsteun

Druk op de knop **1** en trek de hoofdsteun omhoog tot die vrijkomt (zet de rugleuning indien nodig schuin).



De hoofdsteun is een veiligheidsorgaan dat altijd op zijn plaats moet zitten en goed moet zijn afgesteld.



Hoofdsteun terugplaatsen

Steek de poten van de hoofdsteun in de houders (zet de rugleuning indien nodig schuin). Druk de hoofdsteun zo ver mogelijk omlaag, trek de steun dan omhoog tot hij blokkeert. Controleer de vergrendeling van elke poot **2** in de rugleuning.

ACHTERBANKEN: werking (1/4)

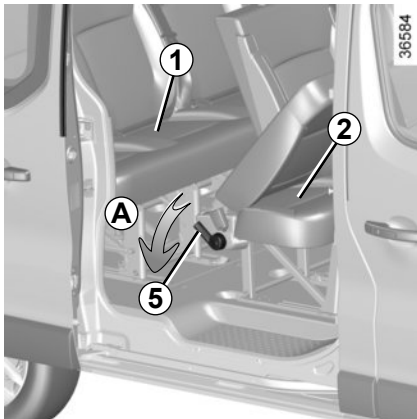

Afhankelijk van de uitvoering kan de auto twee achterbanken hebben: de bank 2 (2^e rij zitplaatsen) en de bank 1 (3^e rij zitplaatsen).

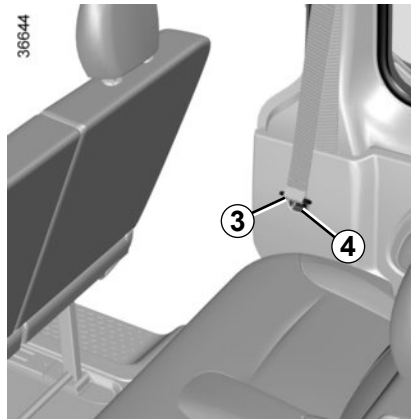

Bank 2

Steek de gespen 3 in de houders 4 voordat u de rugleuning(en) verplaatst.

Druk, om de toegang tot de achterste rij (bank 1) te vergemakkelijken, de hendel 5 omlaag (beweging A) om de rugleuning van de bank te kantelen 2.

Vergeet niet de gordel opnieuw te vergrendelen als een passagier op deze plaats gaat zitten.



Voer deze verstellingen uitsluitend uit als de auto stilstaat.



Bij het terugplaatsen van de banken, moet u opletten dat deze goed vergrendeld zijn.

Zorg ervoor dat de zijgordels goed in hun grendel vergrendeld zijn.

ACHTERBANKEN: werking (2/4)

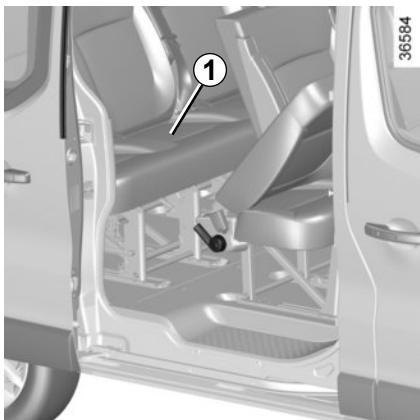

Bank 1

Deze bank is opvouwbaar en neerklapbaar.

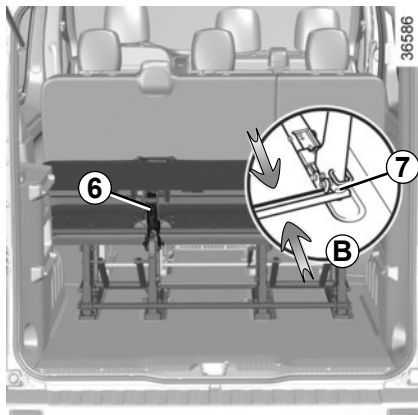

Om hem op te vouwen

- Trek aan de riem voor de ontgrendeling van de rugleuning **6**;
- klap de rugleuning op het zitkussen.



Controleer bij het bewegen van de achterbank of de verankeringpunten schoon zijn (zij moeten vrij zijn van steentjes, doeken of enig ander onderdeel dat het vergrendelen van de bank zou kunnen hinderen).

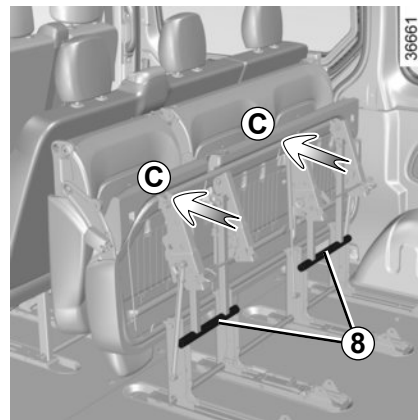

Neerklappen

(afhankelijk van de auto)

- Neem de buizen **7** vast en breng ze tegelijk naar elkaar toe (beweging **B**);
- kantel de stoel in zijn geheel naar voren tot hij vergrendeld is;
- druk op de bovenkant van het zitkussen (in **C**) en vergrendel de stoel in deze stand door op de hendels voor de blokkering **8** te duwen;
- controleer of de stoel goed vergrendeld is.

ACHTERBANKEN: werking (3/4)

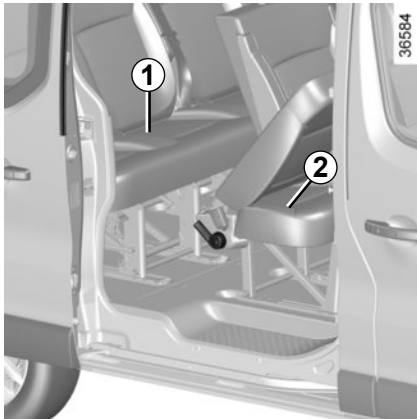

Verwijderen/terugplaatsen van de banken 1 en 2

(afhankelijk van de auto)

Zij worden op dezelfde manier uitgebouwd en ingebouwd.



Het is verboden de banken 1 en 2 te verwisselen.

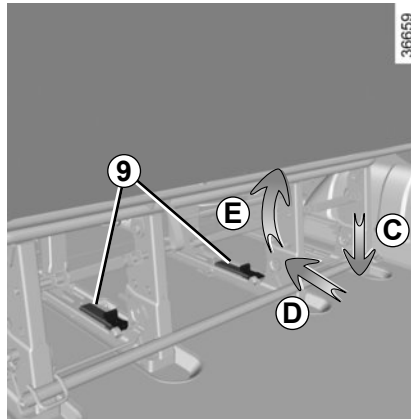

Verwijderen

Maak eerst de zijgordels los door ze uit hun grendel te halen.

- Druk onder de bank op de grendel **9** en trek deze naar voren (bewegingen **C** en **D**);
- til hem op (beweging **E**);



Voer deze verstellingen uitsluitend uit als de auto stilstaat.

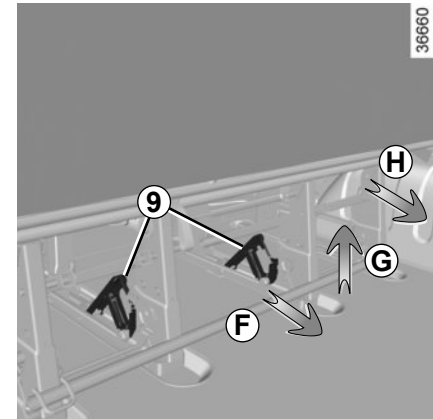

- verplaats de bank naar achteren om de verankeringspunten vrij te maken (beweging **F**);
- til de bank op (beweging **G**);
- verplaats de bank weer naar achteren (beweging **H**) om de voorste verankeringspunten vrij te maken;
- verwijder de bank via de voorkant van de auto.

Verwijderen van de bank 2 voor het verwijderen van de bank 1.

ACHTERBANKEN: werking (4/4)

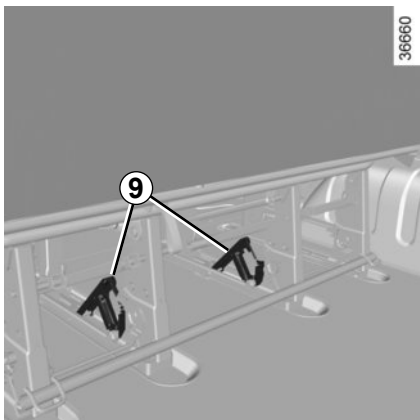

Terugplaatsen

- Richt de bank ten opzichte van de voorste verankeringspunten;
- druk tegen de bank tot deze op de achterste verankeringspunten valt;
- zet de grendels **9** omlaag en druk ze in hun vergrendeling;
- controleer of de visuele merktekens goed op één lijn staan met de grendels 9.



Bij het terugplaatsen van de banken, moet u opletten dat deze goed vergrendeld zijn.

Zorg ervoor dat de zijgordels goed in hun grendel vergrendeld zijn.



Plaats de achterbanken altijd op de oorspronkelijke verankeringspunten.

Het is verboden om tijdens het rijden de bank “achterstevoren” te gebruiken.

BAGAGE-AFDEKPLAAT

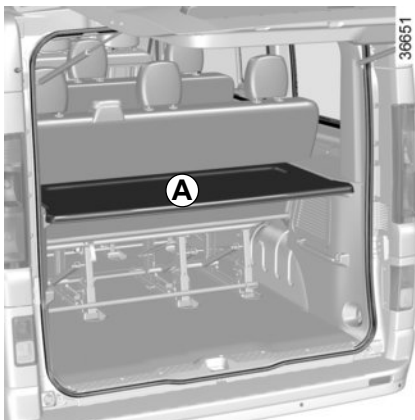

De bagageafdekplaat bestaat uit een of twee delen.

Er zijn twee standen mogelijk:

- de hoge stand **A**;
- de lage stand **B**.

Afhankelijk van de auto kunt u het deel **1** omhoog zetten tot het verticaal staat om het laden van de bagageruimte te vergemakkelijken.

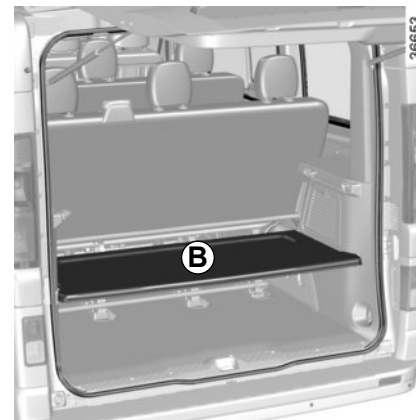
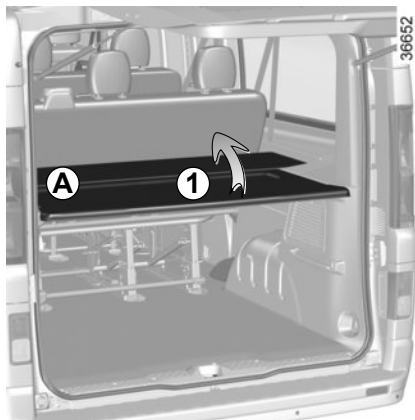

Plaats geen voorwerpen en vooral geen zware of harde voorwerpen op de bagageafdekplaat. Bij plotseling remmen of in geval van een ongeluk kunnen rondslingerende spullen de inzittenden in gevaar brengen.

SCHEIDINGSNET (1/2)



Voor de auto's die ermee zijn uitgerust, is het scheidingsnet **A** nuttig voor het vervoer van dieren of bagage, om deze af te scheiden van het passagiersgedeelte.

Het net kan op twee manieren geplaatst worden:

- achter de voorstoelen;
- achter een achterbank.



Zorg ervoor dat het uiteinde van de stang **1** tegen het plaatwerk steunt en niet tegen het plastic van het klepje.

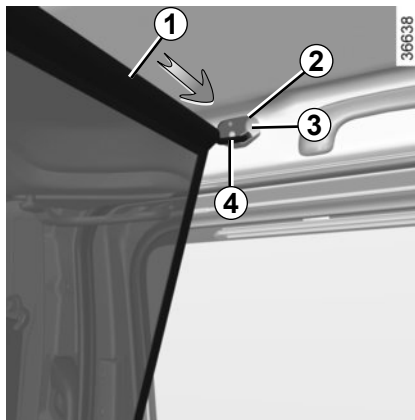

Aanbrengen van het scheidingsnet achter de voorstoelen

Aan beide kanten in de auto:

Bevestiging aan de bovenkant:

- houd het klepje **2** omhoog met behulp van een platte schroevendraaier of gelijkwaardig om bij de bevestigingsopening te komen,
- schuif de bovenste stang **1** van het net zo ver mogelijk in het breedste deel **3** van de opening,
- schuif de stang in het onderste gedeelte **4** van de opening.

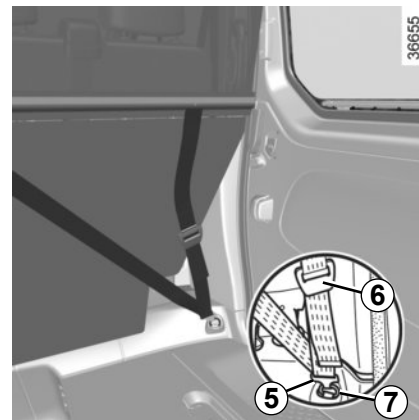

Bevestiging aan de onderkant:

- zet de haak **5** van de band van het net vast aan de ring **7** op de poot van de bank,
- stel de band van het net zo af, dat het goed strak staat.

Verwijderen

Ontspan de band door het afstelmechanisme **6** omhoog te bewegen. Maak de gordels los.

SCHEIDINGSNET (2/2)

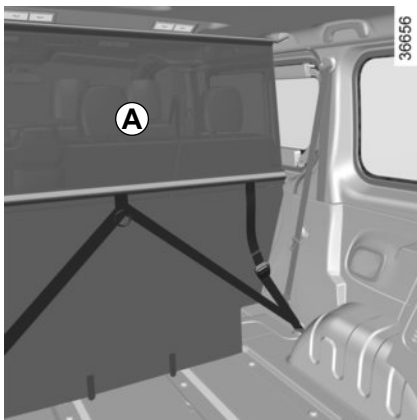

Aanbrengen van het scheidingsnet A achter de achterstoelen

Aan beide kanten in de auto:

Bevestiging aan de bovenkant:

- houd het klepje **2** omhoog met behulp van een platte schroevendraaier of gelijkwaardig om bij de bevestigingsopening te komen,
- schuif de bovenste stang **1** van het net zo ver mogelijk in het breedste deel **3** van de opening,
- schuif de stang in het onderste gedeelte **4** van de opening.

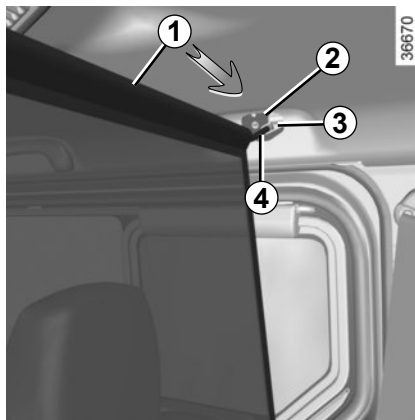

Bevestiging aan de onderkant:

- bevestig de haak **5** van de band van het net aan de ring **8**;
- stel de band van het net zo af, dat het goed strak staat.

Verwijderen

Maak de band los. Maak de gordels los.



Zorg ervoor dat het uiteinde van de stang **1** tegen het plaatwerk steunt en niet tegen het plastic van het klepje.

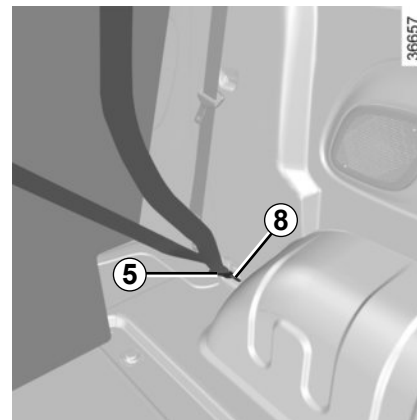

VERVOER VAN VOORWERPEN (1/2)

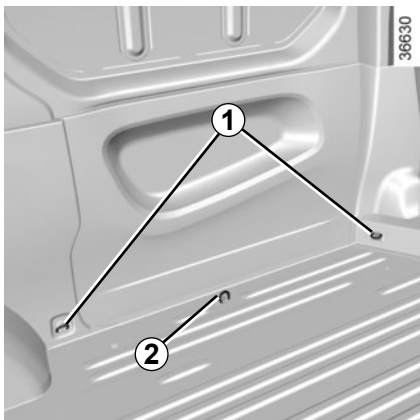

Transport van goederen in de laadruimte

Afhankelijk van de auto zorgen de bevestigingsringen **1** en **2** ervoor dat de vervoerde voorwerpen niet kantelen. Het aantal ringen en hun plaats kan verschillen afhankelijk van de auto.

De ringen **1** dienen uitsluitend als ondersteuning tegen het kantelen van de lading. De lading moet eerst aan de bevestigingsringen **2** op de vloer van de auto vastgemaakt worden.

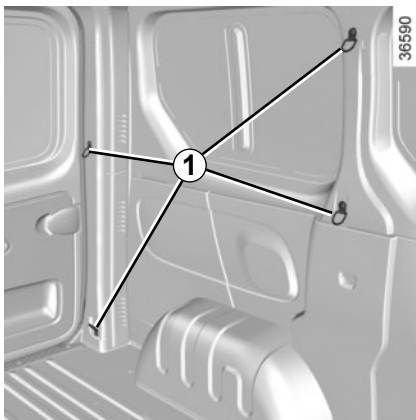

De zwaarste voorwerpen plaatst u zo laag mogelijk op de laadvloer. Zet de lading indien mogelijk vast aan de bevestigingspunten (indien aanwezig) op de vloer van de laadruimte. De lading moet zo geplaatst zijn dat niets naar voren op de passagiers geslingerd kan worden als de bestuurder plotseling moet remmen, of naar achteren bij snel optrekken of in geval van rijden op een steile helling. Maak de autogordels van de zitplaatsen achter vast, ook als deze niet bezet zijn.

VERVOER VAN VOORWERPEN (2/2)

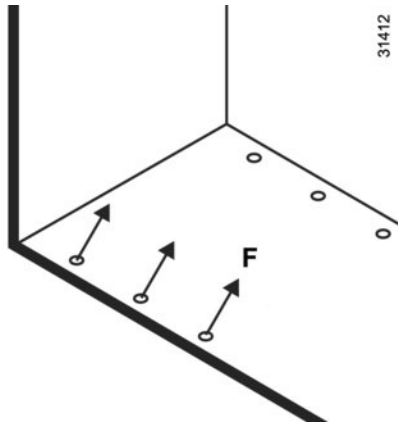

Bijzonderheid gesloten bestelwagen

F max: 500 daN



Zorg voor uw eigen veiligheid ervoor, dat alle portieren van uw auto goed gesloten zijn voordat u wegrijdt.



Wanneer u met de klapdeur rechtsachter open rijdt, zet dan altijd de vervoerde lading goed vast. De linkerdeur die gesloten blijft, mag niet gebruikt worden als manier om de vervoerde lading vast te zetten. Er mag alleen bij wijze van uitzondering worden gereden met de klapdeur rechts achter geopend. Houdt u zich in alle gevallen aan de ter plaatse geldende wetgeving. Risico van vallende lading op het wegdek.

VERVOER VAN VOORWERPEN: trekhaak

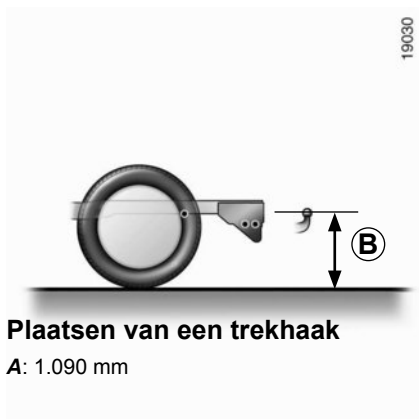
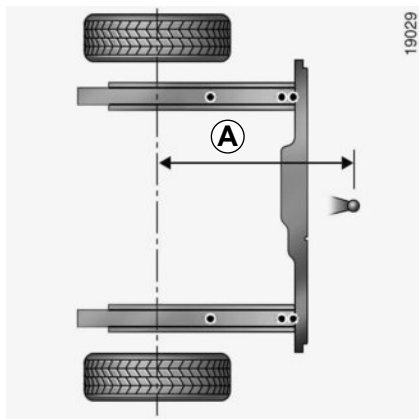

Plaatsen van een trekhaak

A: 1.090 mm

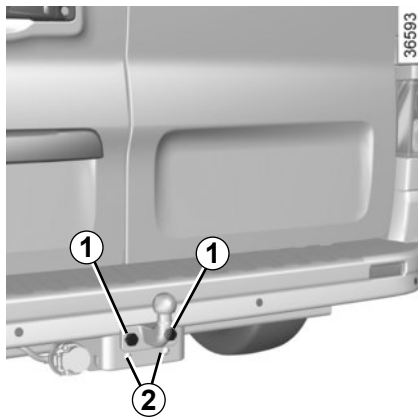

Plaatsen van de trekkogel

Plaats de kogel ten opzichte van de bouten **1** of **2** en houd daarbij de hoogte **B** aan, die tussen 350 en 420 mm moet liggen wanneer de auto belast is (naar het voorbeeld van de tekening hierboven).

Raadpleeg voor de montage van de trekhaakkogel de montagevoorschriften van de uitrusting.

Indien de trekhaakkogel de nummerplaat of de mistlamp achteraan aan het zicht onttrekt, moet u hem afnemen wanneer u geen voertuig trekt.

Houd u in elk geval aan de landelijke wetgeving.

Kogeldruk, maximaal toegelaten massa's van geremde en ongeremde aanhangwagens: raadpleeg hoofdstuk 6, paragraaf "Massa's".

Keuze en monteren van een trekhaak

Maximale massa van de trekhaak: 22 kg.

Raadpleeg voor de montage van de trekhaakkogel de montagevoorschriften van de uitrusting.

Het is raadzaam deze voorschriften bij uw instructieboekje te bewaren.

MULTIMEDIA-UITRUSTING

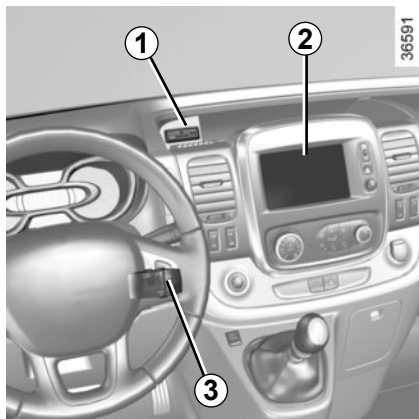

De aanwezigheid en de plaats van deze apparatuur zijn afhankelijk van de multimedia-apparatuur van de auto.

- 1 Multimedia-aansluitingen;
- 2 multimedia-aanraakscherm;
- 3 bediening bij het stuurwiel;
- 4 spraakcommando;
- 5 microfoon.

Voor de werking van deze apparatuur: raadpleeg de gebruiksaanwijzing van de uitrusting.



Gebruik van de telefoon

Houd u altijd aan de wettelijke voorschriften met betrekking tot het gebruik van dit apparaat.

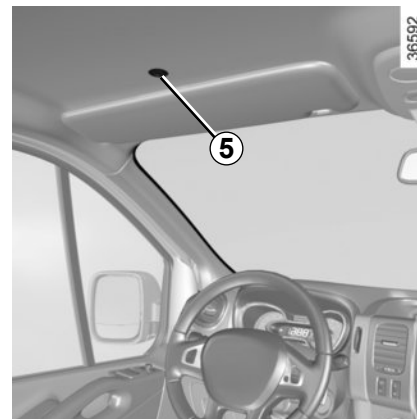

Hoofdstuk 4: Onderhoud

Motorkap	4.2
Oliepeil van de motor: algemeen	4.4
Oliepeil van de motor: (bij)vullen	4.5
Motorolie verversen	4.6
Peilen:	4.7
koelvloeistof	4.7
remvloeistof	4.8
ruitensproeierreservoir	4.9
Filters	4.9
Uw bandenspanning	4.10
Accu:	4.12
Onderhoud van de carrosserie	4.14
Onderhoud van de bekleding	4.17

MOTORKAP (1/2)



Voordat u in de motorruimte werkzaamheden kunt uitvoeren, moet u absoluut het contact uitzetten (zie "De motor starten en stoppen" in hoofdstuk 2).



Let op bij werkzaamheden dicht bij de motor, deze kan nog warm zijn. Bovendien kan de ventilatormotor onverwacht gaan draaien. Het waarschuwingslampje  in de motorruimte herinnert u hieraan.

Verwondingsgevaar



Controleer bij werkzaamheden onder de motorkap of de schakelaar van de ruitenwisser in de stand uit staat.

Verwondingsgevaar



Druk niet op de motorkap: risico van ongewenst sluiten van de motorkap.



Bij een botsing, zelfs een lichte, tegen de grille of de motorkap moet u zo snel mogelijk het vergrendelingssysteem van de motorkap laten controleren door een merkdealer.



Zorg er na alle werkzaamheden in de motorruimte voor dat u niets vergeet (doeken, gereedschap enz.). Deze kunnen de motor beschadigen of brand veroorzaken.

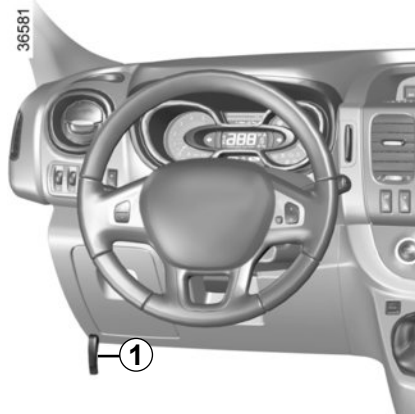

Trek aan de handgreep **1** om hem te openen.

MOTORKAP (2/2)

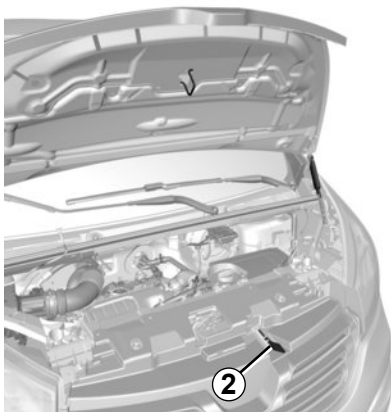

Veiligheidshaak van de motorkap

Om deze te ontgrendelen drukt u het lipje 2 naar links terwijl u de motorkap opent.

Motorkap openen

Zet de motorkap met de hand omhoog, deze wordt ondersteund met behulp van gasveren.

Sluiten van de motorkap

Controleer of er geen gereedschap of andere voorwerpen in de motorruimte zijn achtergebleven.

Om de motorkap te sluiten, pakt u het midden van de motorkap en laat u deze van 30 cm hoogte dichtvallen. Hij vergrendelt door zijn gewicht.



Controleer de vergrendeling van de kap.
Controleer of niets de vergrendeling belemmert (steentje, doek, enz.).

OLIEPEIL VAN DE MOTOR: algemeen

Iedere motor verbruikt wat olie voor het smeren en koelen van de bewegende delen in de motor. Het is daarom normaal dat u tussen twee onderhoudsbeurten olie moet bijvullen.

Indien u na de inrijperiode echter meer dan 0,5 liter olie per 1000 km moet bijvullen, dient u dit aan een merkdealer te melden.

Controleer het oliepeil regelmatig en in ieder geval voor elke grote reis: vul indien nodig tijdig olie bij om ernstige schade aan de motor te voorkomen.



Voordat u in de motorruimte werkzaamheden kunt uitvoeren, moet u absoluut het contact uitzetten (zie "De motor starten en stoppen" in hoofdstuk 2).

29990

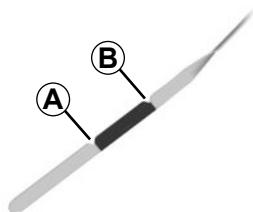

Overschrijding van het maximumpeil van de motorolie

Het maximumpeil **B** mag nooit worden overschreden: hierdoor bestaat het gevaar dat de motor en katalysator beschadigd worden. Als het peil boven het maximum is, **start de motor dan niet** en roep de hulp in van een merkdealer.

Aflesen van het oliepeil

De auto moet horizontaal staan en de motor mag geruime tijd niet hebben gedraaid.

Om het exacte oliepeil te weten en te controleren of het maximumpeil niet overschreden is (risico van beschadiging van de motor), moet u de peilstaaf gebruiken.

Het display van het instrumentenpaneel waarschuwt uitsluitend als het oliepeil minimaal is.

- haal de peilstaaf eruit en veeg hem af met een droge en niet pluizende doek;
- duw de peilstaaf zo diep mogelijk terug in de motor;
- haal de peilstaaf weer uit de motor;
- lees het peil af: dit mag nooit hoger zijn dan het "minimumpeil" **A** en nooit hoger zijn dan het "maximumpeil" **B**.

Duw de peilstaaf na het aflezen van het peil zo diep mogelijk terug in de motor.

Om spatten te voorkomen, adviseren wij een trechter te gebruiken bij het (bij)vullen van olie.

OLIEPEIL VAN DE MOTOR: (bij)vullen (1/2)



Voordat u in de motorruimte werkzaamheden kunt uitvoeren, moet u absoluut het contact uitzetten (zie "De motor starten en stoppen" in hoofdstuk 2).



Let op bij werkzaamheden dicht bij de motor, deze kan nog warm zijn. Bovendien kan de ventilatormotor onverwacht gaan draaien. Het waarschuwingslampje  in de motorruimte herinnert u hieraan.

Verwondingsgevaar



Bijvullen: let op dat er geen olie wordt gemorst op onderdelen van de motor of de uitlaat. Hierdoor kan brand ontstaan. Ook moet de vuldop goed zijn vastgezet om te voorkomen dat hij lostrilt waardoor er olie uit de motor kan spatten met hetzelfde brandgevaar als deze olie op hete delen van de motor of de uitlaat terecht komt.



Olie aftappen: let op bij het aftappen van hete olie dat u zich er niet aan brandt.



Laat de motor nooit in een afgesloten ruimte draaien: uitlaatgassen zijn giftig.



Controleer bij werkzaamheden onder de motorkap of de schakelaar van de ruitenwisser in de stand uit staat.

Verwondingsgevaar.



Overschrijding van het maximumpeil van de motorolie

Het maximumpeil mag nooit worden overschreden: hierdoor bestaat het gevaar dat de motor en katalysator beschadigd worden. Als het peil boven het maximum is, **start de motor dan niet** en roep de hulp in van een merkdealer.

OLIEPEIL VAN DE MOTOR: (bij)vullen (2/2)/OLIE VERVERSEN

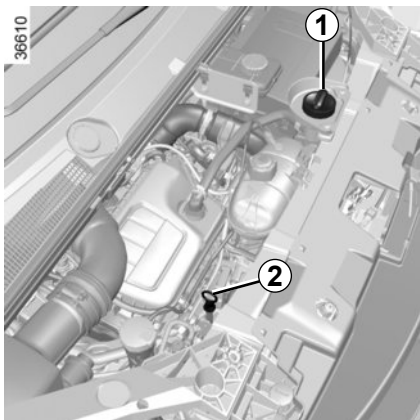

(Bij)vullen

De auto moet horizontaal staan en de motor moet koud zijn (bijvoorbeeld voordat u 's morgens wegrijdt).

- Draai de dop **1** los;
- vul bij. Het verschil tussen het hoogste en het laagste peil op de peilstaaf **2** is (afhankelijk van de motor) ongeveer 1,5 tot 2 liter;
- wacht 10 minuten om de olie naar beneden te laten zakken in de motor;
- controleer het peil met de peilstaaf **2** zoals hiervoor is beschreven.

Als u klaar bent, moet u de peilstaaf tegen de aanslag terugplaatsen of de dop geheel vastdraaien.

Om spatten te voorkomen, adviseren wij een trechter te gebruiken bij het (bij)vullen van olie.

Vul nooit bij tot boven het **maximumpeil** en vergeet niet de dop **1** en de peilstaaf **2** weer terug te plaatsen.

Olie verversen

Interval: raadpleeg het onderhoudsdocument van uw auto.

Inhoud bij verversen

Raadpleeg het onderhoudsdocument van uw auto of neem contact op met een merkdealer.

Controleer het motoroliepeil altijd met behulp van de peilstaaf zoals hiervoor is uitgelegd (het mag nooit lager dan het minimumpeil of hoger dan het maximumpeil van de peilstaaf zijn).

Soort motorolie

Raadpleeg het onderhoudsdocument van uw auto.

Als het peil abnormaal of herhaaldelijk daalt, moet u een merkdealer raadplegen.



Voordat u in de motorruimte werkzaamheden kunt uitvoeren, moet u absoluut het contact uitzetten (zie "De motor starten en stoppen" in hoofdstuk 2).



Let op bij werkzaamheden dicht bij de motor, deze kan nog warm zijn. Bovendien kan de ventilatormotor onverwacht gaan draaien. Het waarschu-

wingslompje  in de motorruimte herinnert u hieraan.

Verwondingsgevaar



Controleer bij werkzaamheden onder de motorkap of de schakelaar van de ruitenwisser in de stand uit staat.

Verwondingsgevaar.



Zolang de motor warm is, mogen er geen werkzaamheden aan de motor en het koelsysteem worden uitgevoerd.

Risico van brandwonden.

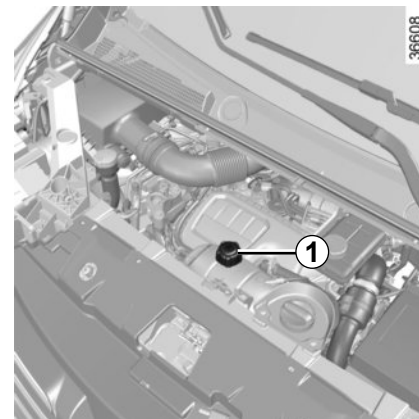

Koelvloeistof

Bij stilstaande motor op horizontale ondergrond, moet het peil **bij koude motor** liggen tussen de merktekens "MINI" en "MAXI" aangegeven op het koelvloeistofreservoir **1**.

Vul **bij koude motor** bij, voordat het peil beneden het "MINI"-merkteken is gedaald.

Als het peil abnormaal of herhaaldelijk daalt, moet u een merkdealer raadplegen

PEILEN (2/3)

Regelmatige controle van het peil

Controleer regelmatig het peil van de koelvloeistof (de motor kan ernstig beschadigen door een gebrek aan koelvloeistof).

Vul uitsluitend bij met door onze technische dienst goedgekeurde producten die zorgen voor:

- een bescherming tegen bevriezen;
- een bescherming tegen corrosie van het koelcircuit.

Interval voor het vervangen

Raadpleeg het onderhoudsdocument van uw auto.

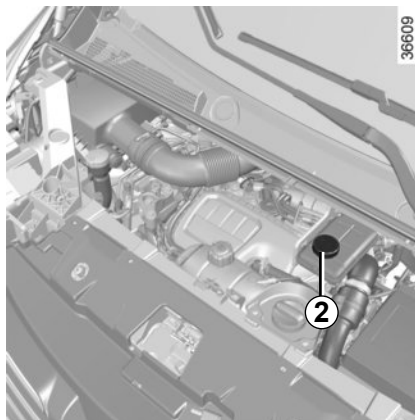

Remvloeistof

Controle van het peil moet bij stilstaande motor en op horizontale ondergrond plaatsvinden.

Controleer regelmatig het peil van de remvloeistof en zeker als u bij het remmen een verschil, hoe gering ook, opmerkt.

Peil 2

Het is normaal dat het remvloeistofpeil daalt met het slijten van de remblokken, maar het mag nooit beneden het "MINI"-merkteken komen.

Als u zelf de slijtage van de schijf en trommel wilt controleren, vraagt u de brochure met uitleg over de controlemethode op bij het netwerk of de website van de fabrikant.

Vullen

Na werkzaamheden aan het hydraulische circuit moet de remvloeistof worden vervangen door een deskundige.

Gebruik hiervoor uitsluitend door onze technische dienst goedgekeurde remvloeistof uit een verzegelde verpakking.

Interval voor het vervangen

Raadpleeg het onderhoudsdocument van uw auto.

Als het peil abnormaal of herhaaldelijk daalt, moet u een merkdealer raadplegen

PEILEN (3/3)/FILTERS

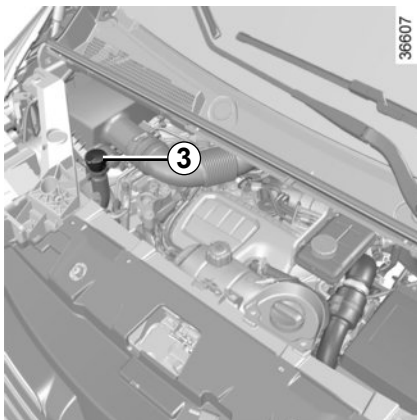

Vooruitsproeierreservoir

Vullen

Stilstaande motor, open de dop **3**. Vul bij tot u de vloeistof ziet en plaats de dop terug.

Vloeistof

Product voor ruitensproeiers ('s winters met speciale antivries).

Filters

Het vervangen van de filters (luchtfiler, interieurfilter, brandstoffiler) maakt deel uit van het onderhoudsprogramma van uw auto.

Interval voor het vervangen van de filters: raadpleeg het onderhoudsdocument van uw auto.

BANDENSPANNINGEN (1/2)

36615



Sticker A

Open het bestuurdersportier om het te lezen.

De bandenspanning dient bij koude banden te worden gecontroleerd.

Indien u de bandenspanning niet bij **koude** banden kunt controleren, moet u de opgegeven waarden met **0,2 tot 0,3 bar** (of **3 PSI**) verhogen. **Verlaag nooit de spanning van een warme band.**

Auto met waarschuwing bij verlies van bandenspanning

Bij hoge (lekken, zacht, enz.) licht het



waarschuwingslampje op het instrumentenpaneel op. Raadpleeg de paragraaf "Waarschuwing bij verlies van bandenspanning" in hoofdstuk 2.



Voor uw veiligheid en voor de naleving van de geldende wetgeving.

Als de banden moeten worden vervangen, dan mag dit alleen gebeuren met even grote banden van hetzelfde merk, hetzelfde type en dezelfde structuur op eenzelfde profiel.

Deze moeten: ten minste hetzelfde laadvermogen en dezelfde maximumsnelheid als de oorspronkelijke banden hebben, ofwel voldoen aan de door de merkdealer gestelde eisen.

Indien u deze instructies niet respecteert, kunt u uw veiligheid in gevaar brengen en is uw auto mogelijk niet conform de voorschriften.

Risico op verlies van de controle over de auto.

BANDENSPANNINGEN (2/2)

A

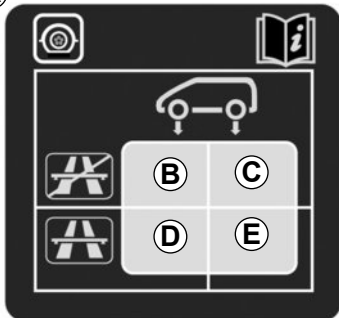

36619

- B:** bandenspanning van de voorwielen niet op autosnelweg, of met minder dan 4 personen in de auto.
- C:** bandenspanning van de achterwielen niet op autosnelweg, of met minder dan 4 personen in de auto.
- D:** bandenspanning van de voorwielen op autosnelweg of bij zware belasting.

E: bandenspanning van de achterwielen op autosnelweg of bij zware belasting.



Auto's gebruikt bij maximale belasting (maximum toegelaten totaal massa) en met een aanhangwagen.

De maximumsnelheid is **100 km/uur** en de bandenspanning moet worden verhoogd met **0,2 bar**.

Raadpleeg de paragraaf "Massa's" in hoofdstuk 6.

Kans op klapband.

Veiligheid van de banden en gebruik van sneeuwkettingen: raadpleeg de paragraaf 'Banden' in hoofdstuk 5 voor het onderhoud en de mogelijkheid voor het gebruik van sneeuwkettingen (afhankelijk van de uitvoering).



Voordat u in de motorruimte werkzaamheden kunt uitvoeren, moet u absoluut het contact uitzetten (zie "De motor starten en stoppen" in hoofdstuk 2).



Omdat de accu van een **speciaal type** is, moet u deze vervangen door een gelijkwaardige accu. Raadpleeg een merkdealer.



Let op bij werkzaamheden dicht bij de motor, deze kan nog warm zijn. Bovendien kan de ventilatormotor onverwacht gaan draaien. Het waarschuwingslampje  in de motorruimte herinnert u hieraan.

Verwondingsgevaar



De accu bevat zwavelzuur. Vermijd daarom contact met de ogen, de huid of kleding. Bij onverhoopt contact spoelen met veel water. Indien nodig een arts raadplegen.

Houd open vuur, gloeiende voorwerpen en vonken verwijderd van de accu: explosiegevaar.

ACCU (2/2)

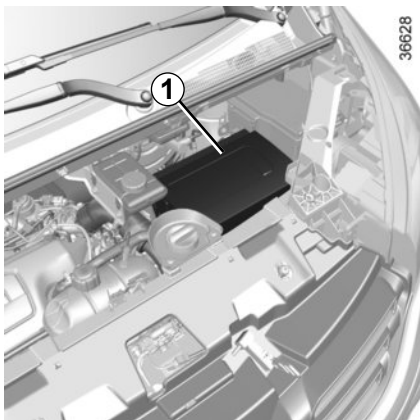

Deze bevindt zich onder het deksel **1** en vraagt geen onderhoud. **U mag de accu niet openen of er vloeistof aan toevoegen.**

Vervangen van de accu

Omdat dit een ingewikkelde ingreep is, adviseren wij dit over te laten aan uw merkdealer.

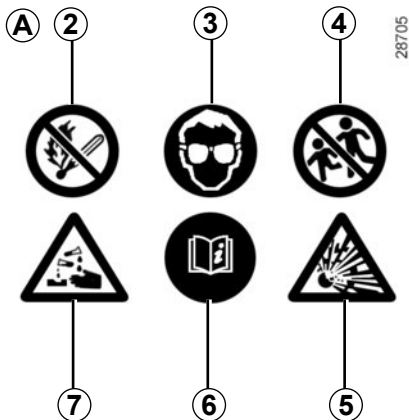

Sticker A

Houd u aan de indicaties op de accu:

- **2** open vuur en roken verboden;
- **3** oogbescherming verplicht;
- **4** op afstand van kinderen houden;
- **5** explosieve stoffen;
- **6** raadpleeg het instructieboekje;
- **7** corrosieve stoffen.

ONDERHOUD VAN DE CARROSSERIE (1/3)

Een goed onderhouden auto gaat langer mee. Daarom wordt aangeraden de buitenkant van de auto regelmatig te onderhouden.

Uw auto is op doelmatige wijze tegen roestvorming beschermd. Toch staat hij bloot aan de invloed van verschillende parameters.

Agressieve stoffen in de lucht

- luchtverontreiniging in steden en in industriegebieden;
- zilte lucht langs de kust, vooral bij warm weer;
- wisselende klimaatinvloeden en veranderingen in de vochtigheidsgraad (wegen-zout in de winter, water waarmee de weg wordt schoongespoeld enz.).

Kleine beschadigingen in het dagelijks gebruik

Schurende stoffen

Stof in de lucht, zand, modder, opspattende steentjes, enz.

Er zijn een aantal maatregelen nodig om de hierboven genoemde gevaren te bestrijden.

Wat u moet doen

Was uw auto regelmatig, **met de motor uit**, met door onze technische diensten geselecteerde shampoos (nooit met schuurmiddelen). Spuit vooraf rijkelijk met een waterstraal het volgende af:

- de aanslag door luchtverontreiniging, bloeiende bomen (linden bijvoorbeeld);
- modder uit de wielkuipen en onder de bodemplaat die anders lange tijd het vocht kunnen vasthouden;
- de **uitwerpselen van vogels**, die een chemische reactie met de lak veroorzaken waardoor **deze snel kan ontkleuren en zelfs kan loslaten**;
Deze vlekken **moet** u direct wegwassen, want zij kunnen later niet meer door poetsen worden verwijderd;
- zout, dat vooral in de wielkuipen en onder de bodemplaat achterblijft na te hebben gereden op wegen waar gestrooid is.

Ontdoe de auto regelmatig van plantenresten (hars, bladeren enz.).

Houd rekening met lokale voorschriften inzake het wassen van een auto (bv. niet op de openbare weg).

Houd bij het rijden op pas geasfalteerde wegen afstand van de andere auto's om beschadiging van lak en ruiten door opspattend grind te voorkomen.

Kleine beschadigingen van de lak moet u snel herstellen of laten herstellen zodat roest ook daar geen kans krijgt.

Laat uw merkdealer regelmatig de carrosserie inspecteren als de auto een plaatwerkgarantie heeft. Raadpleeg het onderhoudsdocument.

Bewegende delen of mechanische organen moeten na reiniging altijd met een door onze technische dienst goedgekeurd product opnieuw worden beschermd.

Bij de merkdealer vindt u een uitgebreid gamma speciale onderhoudsproducten.

ONDERHOUD VAN DE CARROSSERIE (2/3)

Wat u niet moet doen

De auto wassen in felle zon of als het vriest.

Vuil of insectenresten wegkrabben, zonder ze eerst met water los te weken.

De auto verwaarlozen zodat vuil zich kan ophopen.

Kleine beschadigingen niet (laten) bijwerken.

Vlekken of aanslag verwijderen met oplosmiddelen die niet door onze technische diensten zijn geselecteerd. De lak kan hierdoor worden aangetast.

Vaak door sneeuw en modder rijden zonder de auto te wassen, met name de wielkappen en de bodemplaat.



Ontvetten of reinigen met behulp van een hogedrukreiniger of sproei-producten die niet door onze technische dienst zijn goedgekeurd.

- mechanische delen (bijv. de motorruimte);
- onderkant carrosserie;
- scharnierende delen (bijv. aan de portieren);
- gelakte plastic delen aan de buitenkant (bijv. bumpers).

Hierdoor kunnen oxidatie of storingen ontstaan.

ONDERHOUD VAN DE CARROSSERIE (3/3)

Bijzonderheid van auto's met matte lak

Voor dit type lak moeten bepaalde voorzorgsmaatregelen worden genomen.

Wat u moet doen

De auto overvloedig met de hand met water wassen en daarbij een zachte doek, spons, enz. gebruiken.

Wat u niet moet doen

Producten op basis van was gebruiken (opwrijven).

Te hard wrijven.

De auto wassen in een wasstraat.

Stickers op de lak plakken (risico op achterblijvende resten).



De auto reinigen met een hogedrukreiniger.

Rijden door een wasstraat

Zet de schakelaar van de ruitenwissers in de stand Uit (raadpleeg hiervoor de paragraaf "ruitensproeier voor" in hoofdstuk 1). Controleer de bevestiging van de uitrusting aan de buitenkant, extra lampen, spiegels en zet de ruitenwischerbladen vast met tape.

Verwijder de spriet van de radioantenne indien uw auto hiermee is uitgerust.

Denk eraan na het wassen het tape te verwijderen en de antenne terug te plaatsen.

Schoonmaken van de koplampen

De koplampen hebben een kunststof ruit, die u met een zachte doek of poetskatoen kunt schoonvegen. Als dit onvoldoende is, bevochtig deze dan met wat zeepsop en veeg deze af met een zachte doek of poetskatoen.

Veeg de ruit tenslotte voorzichtig af met een droge zachte doek.

Gebruik geen reinigingsmiddelen met alcohol of gereedschap zoals een ijskrabber.

ONDERHOUD VAN DE BINNENBEKLEDING (1/2)

Een goed onderhouden auto gaat langer mee. Daarom wordt aangeraden de binnenkant van de auto regelmatig te onderhouden.

Een vlek moet altijd snel behandeld worden.

Reinig de bekleding (ongeacht het soort vlek) met koud of **lauwwarm zeepsop op basis van natuurlijke zeep**.

Gebruik geen detergenten (afwasmiddel, producten in poedervorm, producten op alcoholbasis enz.).

Gebruik een zachte doek.

Spoel en absorbeer het overschot.

Ruiten van instrumenten

(bv. van het dashboard, het klokje, de buinthermometer, het radiopaneel ...)

Veeg deze schoon met een zachte doek of poetskatoen.

Als dat onvoldoende is, gebruik dan een in zeepsop gedrenkte doek (of poetskatoen) en veeg de ruit voorzichtig na met een andere vochtige doek of poetskatoen.

Veeg de ruit tenslotte **voorzichtig** af met een droge zachte doek.

Gebruik geen producten met alcohol en/of spuit vloeistoffen in dit gebied.

Autogordels

Deze moeten goed schoon worden gehouden.

Gebruik producten die door de merkdealer worden geleverd of lauw zeepsop en een spons; veeg de gordels met een doek droog.

Gebruik geen wasmiddelen of kleurstoffen omdat deze de gordels kunnen aantasten.

Textiel (stoelen, deurbekleding ...)

Stofzuig het textiel **regelmatig**.

Vloeistofvlekken

Gebruik zeepsop.

Absorbeer de vlek of duw er lichtjes op (nooit wrijven) met een zachte doek. Spoel daarna het restant af en absorbeer dit.

Vlekken van vaste of halfvaste substanties

Verwijder restanten van vaste of halfvaste substanties **onmiddellijk** met behulp van een spatel (ga daarbij vanaf de randen naar het midden van de vlek om te voorkomen dat deze wordt uitgesmeerd).

Reinig zoals aangegeven voor vloeistofvlekken.

Snoep en kauwgom verwijderen

Leg een ijsblokje op de vlek om deze te laten uitharden en ga daarna te werk zoals aangegeven voor vaste vlekken.

Raadpleeg de merkdealer voor advies over het onderhoud van het interieur en/of bij een onbevredigend resultaat.

ONDERHOUD VAN DE BINNENBEKLEDING (2/2)

Verwijderen/terugplaatsen van oorspronkelijk in de auto aangebrachte afneembare uitrusting

Als u afneembare uitrusting moet verwijderen om het interieur schoon te maken (bijvoorbeeld matten), moet u altijd zorgen dat u ze correct en aan de goede kant terugplaatst (de bestuursmat moet aan de kant van de bestuurder worden teruggeplaatst) en vastzet met de elementen die bij de uitrusting zijn geleverd (de bestuurdersmat bijvoorbeeld, moet altijd worden vastgezet met behulp van de voorgeïnstalleerde bevestigingselementen).

Controleer altijd, terwijl de auto nog stilstaat, of niets de besturing hindert (obstakel onder de pedalen, een hak die achter de mat blijft hangen, enzovoort).

Wat u niet moet doen

Plaats geen voorwerpen zoals deodorant, parfum, enz. bij de ventilatieroosters; deze kunnen de bekleding van het dashboard aantasten.



Gebruik van een hogedrukreiniger of sproeiproducten in het interieur van de auto:

als geen bijzondere voorzorgsmaatregelen worden genomen, bestaat het gevaar dat elektrische en elektronische componenten in de auto defect raken.

Hoofdstuk 5: Praktische tips

Lekke band, reservewiel	5.2
Pompset voor de banden	5.4
De gereedschappen	5.7
Wieldoppen – Wiel	5.8
Verwisselen van een wiel	5.9
Banden (veiligheid, wielen, wintergebruik)	5.11
Koplampen (vervangen van een lamp)	5.14
Zijlichten	5.16
Achterlichten (vervangen van een lamp)	5.17
Zijknipperlichten (vervangen van een lamp)	5.20
Binnenverlichting (vervangen van een lamp)	5.21
Sleutel, FM-afstandsbediening: batterij	5.23
RENAULT card: batterij	5.24
Accu:	5.25
Zekeringen	5.27
Toebehoren	5.30
Ruitenwischer (vervangen van een ruitenwischerblad)	5.31
Aanhanger	5.33
Radio inbouwen	5.35
Storingen	5.36

LEKKE BAND, RESERVEWIEL (1/2)

In geval van een lekke band

Afhankelijk van de auto, beschikt u over een oppompset voor de banden of een reservewiel (raadpleeg de volgende bladzijdes).



Als u de auto stilzet in de berm van de weg, moet u de andere weggebruikers waarschuwen door middel van de gevarendriehoek of op een andere wijze, volgens de regels van het land waar u bent.



Laat het reservewiel regelmatig door uw dealer controleren. Na verloop van tijd kan het door veroudering onbruikbaar worden.

Auto met een reservewiel dat afwijkt van de andere vier wielen:

- Monteer nooit meer dan één reservewiel op een auto.
- Doordat het reservewiel een kleinere diameter heeft dan het oorspronkelijke wiel, is de bodemhoogte van de auto kleiner geworden.
- Vervang zo snel mogelijk het reservewiel door een wiel dat identiek is aan het originele wiel.
- Bij tijdelijke gebruik van dit reservewiel, mag de rijnsnelheid niet hoger zijn dan de snelheid die op de sticker op het wiel aangegeven staat.
- De montage van dit wiel kan het rijgedrag van uw auto veranderen. Voorkom snel optrekken en krachtig remmen en verminder uw snelheid in bochten.
- Als u sneeuwkettingen moet gebruiken, monteer dan het reservewiel op de achteras en controleer de bandenspanning.

LEKKE BAND, RESERVEWIEL (2/2)

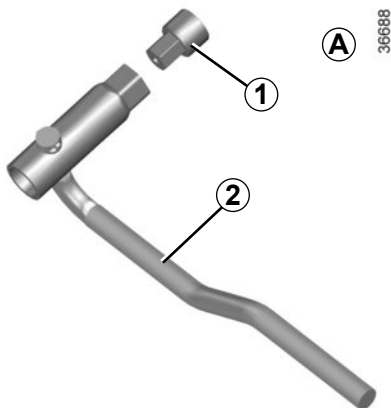

Reservewiel

Voor de auto's die ermee **zijn uitgerust moet u het gereedschap A** gebruiken dat bestaat uit:

- wielmoersleutel **2**;
- voor sommige versies de speciale dop **1** (die hier aan toegevoegd moet worden).

Bovenstaande elementen zijn opgeborgen in de gereedschapsset.

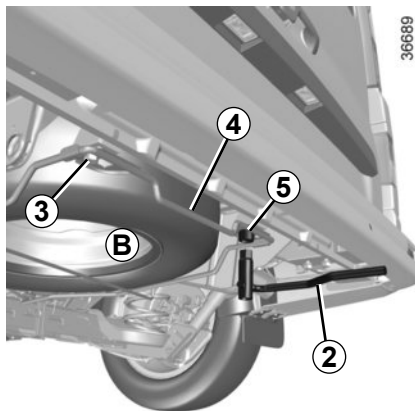

Reservewiel B verwijderen

Draai met behulp van het gereedschap **A** de moer **5** (rechts) geheel en de moer **3** (links) gedeeltelijk los, zodat de uitsparing van de houder **4** vrijkomt van de moer **3**.

Maak het reservewiel in verticale en horizontale richting vrij.

Afhankelijk van de auto ligt er een gebruiksaanwijzing met deze instructies bij het gereedschap.

Reservewiel B terugplaatsen

Ga in omgekeerde volgorde te werk. Controleer de goede stand van de houder **4** voordat u de moeren **3** en **5** vastzet.

In bepaalde gevallen (lekke band achter, beladen auto met aanhangwagen enz.) kan het nodig zijn de auto eerst op te krikken (onder het kriksteunpunt dat het dichtst bij het betreffende wiel zit) om bij het reservewiel te kunnen komen.



Raak het uitlaatsysteem niet aan.

Risico van brandwonden.

POMPSET VOOR DE BANDEN (1/3)

32788



De set repareert beschadigde banden waarvan het loopvlak **A** beschadigd is door een voorwerp van minder dan 4 millimeter. Hij repareert niet alle typen lekken, zoals sneden van meer dan 4 millimeter, sneden aan de zijkant **B** van de band, enz.

Controleer ook of de velg in goede staat is.

Verwijder niet het voorwerp dat de oorzaak is van de lekkage als dit nog in de band zit.



Gebruik de pompset niet als de band beschadigd is door het rijden met een lekke band.

Controleer dus zorgvuldig de zijkant van de banden voor het repareren.

Bovendien kan het rijden met zachte of zelfs platte (of lekke) banden de veiligheid in gevaar brengen en niet te repareren blijken.

Deze reparatie is tijdelijk.

Een lekke band moet zo snel mogelijk worden gerepareerd en vóór terugplaatsing door een deskundige worden onderzocht.

Voor het vervangen van een band die met behulp van deze set gerepareerd is, moet u de specialist op de hoogte brengen.

Tijdens het rijden kan een trilling gevoeld worden door de aanwezigheid van het product in de band.



De set is uitsluitend bestemd en goedgekeurd voor het oppompen van banden van een auto die met deze set uitgerust is.

In geen geval mag de set gebruikt worden voor het oppompen van banden van een andere auto of enig ander oppompbaar voorwerp (zwemband, boot, enz.).

Voorkom dat de huid in contact komt met de vloeistof tijdens de reparatiehandelingen. Als toch druppeltjes ontsnappen, moet u deze overvloedig afspoelen.

Houd de reparatieset uit de buurt van kinderen.

Gooi het lege reservoir niet in de natuur. Lever het in bij uw merkdealer of bij een depot voor klein chemisch afval.

Het reservoir heeft een beperkte houdbaarheid die is aangegeven op zijn etiket. Controleer de houdbaarheidsdatum.

Ga bij een merkdealer langs om de pompslang en het reservoir met het reparatieproduct te laten vervangen.

POMPSET VOOR DE BANDEN (2/3)



Voordat u de set gebruikt zet u de auto aan de kant van de weg, ver genoeg van het verkeer, schakelt u de alarmknipperlichten in, zet u de handrem vast, laat u alle inzittenden uit de auto stappen en zorgt u dat deze zich op veilige afstand van het verkeer bevinden.



Als u de auto heeft stilgezet in de berm van de weg, moet u de andere weggebruikers waarschuwen door middel van de gevarendriehoek of op een andere, in het land waar u bent, voorgeschreven manier.



Laat geen voorwerpen bij de voeten van de bestuurder liggen. In geval van plotseling remmen zouden deze voorwerpen onder de pedalen terecht kunnen komen, waardoor de bestuurder deze niet meer goed zou kunnen bedienen.



Let op, als een ventieldopje ontbreekt of niet goed vastgezet is, kan er lucht uit de banden ontsnappen en de bandenspanning afnemen.

Zorg altijd dat de ventieldopjes gelijk zijn aan de originele en dat ze helemaal vastgezet zijn.



Na een reparatie met behulp van de set, mag u niet meer dan 200 km rijden. Verminder bovendien uw snelheid en rijd in elk geval niet sneller dan 80 km/u. Het etiket dat u op een zichtbare plaats op het dashboard moet plakken, herinnert u hieraan. Afhankelijk van het land of de plaatselijke voorschriften, moet een met de pompset gerepareerde band worden vervangen.

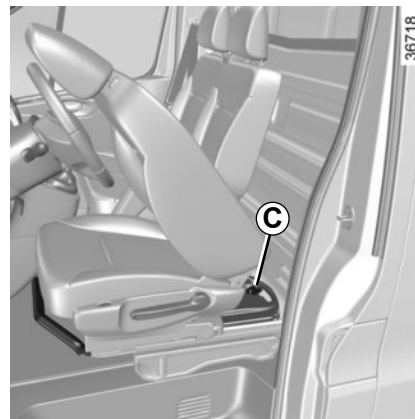

Gebruik, afhankelijk van de auto, in geval van een lekke band de pompset in de gereedschapsset onder de bestuurdersstoel.

Zet, om de set eruit te halen, de bestuurdersstoel helemaal naar voren en kantel de rugleuning.

Draai de bevestigingsbout **C** van de set los en draai de set om deze te verwijderen.

Voorzorgsmaatregel bij het gebruik van de set

de set mag niet langer dan 15 minuten aangesloten gebruikt worden.

POMPSET VOOR DE BANDEN (3/3)

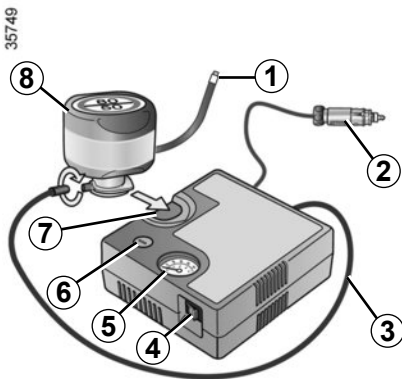

Draaiende motor, parkeerrem vastgezet,

- rol de slang van de fles uit;
- sluit de slang **3** van de compressor aan bij de toevoer van de fles **8**;
- sluit, afhankelijk van de auto, de fles **8** bij de flesafdruk **7** aan op de compressor;
- schroef het dopje van het ventiel van het betreffende wiel los en schroef de pomp-aansluiting van de fles **1** erop;

- koppel de accessoires los die eerder waren aangesloten op de accessoireaansluitingen van het voertuig;
- sluit de stekker **2** **beslist** aan op de accessoireaansluiting van uw auto;
- druk op de schakelaar **4** om de band op te pompen tot de voorgeschreven bandenspanning (raadpleeg de paragraaf “Bandenspanning” in hoofdstuk 4);
- na maximaal **15** minuten stopt u het pompen om de spanning af te lezen (op de manometer **5**).

Opmerking: terwijl de fles leegloopt (ongeveer 30 seconden), geeft de manometer **5** kort een druk tot **6** bar aan, daarna daalt de spanning.

- corrigeer de bandenspanning: om deze te verhogen gaat u door met het oppompen met de set, om deze te verlagen drukt u op de knop **6**.

Als na 15 minuten de minimum spanning van de band van 1,8 bar nog niet is bereikt, dan is reparatie niet mogelijk. Ga niet rijden, maar neem contact op met een merkdealer.

Als de band correct is opgepompt, verwijdert u de set: schroef de pompdop **1** voorzichtig los om spatten te voorkomen, en bewaar de fles in een plastic verpakking om te voorkomen dat het product gaat lekken.

- Plak het etiket met de rijvoorschriften op een voor de bestuurder zichtbare plaats op het dashboard;
- Berg de pompset op in de gereedschapsset en draai de set naar behoren weer vast onder de bestuurdersstoel.
- Als de band na de eerste keer oppompen nog steeds lek is, moet er worden gereeden om het gat te vullen.
- Rijd direct weg en rijd tussen de 20 en 60 km/u om het product gelijkmatig in de band te verdelen. Stop na 3 kilometer rijden om de spanning te controleren.
- Als de spanning hoger is dan 1,3 bar, maar lager dan de voorgeschreven waarde, corrigeer deze dan (raadpleeg de sticker op de zijkant van het bestuurdersportier); als dit niet zo is, neem dan contact op met een merkdealer: er is geen reparatie mogelijk.

GEREEDSCHAP (1/2)



Laat nooit gereedschap in de auto rondslingeren. Dit is gevaarlijk als u plotseling moet remmen. Klem na gebruik het gereedschap weer goed vast in de gereedschapset en berg deze correct op in zijn houder: risico van verwonding. Gebruik de krik alleen voor het verwisselen van een wiel. De krik mag nooit als steun bij werkzaamheden onder de auto worden gebruikt.



Laat geen spullen op de vloer (bij de bestuurder) liggen. In geval van plotseling remmen zouden deze onder de pedalen terecht kunnen komen, waardoor de bestuurder deze niet meer goed kan bedienen.

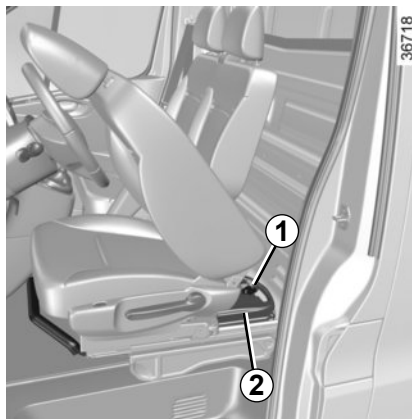

De aanwezigheid van de gereedschappen in de gereedschapset is afhankelijk van de auto. Het gereedschap **2** bevindt zich onder de bestuurdersstoel. Om het eruit te halen zet u de stoel naar voren en klapt u de rugleuning naar beneden (raadpleeg de paragraaf "Voorstoelen" in hoofdstuk 1). Draai de bevestigingsbout **1** van de set los en draai de set om deze te verwijderen.

Krik 3

Vouw hem correct in voordat u hem in zijn houder plaatst (let op dat u de hendel goed terugplaatst).

Antidiefstaldop 4 voor de wielbout.

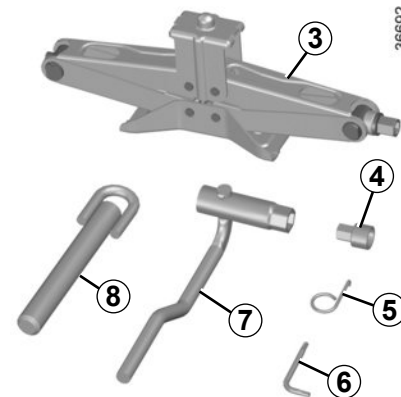

Wieldopsleutel 5

Hiermee kunt u de wieldoppen verwijderen.

Haakse sleutel 6.

Wielmoersleutel 7

Hiermee draait u de wielbouten en de reservevielhouder los en zet u deze weer vast.

Sleepoog 8

Raadpleeg de paragraaf "Slepen: pechhulp" in hoofdstuk 5.

GEREEDSCHAP (2/2)/WIELDOPPEN

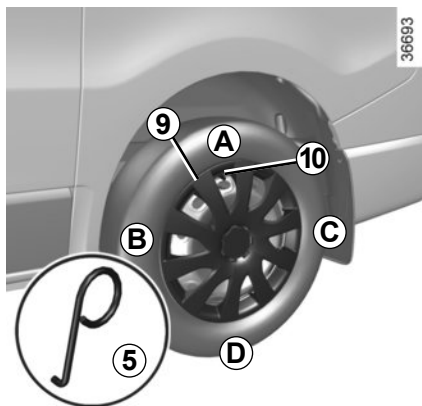

Wieldop 9

Steek het haakje van de wieldopsleutel 5 (opgeborgen bij het gereedschap) in een van de openingen langs de omtrek van de wieldop.

Om hem weer terug te plaatsen, richt u hem ten opzichte van ventiel 10.

Duw de haakjes er in, te beginnen met kant **A** daarna **B** en **C** en eindig met de kant tegenover ventiel **D**.

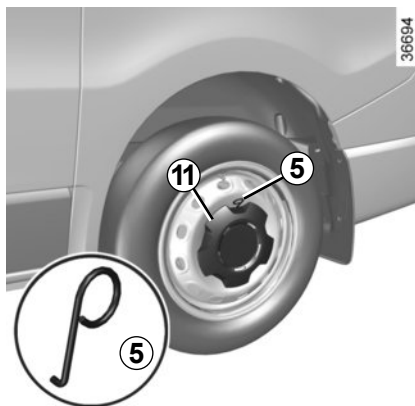

Wieldop 11

Maak de wieldop los met behulp van de wieldopsleutel 5 (opgeborgen in de gereedschapsset) door het haakje in de opening aan de rand van de wieldop te steken.

Plaats bij het terugplaatsen de 5 bevestigingen van de wieldop tegenover de 5 wielbouten en druk krachtig op het midden van de wieldop om hem op het wiel vast te klemmen.

VERWISSELEN VAN EEN WIEL (1/2)



Schakel de alarmknipperlichten in.

Parkeer de auto op veilige afstand van het verkeer op een horizontale, stroeve en stevige ondergrond.

Zet de handrem vast en schakel een versnelling in (eerste of achteruit, of **P** bij een automatische transmissie).

Laat alle inzittenden uitstappen en houd hen op veilige afstand van het verkeer.



Als u de auto heeft stilgezet in de berm van de weg, moet u de andere weggebruikers waarschuwen door middel van de gevarendriehoek of op een andere, in het land waar u bent, voorgeschreven manier.



Laat nooit gereedschap in de auto rondslingeren. Dit is gevaarlijk als u plotseling moet remmen. Klem na gebruik het gereedschap weer goed vast in de gereedschapset en berg deze correct op in zijn houder: risico van verwonding.

Gebruik de krik alleen voor het verwisselen van een wiel. De krik mag nooit als steun bij werkzaamheden onder de auto worden gebruikt.



Als u merkt dat een band lek is moet u direct stoppen en het reservewiel monteren.

Een lekke band moet zo snel mogelijk worden gerepareerd en vóór terugplaatsing door een deskundige worden onderzocht.

VERWISSELEN VAN EEN WIEL (2/2)

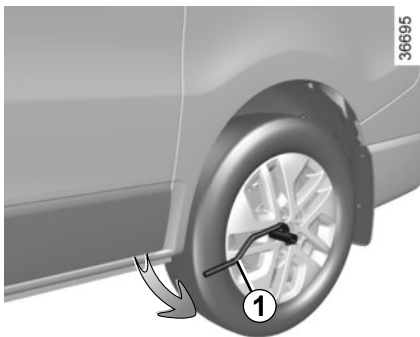

Verwijder de wioldop (raadpleeg de paragraaf "Wieldoppen" in hoofdstuk 5).

Draai de wielbouten iets los met de wielmoersleutel **1**. Plaats deze zo dat u deze naar beneden kunt drukken.



Breng de krik **2** horizontaal op zijn plaats, de top van de krik **3** moet in het gat komen in de onderrand van de carrosserie en zo dicht mogelijk bij het betreffende wiel.

Begin met vastzetten om de onderkant van de krik goed neer te zetten (hij moet verticaal onder de auto staan en in één lijn staan met de kop van de krik).

Draai de moeren los en verwijder het wiel.

Plaats het reservewiel tegen de naaf.

Monteer de moeren, draai ze vast en laat de krik zakken.

Draai, met de wielen op de grond, de moeren volledig vast en controleer zo snel mogelijk of deze vastzitten.

Plaats de wioldop.

Antidiefstalbouten

Als u antidiefstalbouten gebruikt, moet u deze bouten zo dicht mogelijk bij het ventiel plaatsen (risico dat de wioldop niet gemonteerd kan worden).

BANDEN (1/3)

De banden vormen de enige verbinding tussen de auto en het wegdek, het is daarom van het grootste belang dat zij in goede staat verkeren.

Houd u strikt aan de wettelijke voorschriften op dit gebied.



Onderhoud van de banden

De banden van uw auto moeten altijd aan de wettelijke voorschriften voldoen. Bovendien moeten de banden, in het belang van een goede wegligging van uw auto, van hetzelfde merk zijn en hetzelfde profiel hebben. De banden moeten in goede staat verkeren en voldoende profiel hebben; de merken die door onze technische diensten goedgekeurd, zijn **voorzien van slijtagecontrolestiften 1**.

Deze **slijtagecontrolestiften** zijn op regelmatige afstanden over de omtrek van het loopvlak verdeeld. **Als het loopvlak van een band tot aan deze stiften is weggesleten, zoals bij 2, moet u deze band laten vervangen omdat er dan nog slechts 1,6 mm profiel overblijft.**

Ook door overbelasting, door het langdurig snel rijden bij hoge buitentemperaturen en door het regelmatig rijden op slechte wegen, kunnen de banden worden beschadigd, waardoor de veiligheid in gevaar komt.



Bestuurdersfouten, zoals "rijden tegen een stoeprand", kunnen de banden en de velgen beschadigen, en de voorwielen of achterwielen ontregelen. Laat in dat geval hun staat door een merkdealer controleren.

BANDEN (2/3)

Bandenspanning

Houd u aan de bandenspanningen (inclusief het reservewiel), controleer de bandenspanningen ten minste eenmaal per maand en zeker voor een lange rit (raadpleeg de sticker op de zijkant van het bestuurdersportier).



Door een **te lage bandenspanning** ontstaat vroegtijdige slijtage en worden de banden abnormaal heet, met alle gevolgen van dien voor de veiligheid:

- slechte wegligging,
- risico van een klapband of het loslaten van het loopvlak.

De bandenspanning is afhankelijk van de belasting en de snelheid. Pas de bandenspanning aan de gebruiksomstandigheden aan (raadpleeg de sticker op de zijkant van het bestuurdersportier).

Controleer de spanning bij koude banden, houd geen rekening met een hogere waarde bij warm weer of na een snel gereden rit. Indien u de bandenspanning niet bij **koude banden** kunt controleren, moet u de opgegeven waarden met **0,2 tot 0,3 bar** (of **3 PSI**) verhogen.

Verlaag nooit de spanning van een warme band.



Let op, als een ventieldopje ontbreekt of niet goed vastgezet is, kan er lucht uit de banden ontsnappen en de bandenspanning afnemen.

Zorg altijd dat de ventieldopjes gelijk zijn aan de originele en dat ze helemaal vastgezet zijn.

Auto met waarschuwing bij verlies van bandenspanning

In geval van te lage bandenspanning (lekke band, te lage bandenspanning ...) gaat het

waarschuwingslampje  op het instrumentenpaneel branden. Raadpleeg de paragraaf "Waarschuwing bij verlies van bandenspanning" in hoofdstuk 2.

Het kruisen van de wielen

Wij raden u af de wielen onderling van plaats te verwisselen.

Reservewiel

Zie de paragrafen "reservewiel" en "verwisselen van een wiel" in hoofdstuk 5.

BANDEN (3/3)

Vervangen van de banden



Voor uw veiligheid en voor de naleving van de geldende wetgeving.

Als de banden moeten worden vervangen, dan mag dit alleen gebeuren met even grote banden van hetzelfde merk, hetzelfde type en dezelfde structuur op eenzelfde profiel.

Deze moeten: ten minste hetzelfde laadvermogen en dezelfde maximumsnelheid als de oorspronkelijke banden hebben, ofwel voldoen aan de door de merkdealer gestelde eisen.

Indien u deze instructies niet respecteert, kunt u uw veiligheid in gevaar brengen en is uw auto mogelijk niet conform de voorschriften.

Risico op verlies van de controle over de auto.



Het gebruik van sneeuwkettingen is alleen mogelijk in combinatie met even grote banden als die welke oorspronkelijk zijn gemonteerd op uw auto.

Op de wielen kunnen alleen specifieke sneeuwkettingen gemonteerd worden. Raadpleeg een merkdealer.

De banden in de winter

Sneeuwkettingen

Sneeuwkettingen mogen uitsluitend rond de voorwielen worden gelegd.

Als een te grote bandenmaat is gemonteerd, kunnen er **geen sneeuwkettingen worden gemonteerd.**

Winterbanden

Voor een optimale grip van uw auto raden wij u aan deze banden op de **vier wielen** te monteren.

Let op deze banden hebben soms een pijl met de draairichting en een indicatie van de maximum snelheid die lager kan liggen dan de topsnelheid van uw auto.

Spijkerbanden

Het gebruik van spijkerbanden is slechts onder bepaalde omstandigheden toegestaan.

Houd u aan de ter plaatse geldende voorschriften, en rijd niet sneller dan de daarmee toegelaten maximumsnelheid.

Indien u voor deze banden kiest, moeten zij in ieder geval links en rechts voor worden gemonteerd.

Wij raden u in ieder geval aan een merkdealer te raadplegen. Hij weet als geen ander welke voorzieningen het beste bij uw auto passen.



17" wielen zijn niet geschikt voor sneeuwkettingen.

Indien u sneeuwkettingen wilt gebruiken, zijn er **speciale maatregelen** nodig.

Raadpleeg een merkdealer.

KOPLAMPEN: de lampen vervangen (1/3)



Let op bij werkzaamheden dicht bij de motor, deze kan nog warm zijn. Bovendien kan de ventilatormotor onverwacht gaan draaien. Het waarschu-

wingslampje  in de motorruimte herinnert u hieraan.

Verwondingsgevaar



Wijzig niet zelf de bedrading van de auto want door een verkeerde aansluiting kan de elektrische installatie worden beschadigd (bedrading, organen en in het bijzonder de dynamo). Laat eventuele veranderingen door een merkdealer uitvoeren. Hij beschikt over de noodzakelijke onderdelen.



Voordat u in de motorruimte werkzaamheden kunt uitvoeren, moet u absoluut het contact uitzetten (zie "De motor starten en stoppen" in hoofdstuk 2).



Led-dagrijverlichting 1

Raadpleeg een merkdealer.

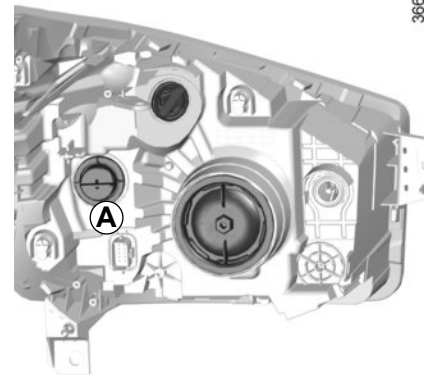

Halogeen dagrijverlichting

Draai de lamphouder **A** een kwartslag en maak hem los.

Lamptype: W21W/5W.

Vervang de lamp en plaats de lamphouder terug.



De lampen staan onder druk en kunnen openbarsten bij het vervangen.

Verwondingsgevaar.

KOPLAMPEN: de lampen vervangen (2/3)

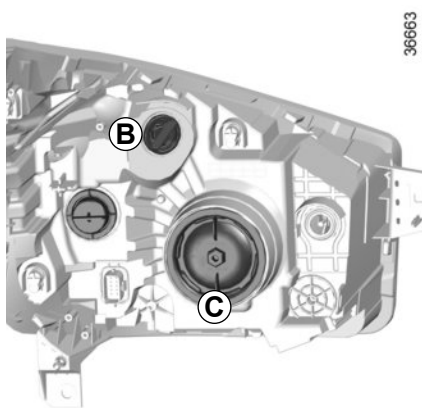

Richtingaanwijzers

Draai de lamphouder **B** een kwart slag en maak de lamp los.

Lamptype: PY21W (oranje lamp).

Zorg dat u altijd een doos met reserve-lampen en -zekeringen in de auto hebt, deze is verkrijgbaar bij uw merkdealer.

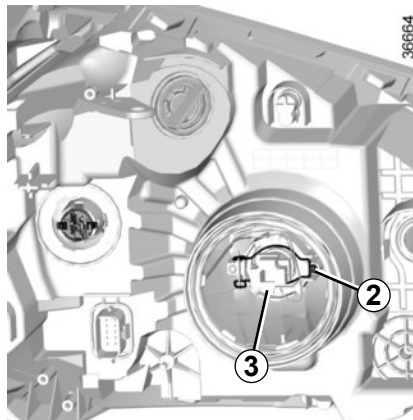

Grootlicht en dimlicht

Draai het kapje **C** een kwartslag.

Maak de bedrading **3** los.

Maak de veer **2** los en trek de lamp eruit.

Lamptype: H4.

Raak het lampglas niet aan. Houd de lamp vast aan de metalen voet.

Vervang de lamp, plaats de stekkers terug en vergeet niet het kapje **C** terug te plaatsen.

KOPLAMPEN: lampen vervangen (3/3)/MARKERINGSLICHTEN



Mistlichten voor 4

- Ga via de onderkant van de auto naar de lamphouder;
- maak het klepje los;
- draai de lamphouder een kwartslag.

Lamptype: H16LL.

Type lamp voor auto's uitgerust met bochtlichten: H11LL.

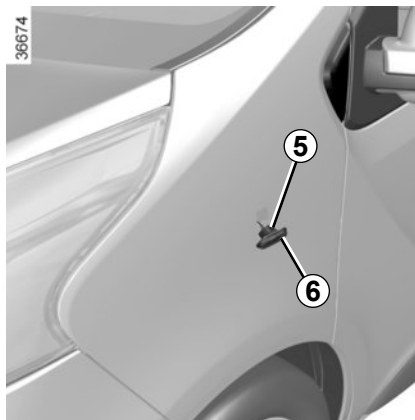

Zijknipperlichten

Maak het zijknipperlicht 6 los (met een platte schroevendraaier).

Draai de lamphouder 5 een kwart slag en maak de lamp los.

Lamptype: W5W of afhankelijk van de auto WY5 W.

Extra lampen

Vraag een merkdealer advies indien u extra lampen (mistlichten of verstralers) op uw auto wilt monteren.



De lampen staan onder druk en kunnen openbarsten bij het vervangen.

Verwondingsgevaar.

ACHTERLICHTEN: vervangen van een lamp (1/4)

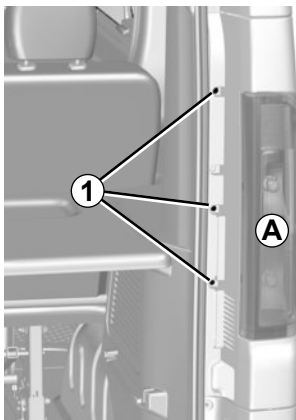

36675

Achterlichten A

Verwijder de schroeven **1**.

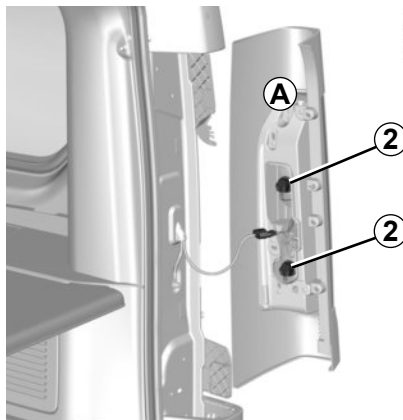

36676

Draai het lamphuis lichtjes en maak het vrij om bij de lamphouder **2** te kunnen komen.

Wip de lamphouders los door ze een kwart slag te draaien.

Wip de lampen los door lichtjes te drukken en een kwart slag te draaien.

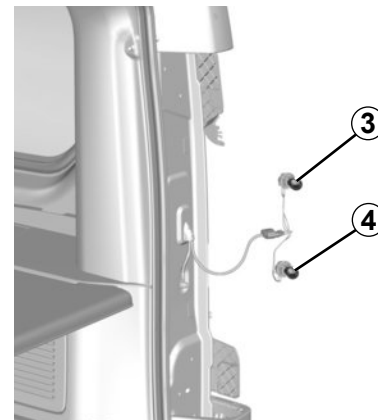

36677

Richtingaanwijzers 3

Peervormige lamp met bajonettefitting **PY 21W**.

Markeringslicht en remlicht 4

Peervormige lamp met bajonettefitting **P 21/5W**.



De lampen staan onder druk en kunnen openbarsten bij het vervangen.

Risico van verwonding.

ACHTERLICHTEN: vervangen van een lamp (2/4)

36679

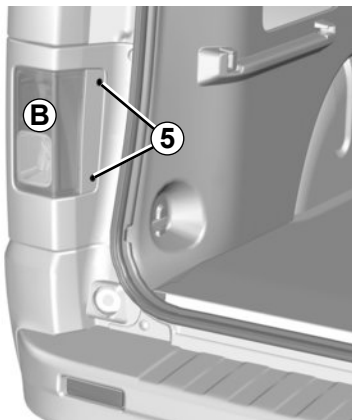

Achterlichten **B**

Verwijder de schroeven **5**.

Maak het lamphuis vrij.

Draai de lamphouder **6** of **7** en maak hem vrij.

Vervang de betreffende lamp.

Plaats de lamphouder terug en zet deze vast door hem te draaien.

Controleer of hij goed vastzit.

Plaats het lamphuis terug en schroef het vast.

36680

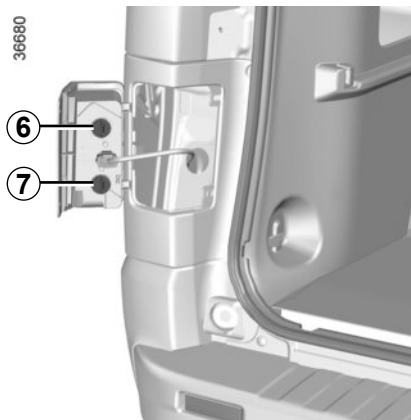

6 Mistlicht (alleen aan bestuurderskant)

Peervormige lamp met bajonetfitting
W16W.

7 Achteruitrijlicht

Peervormige lamp met bajonetfitting
W16W.

ACHTERLICHTEN: vervangen van een lamp (3/4)

36681

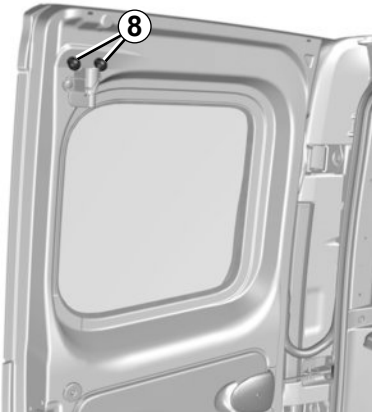

Derde remlicht op klapdeuren achter

Verwijder de moeren **8**.

36682

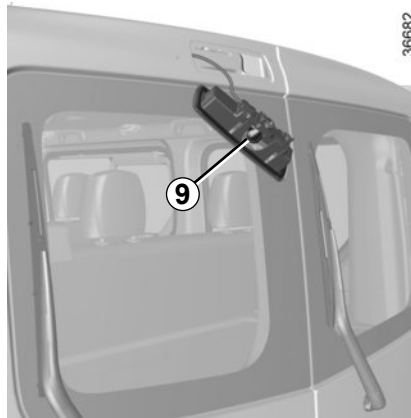

Trek het licht zijdelings naar buiten om bij de lamp **9** te kunnen komen.

Peervormige lamp met bajonetfitting **P 21W**.

ACHTERLICHTEN: vervangen van een lamp (4/4)

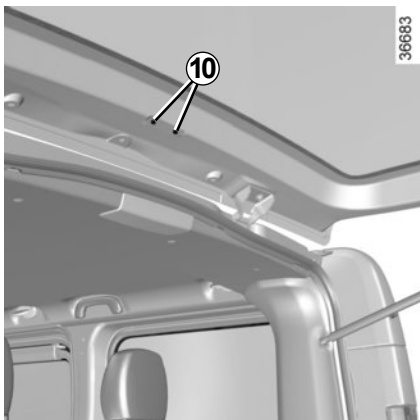

Derde remlicht op achterklep

Verwijder de moeren **10**.

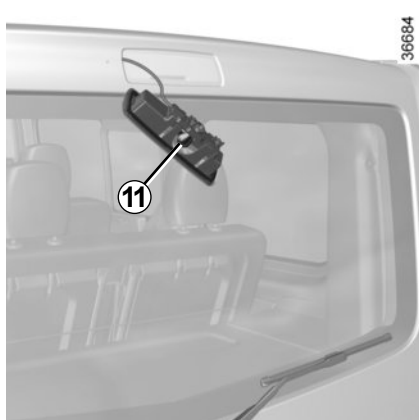

Trek het licht naar buiten om bij de lamp **11** te kunnen komen.

Peervormige lamp met bajonetfitting **P 21W**.

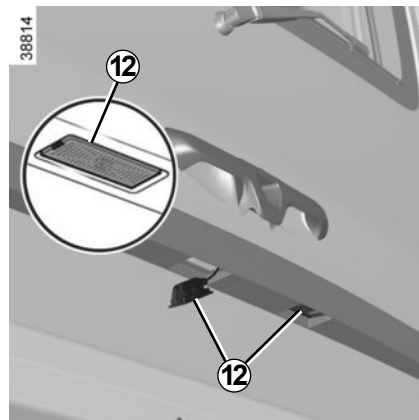

Kentekenverlichting

De lamp is bij uitvoeringen met klapdeuren en achterklep op dezelfde manier bereikbaar.

Maak de verlichting **12** (met een platte schroevendraaier) los.

Maak het kapje los van het lamphuis zodat u bij de lamp kunt komen.

Lamptype: W5W.

BINNENVERLICHTING: vervangen van een lamp (1/2)



Binnenlichten

Verwijder de lichtkap **1** van het binnenlicht met een platte schroevendraaier.

Trek aan de lamp om hem van zijn plaats te halen.

Lamptype: W6W

Vervang de lamp en zet de lichtkap op zijn plaats.

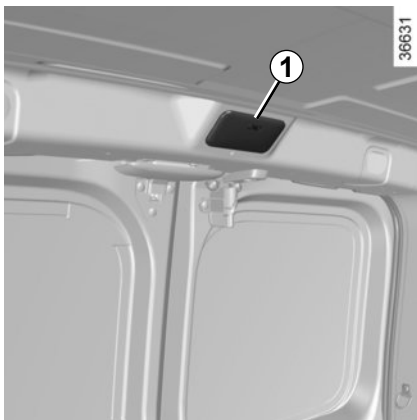
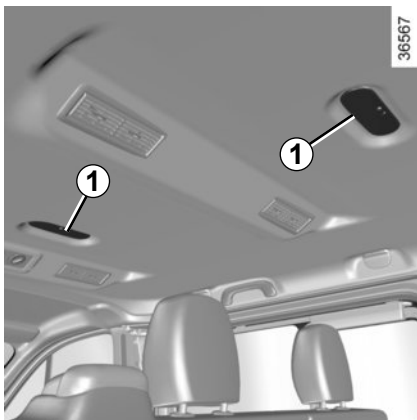

Bijzonderheden voor auto's met een leesspot

Lamptype: **2: W6W**

Lamptype leesspot **3: W5W**



De lampen staan onder druk en kunnen openbarsten bij het vervangen.

Verwondingsgevaar.

BINNENVERLICHTING: vervangen van een lamp (2/2)

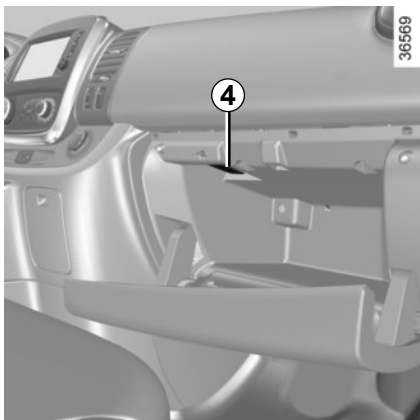

Verlichting dashboardkastje 4

Verwijder de lichtkap met een platte schroevendraaier.

Trek aan de lamp om hem uit zijn houder te halen.

Lamptype: W5W

Vervang de lamp en zet de lichtkap op zijn plaats.



Binnenlicht 5

Verwijder de lichtkap met een platte schroevendraaier.

Trek aan de lamp om hem uit zijn houder te halen.

Lamptype: W5W

Vervang de lamp en zet de lichtkap op zijn plaats.

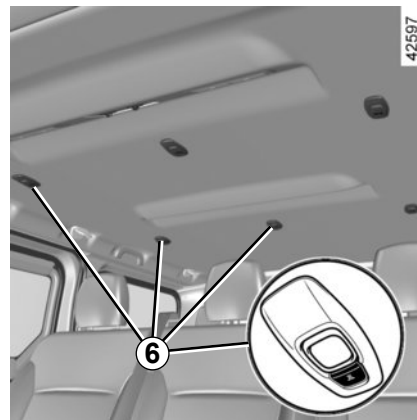

Binnenlicht 6

Ga naar een merkdealer.

FM-AFSTANDSBEDIENING: batterijtje

29999

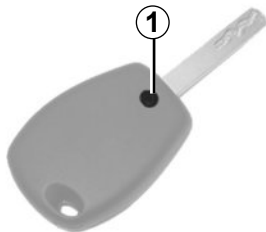

Vervangen van het batterijtje van de afstandsbediening

Draai de schroef **1** los om het deksel van de afstandsbediening te verwijderen.

De batterijtjes zijn verkrijgbaar bij een merkdealer, de levensduur is ongeveer twee jaar.

Let op dat er geen inkt op het batterijtje zit: risico van slecht elektrisch contact.

31574

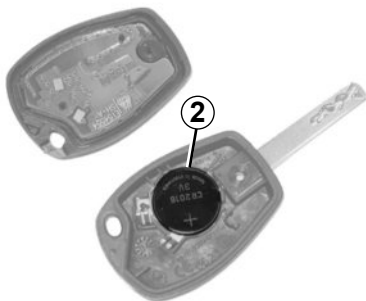

Vervang het batterijtje **2**. Let op de juiste polariteit die op het deksel is aangegeven.

N.B.: raak bij het vervangen van het batterijtje niet de elektronische printplaat in de sleutel aan.

Controleer bij het monteren, of het deksel goed vastzit en de schroef goed vastgezet is.

26913



Gooi lege batterijen niet in de natuur. Lever ze in bij een inzamelplaats voor gebruikte batterijen.

RENAULT CARD: batterij

26860

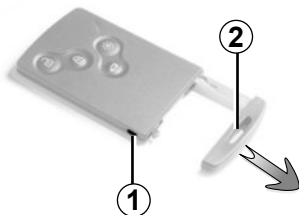

Vervangen van het batterijtje

Als de boodschap "VERVANG BATTERIJ SLEUTELKAART" op het instrumentenpaneel verschijnt, vervang dan het batterijtje van de RENAULT-card, druk op de knop **1** terwijl u aan de noodsleutel **2** trekt, maak daarna het deksel **3** los met behulp van het lipje **4**.

Verwijder het batterijtje door er aan één kant op te drukken (beweging **A**) en de andere kant omhoog te trekken (beweging **B**) en vervang het. Let daarbij op het juiste type en de polariteit, die op het deksel **3** staat.

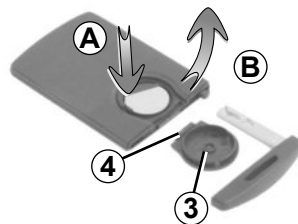

26862

Ga bij het monteren te werk in omgekeerde volgorde, druk daarna vier keer, , in de nabijheid van de auto, op één van de knoppen van de card: de boodschap verdwijnt als weer gestart wordt.

N.B.: kom bij het vervangen van het batterijtje niet aan het elektronische circuit en de contacten in de RENAULT card.

Zorg dat het deksel goed vastzit.

De batterijtjes zijn verkrijgbaar bij een merkdealer, de levensduur is ongeveer twee jaar. Let op dat er geen inkt op het batterijtje zit: risico van slecht elektrisch contact.

26913



Bij een storing

Als de batterij te zwak is om goed te kunnen werken, kunt u toch de auto starten (steek de RENAULT-card in de kaartlezer) en vergrendelen/ontgrendelen (raadpleeg de paragraaf "Vergrendelen en ontgrendelen van de portieren" in hoofdstuk 1).



Gooi lege batterijen niet weg, maar lever ze in bij een inzamelpunt voor lege batterijen.



De accu bevat zwavelzuur. Vermijd daarom contact met de ogen, de huid of kleding. Bij onverhoopt contact spoelen met veel water. Indien nodig een arts raadplegen.

Houd open vuur, gloeiende voorwerpen en vonken verwijderd van de accu: explosiegevaar.

Let op bij werkzaamheden dicht bij de motor, deze kan nog warm zijn. Bovendien kan de ventilatormotor onverwacht gaan draaien. Het waarschu-

wingslampje  in de motorruimte herinnert u hieraan.

Verwondingsgevaar



Voordat er in de motorruimte werkzaamheden kunnen worden uitgevoerd, moet u absoluut het contact afzetten (raadpleeg de paragraaf "Starten, stoppen van de motor" in hoofdstuk 2).



Voor bepaalde accu's gelden speciale voorwaarden bij het laden, raadpleeg uw merkdealer.

Voorkom elk risico op een vonk die onmiddellijk een explosie tot gevolg zou kunnen hebben. Zorg dat het opladen in een goed geventileerde ruimte plaatsvindt. **Gevaar van ernstige verwondingen.**

Om vonkvorming te voorkomen:

- Controleer of alle stroomverbruikers (binnenlichten enz.) zijn uitgeschakeld voordat u de accuklemmen losmaakt of aansluit;
- schakel de acculader uit voordat u deze op de accu aansluit of ervan losmaakt;
- plaats geen metalen voorwerpen op de accu; dit kan kortsluiting veroorzaken tussen de accupolen;
- wacht minstens één minuut na het afzetten van de motor voordat u de accukabels losmaakt;
- sluit de accukabels weer aan nadat u alles terug hebt geplaatst.

Aansluiting van een acculader

De acculader moet geschikt zijn voor een accu met een nominale spanning van 12 volt.

Maak de accukabels nooit los als de motor draait. Houd u aan de voorschriften van de fabrikant van de acculader.

ACCU: pechhulp (2/2)

Starten met starthulpkabels

Als u voor het starten de accu van een andere auto moet gebruiken, koop dan de startkabels (met groot oppervlak) bij een merkdealer of controleer, als u reeds startkabels heeft, of deze in goede staat verke- ren.

Beide accu's moeten dezelfde spanning hebben: 12 volt. De hulpaccu moet minstens de capaciteit (ampère-uur, Ah) hebben van de ontladen accu.

Let erop dat de auto's elkaar niet raken (kortsluitingsgevaar als u de pluspolen met elkaar verbindt) en dat de ontladen accu goed aangesloten is. Zet het contact af van uw auto.

Start de motor van de hulpauto en laat deze met een middelmatig toerental draaien.

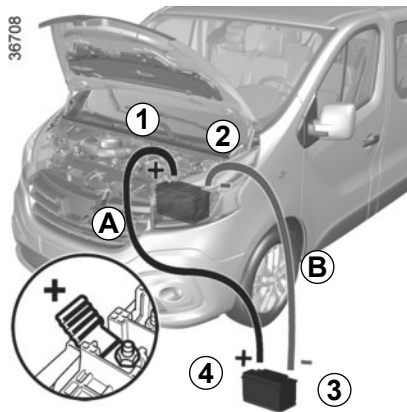

Afhankelijk van de auto maakt u de accupak los.

Sluit de positieve kabel **A** aan op de pluspool **1** (+) en daarna op de **pluspool 4** (+) van de accu die de stroom levert.

Sluit de negatieve kabel **B** aan op de **minpool 3** (-) van de accu die de stroom levert en daarna op de **minpool 2** (-) van de ontladen accu.

Start de motor, en maak zodra deze draait, de kabels **A** en **B** in omgekeerde volgorde los (**2 - 3 - 4 - 1**).

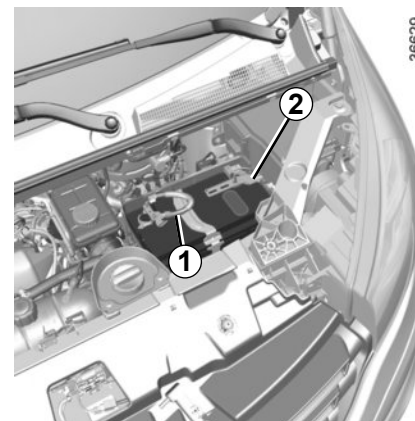

Controleer of de kabels **A** en **B** elkaar nergens raken en of de positieve kabel **A** geen metalen delen van de hulpauto raakt.

Risico van letsel en/of beschadiging van de auto.



Controleer de betreffende zekering en **vervang hem**, indien nodig, **door een zekering met hetzelfde amperage als de oorspronkelijke zekering.**

Door een te sterke zekering kan de bedrading te heet worden en kan brand ontstaan als een elektrisch orgaan door een storing te veel stroom verbruikt.



Zekeringen in het interieur A

Controleer de staat van de zekeringen als een elektrisch apparaat niet werkt. Maak de opbergruimte **A** los door aan beide kanten te drukken en naar u toe te trekken.

Zorg dat u altijd een doos met reserve-lampen en -zekeringen in de auto heeft, deze is verkrijgbaar bij een merkdealer.

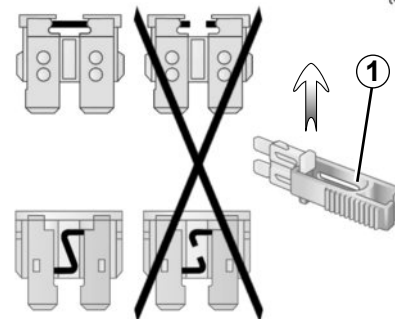

Tangetje 1

Trek de zekering los met behulp van het tangetje **1**, dat zich op de achterkant van de zekering **A** bevindt.

U kunt de zekering uit het tangetje schuiven. Gebruik niet de ongebruikte plaatsen op de zekeringplaat om reservezekeringen in te steken.

ZEKERINGEN (2/3)

Bestemming van de zekeringen

(de aanwezigheid van de zekeringen hangt van het uitrustingsniveau van de auto af)

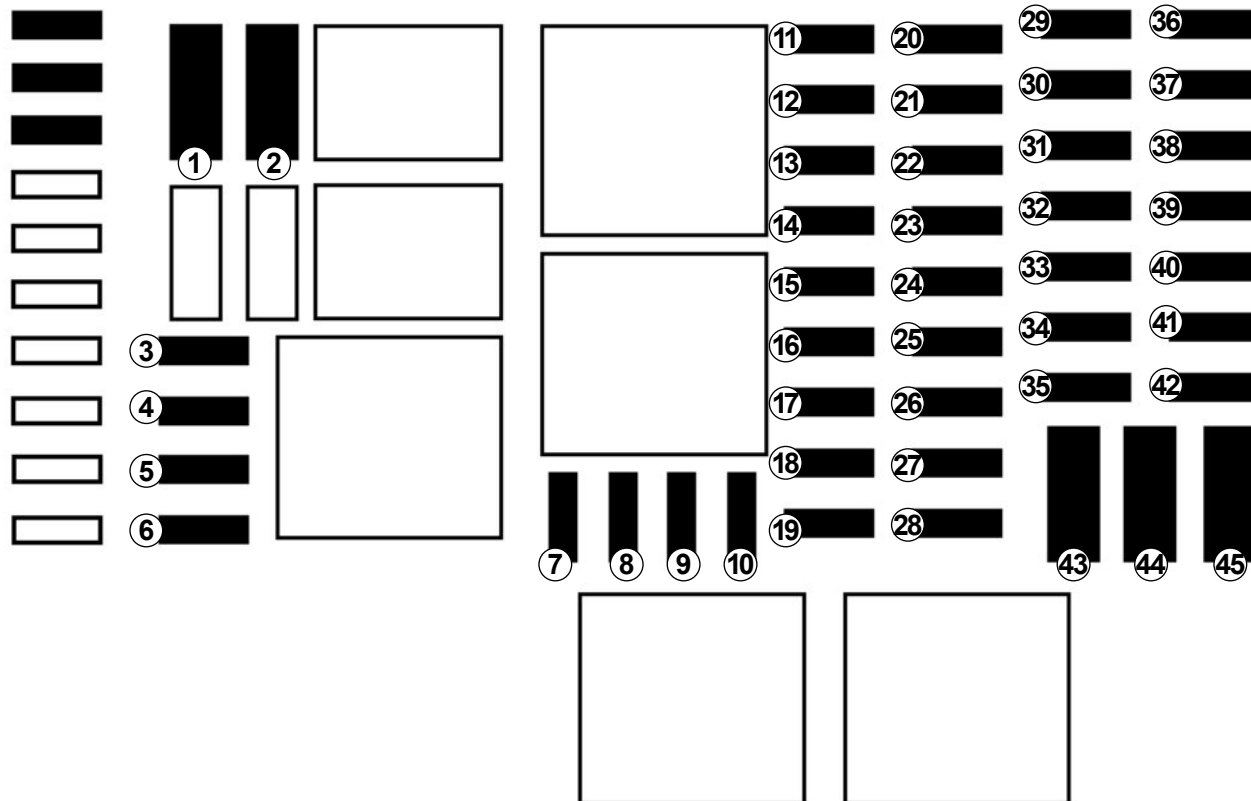

ZEKERINGEN (3/3)

Nr.	Bestemming
1	Opladen APC voor auto met RENAULT card
2	Aanpassing
3	Aanpassing
4	+ accu voor auto met RENAULT card
5	Extra klimaatregeling
6	Aanvullende verwarming interieur
7	Elektrische spiegels, centrale unit, behuizing voor bijkomende aanpassingen
8	Spiegelverwarming
9	Radio, mediasysteem, spiegel, diagnoseaansluiting
10	Vorbereiding, aansluiting trekhaak
11	Tijdgeschakelde accu, UCH
12	Rijverlichting rechts, markeringslichten voor, grootlicht rechts, dimlicht links
13	Alarmknipperlichten, richtingaanwijzer

Nr.	Bestemming
14	Portiervergrendeling
15	Rijverlichting links, markeringslichten achter, grootlicht links, dimlicht rechts
16	Kentekenplaatverlichting, mistlichten voor en achter
17	Alarm, claxon, hendels voor de verlichting en de ruitenwissers
18	Instrumentenpaneel
19	Verwarming
20	Ruitenwischer achter, ruitensproeierpomp, claxon
21	Opladen APC algemeen
22	Achteruitrijlichten
23	Remlichtschakelaar
24	Inspuitsysteem, starten
25	Airbag, stuurkolomvergrendeling
26	Ruitbediening passagier
27	Stuurbekrachtiging
28	Remlichten

Nr.	Bestemming
29	Opladen APC voor auto met RENAULT card
30	Algemeen gebruik
31	Aansteker, accessoireaansluiting
32	Verwarming
33	Remlichten, ABS, transponder
34	Binnenverlichting, airconditioning
35	Starten voor auto met RENAULT card
36	Achterrauitenwischer
37	Elektromagnetisch waarschuwingsslampje
38	Accessoireaansluiting in laadruimte
39	Motor elektrische ruitbediening bestuurder
40	Accessoireaansluiting achter
41	Starten BCM
42	Stoelverwarming
43	Tachograaf
44	Ruitenwischer voor
45	Verwarming, airconditioning



Elektrische en elektronische accessoires

Controleer vóór het installeren van een dergelijk accessoire (bij zenders/ontvangers vooral: frequentieband, vermogen, plaats van de antenne enz.) of dat geschikt is voor uw auto. Vraag advies aan een merkdealer.

Sluit alleen accessoires aan met een vermogen van maximaal 120 watt. **Risico van brand.** Als verschillende accessoireaansluitingen tegelijk worden gebruikt, mag het totale vermogen van de aangesloten accessoires niet meer zijn dan 180 watt.

Wijzig niet zelf de bedrading van de auto want door een verkeerde aansluiting kunnen de elektrische installatie en/of de erop aangesloten organen worden beschadigd. Laat eventuele veranderingen door een merkdealer uitvoeren.

In geval van achteraf inbouwen van een elektrische uitrusting, moet u goed in de gaten houden dat de installatie wel is beschermd door een zekering. Noteer de sterkte van deze zekering en de plaats waar hij zich bevindt.

De diagnoseaansluiting gebruiken

Het gebruik van elektronische accessoires op de diagnoseaansluiting kan ernstige storing van de elektronische systemen van de auto veroorzaken. Voor uw veiligheid is het raadzaam alleen door de fabrikant goedgekeurde elektronische accessoires te gebruiken, raadpleeg een merkdealer. **Risico van ernstig ongeval.**

Gebruik van zenders/ontvangers (telefoons, 27 Mc apparatuur, enz.)

Telefoons en 27 Mc-apparatuur met een ingebouwde antenne kunnen de werking beïnvloeden van elektronische systemen in de auto. Gebruik dergelijke apparaten daarom met een buitenantenne. **Houd u altijd aan de wettelijke voorschriften met betrekking tot het gebruik van deze apparaten.**

Achteraf inbouwen van accessoires

Als u accessoires op de auto wilt installeren: raadpleeg een merkdealer. Om zeker te zijn dat uw auto goed werkt en om elk risico te vermijden dat uw veiligheid kan aantasten, raden wij u aan om door de constructeur goedgekeurde accessoires te gebruiken: deze zijn aan uw auto aangepast en alleen deze worden door de constructeur gegarandeerd.

Als u een antidiefstalstang gebruikt, bevestig deze dan uitsluitend op het rempedaal.

Hinder bij het rijden

Aan de bestuurderskant mogen alleen voor de auto geschikte matten worden gebruikt, die moeten worden vastgezet aan de vooraf geïnstalleerde onderdelen. Controleer regelmatig of ze goed vastzitten. Stapel niet meerdere matten op elkaar. **Gevaar van hakende pedalen.**

RUITENWISSERBLADEN (1/2)

Let op de staat van de ruitenwisserbladen. Hun levensduur hangt van u af:

- reinig de bladen, de voorruit en de achterraut regelmatig met water met zeep;
- gebruik ze niet als de voorruit of achterraut droog zijn;
- maak ze los van de voorruit of achterraut als ze lang niet gebruikt zijn.



- Controleer als het vriest voordat u wegrijdt of de ruitenwisserbladen niet aan de ruit zijn vastgevroren. De wissermotor kan hierdoor te warm worden.
- Controleer regelmatig de wisserbladen. Zodra hun werking afneemt moet u ze vervangen, ongeveer eens per jaar.

Bij het vervangen van het blad, let bij het verwijderen van het blad op, dat u hem niet op de ruit laat vallen: u zou de ruit kunnen breken.

36702

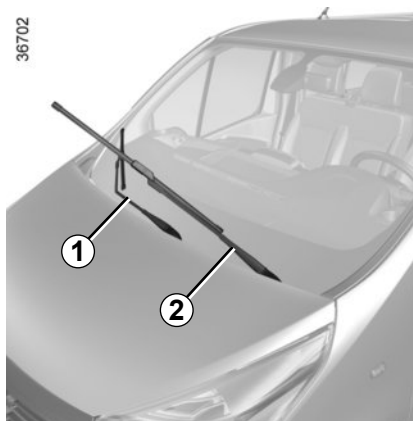

Vervangen van de ruitenwisserbladen voor

Contact aan, motor afgezet:

- duw de schakelaar van de ruitenwissers helemaal naar beneden: zij stoppen in een stand waarbij de motorkap vrij is;
- til de ruitenwiserarmen **1** en **2** op;
- trek aan het lipje **4** (beweging **A**) en duw het blad **3** naar boven.

25516

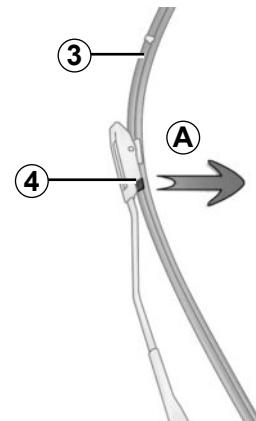

Bij het monteren

Monteer het ruitenwisserblad in omgekeerde volgorde van losmaken. Controleer of het blad goed is vergrendeld.

Beweeg de schakelaar van de ruitenwissers helemaal naar boven: de ruitenwisserbladen vooraan zullen worden opgeborgen in de motorkap.

RUITENWISSERBLADEN (2/2)

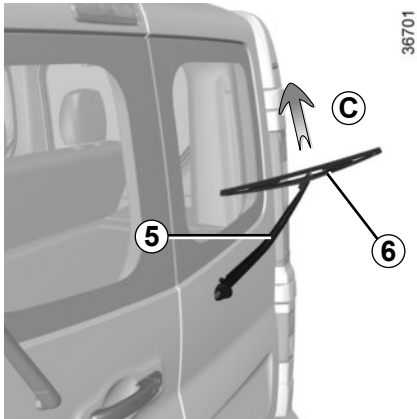

Ruitenwischerblad achter op klapdeuren achter

- Til de ruitenwischerarm **5** op;
- kantel het blad **6** tot u weerstand voelt;
- trek het wisserblad los van de arm (richting **C**).



Ruitenwischerblad achter op achterklep

- til de ruitenwischerarm **7** op;
- trek aan het lipje **9** (beweging **B**) en duw het blad **8** naar boven.

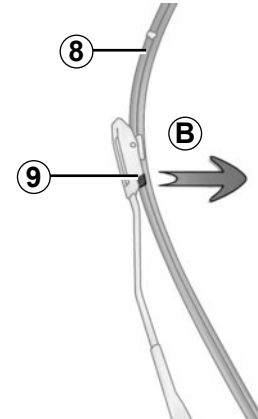

Bij het monteren

Ga te werk in omgekeerde volgorde van demontage. Controleer of het blad goed is vergrendeld.

SLEPEN: pechhulp (1/2)



- Gebruik een starre sleepstang. Indien u een touw of kabel gebruikt bij het slepen (als dit wettelijk toegestaan is), moet de auto die gesleept wordt nog kunnen remmen.
- De auto die gesleept wordt, moet te allen tijde bestuurbaar zijn.
- Tijdens het slepen, moet zo veel mogelijk het plotseling gas geven of remmen vermeden worden om beschadiging aan de auto te voorkomen.
- U mag in geen geval sneller rijden dan **25 km/u**.
- Duw de auto niet aan als de stuurkolom is vergrendeld.



Bij stilstaande motor werken de stuur- en rembekrachtiging niet meer.



Verwijder niet de contactsleutel of de card uit de lezer tijdens het slepen.

Het stuurwiel mag niet op het stuurslot staan en de contactsleutel moet in de stand “M” (contact aan) staan, zodat de remlichten en de alarmknipperlichten kunnen werken. ‘s Nachts moet de auto zijn verlicht.

Koppel een eventuele aanhangwagen los.

Bovendien moeten in ieder land geldende wettelijke voorschriften voor het slepen in acht worden genomen en mag het max. toegelaten aanhangergewicht van de sleepende auto niet worden overschreden.

Ga naar een merkdealer.

Gebruik nooit de assen of de aandrijfassen.

De sleeppunten mogen alleen gebruikt worden om de auto mee te slepen: het mag in geen geval gebruikt worden om de auto direct of indirect aan op te hijsen.

SLEPEN: pechhulp (2/2)

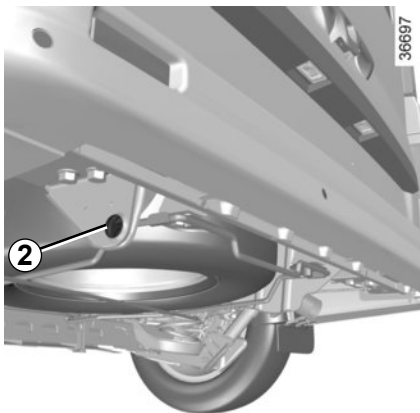

Gebruik uitsluitend

Aan de achterkant:

- voor auto's zonder trekhaak, het sleppunt 2;
- voor auto's met trekhaak, het sleppunt 3 (trekhaakkogel).

Aan de voorkant:

- Aan de voorzijde, het sleepoog 6 (in de gereedschapsset) en het sleppunt 6.

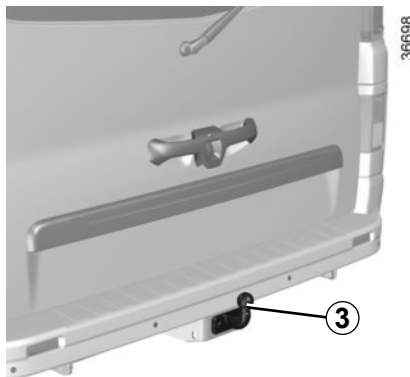

Sleppunt achter 2

(Auto zonder trekhaak)

Sleppunt achter 3

(Auto's met een trekhaak)

Raadpleeg voor de montage van de trekhaakkogel de montagevoorschriften van de uitrusting.

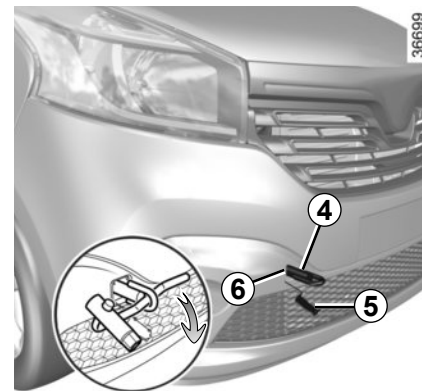

Sleppunt voor 6

Maak het kapje 5 los door een platte schroevendraaier onder het kapje te steken.

Schroef het sleepoog 4 zo ver mogelijk vast: eerst met de hand en daarna met de wielsleutel.

Gebruik uitsluitend het sleepoog 4 dat is opgeborgen bij het gereedschap. Raadpleeg de paragraaf "Gereedschap" in hoofdstuk 5.

RADIOVOORBEREIDING

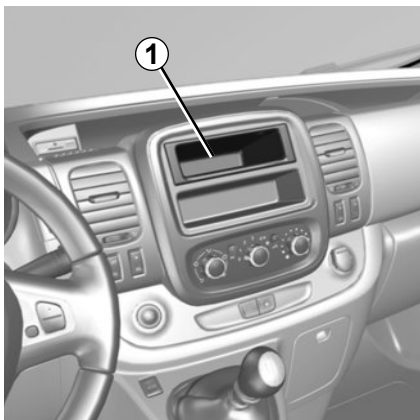

Inbouwplaats voor de radio 1

Wip het afdekplaatje los op de plaats voor de autoradio 1. Hierachter bevinden zich de aansluitingen voor: de antenne, de voedingen + en -, de luidsprekerbedrading.

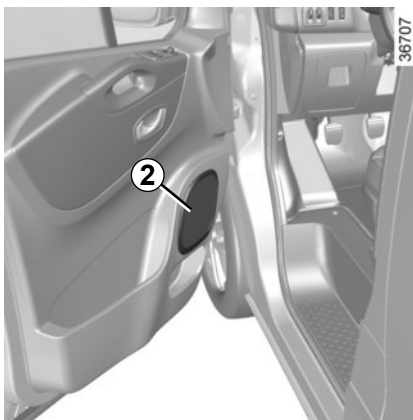

Luidsprekers

Draai de roosters 2 om bij de luidsprekerdraden te komen.

Voor de werking van deze uitrustingen: raadpleeg de gebruiksaanwijzing van de uitrusting die u het beste bij de andere boekjes van de auto kunt bewaren.

- Volg altijd nauwgezet de inbouwvoorschriften van de uitrusting op.
- De benodigde steunen en verbindingkabels die de merkdealer u kan leveren, verschillen per type auto en per type radio.

Raadpleeg een merkdealer voor hun onderdeelnummers.

- Wijzig niet zelf de bedrading van de auto want door een verkeerde aansluiting kan de elektrische installatie worden beschadigd (bedrading, organen en in het bijzonder de dynamo). Laat eventuele veranderingen door een merkdealer uitvoeren.

STORINGEN (1/7)

Onderstaande aanwijzingen helpen u eventuele storingen snel, maar voorlopig, te verhelpen. Laat de auto echter wel zo spoedig mogelijk door een merkdealer nakijken.

Gebruik van de RENAULT card	MOGELIJKE OORZAKEN	WAT TE DOEN
De RENAULT card werkt niet voor het ontgrendelen of vergrendelen van de portieren.	Batterij van de card leeg.	Vervang de batterij. U kunt uw auto altijd vergrendelen, ontgrendelen en starten (raadpleeg de paragrafen "Portieren vergrendelen, ontgrendelen" in hoofdstuk 1 en "Starten, stoppen van de motor" in hoofdstuk 2).
	Gebruik van apparaten die op dezelfde frequentie als de card werken (mobiele telefoon, enz.).	Schakel de apparatuur uit of gebruik de ingebouwde sleutel (raadpleeg de paragraaf "Portieren vergrendelen, ontgrendelen" in hoofdstuk 1).
	De auto bevindt zich in een sterk elektromagnetisch veld. Accu van de auto ontladen.	Gebruik de in de card ingebouwde sleutel (raadpleeg de paragraaf "Portieren vergrendelen, ontgrendelen" in hoofdstuk 1).
	De motor van de auto is gestart.	Als de motor draait, werkt het vergrendelen/ontgrendelen met de card niet. Zet het contact uit.

STORINGEN (2/7)

Onderstaande aanwijzingen helpen u eventuele storingen snel, maar voorlopig, te verhelpen. Laat de auto echter wel zo spoedig mogelijk door een merkdealer nakijken.

Gebruik van de afstandsbediening	MOGELIJKE OORZAKEN	WAT TE DOEN
De afstandsbediening werkt niet voor het ontgrendelen of vergrendelen van de portieren.	Batterij van de afstandsbediening leeg.	Gebruik de sleutel.
	Gebruik van apparaten die op dezelfde frequentie als de afstandsbediening werken (mobiele telefoon, enz.).	Gebruik deze apparaten niet of gebruik de sleutel.
	De auto bevindt zich in een sterk elektromagnetisch veld. Accu ontladen.	Vervang de batterij. U kunt uw auto altijd vergrendelen, ontgrendelen en starten (raadpleeg de paragrafen "Vergrendelen, ontgrendelen van de portieren" in hoofdstuk 1 en "Starten, stoppen van de motor" in hoofdstuk 2).
	De motor van de auto is gestart.	Als de motor draait, werkt het vergrendelen/ontgrendelen met de sleutel niet. Zet het contact uit.

STORINGEN (3/7)

U schakelt de startmotor in	MOGELIJKE OORZAKEN	WAT TE DOEN
De controlelampjes op het instrumentenpaneel gaan zwakker of niet branden, de startmotor draait niet.	Accuklemmen niet goed vastgezet, los of geoxideerd.	Vastzetten, aansluiten of reinigen indien geoxideerd.
	Accu ontladen of defect.	Sluit een andere accu aan op de ontladen accu. Raadpleeg de paragraaf "Accu: storing" in hoofdstuk 5 of vervang de accu indien nodig. Duw de auto niet aan als de stuurkolom is vergrendeld.
	Circuit defect.	Raadpleeg een merkdealer.
De motor wil niet starten.	De voorwaarden voor het starten zijn niet vervuld.	Raadpleeg de paragraaf "Starten, stoppen van de motor" in hoofdstuk 2.
	De handsfree RENAULT card werkt niet.	Steek de card in de lezer voor het starten. Raadpleeg de paragraaf "Starten, stoppen van de motor" in hoofdstuk 2.
De motor weigert te stoppen.	Card niet gedetecteerd.	Steek de card in de kaartlezer.
	Elektronische storing.	Druk vijf keer snel op de startknop.
De stuurkolom blijft vergrendeld.	Stuurwiel geblokkeerd.	Beweeg het stuurwiel terwijl u de startknop van de motor ingedrukt houdt (raadpleeg de paragraaf "Starten, stoppen van de motor" in hoofdstuk 2).
	Circuit defect.	Raadpleeg een merkdealer.

STORINGEN (4/7)

Tijdens het rijden	MOGELIJKE OORZAKEN	WAT TE DOEN
Witte rook uit de uitlaat.	Bij een dieselmotor hoeft dit geen storing te zijn, de rook ontstaat door de regeneratie van het roetfilter.	Raadpleeg de paragraaf "Bijzonderheid van de dieselmotor" in hoofdstuk 2.
Rook onder de auto bij het aanzetten van de verwarming.	Dit hoeft geen storing te zijn, de rook wordt veroorzaakt door de verwarming. In dat geval verdwijnt de rook geleidelijk wanneer de temperatuur in de auto de ingestelde temperatuur heeft bereikt.	
Rook onder de motorkap.	Kortsluiting of lekkage van het koelcircuit.	Stop, zet het contact uit, ga bij de auto vandaan en roep de hulp in van een merkdealer.
Het waarschuwingslampje voor de oliedruk gaat branden:		
in een bocht of tijdens het remmen	Het peil is te laag.	Voeg motorolie toe (raadpleeg de paragraaf "Oliepeil van de motor (bij)vullen" in hoofdstuk 4).
dooft langzaam of blijft branden bij gas geven	Te lage oliedruk.	Stop en roep de hulp in van een merkdealer.

STORINGEN (5/7)

Tijdens het rijden	MOGELIJKE OORZAKEN	WAT TE DOEN
Het sturen gaat zwaar.	Oververhitting van de bekrachtiging. Probleem met de elektrische bekrachtigingsmotor. Storing in het hulpsysteem.	Rijd voorzichtig bij lage snelheid, let op de kracht die u moet zetten op het stuurwiel om de wielen te draaien. Raadpleeg een merkdealer.
Trillingen.	Banden te zacht, beschadigd of uit balans.	Controleer de bandenspanning, als deze goed is, laat dan de banden door een merkdealer nakijken.
De motor wordt te warm. De koelvloeistofmetertemperatuurmeter staat in de gevaarzone en het waarschuwingslampje STOP brandt.	Koelventilateur defect.	Stop de auto, stop de motor en roep de hulp in van een merkdealer.
	Koelvloeistoflekkage.	Controleer het koelvloeistofreservoir: er moet vloeistof inzitten. Als het leeg is, raadpleeg zo snel mogelijk een merkdealer.
De vloeistof in het expansievat borrelt.	Mechanische storing: koppakking opgeblazen.	Zet de motor stil. Roep de hulp in van een merkdealer.



Radiator: Als er veel te weinig koelvloeistof inzit, vergeet dan niet dat u nooit koude koelvloeistof mag bijvullen zolang de motor heet is. Na elke reparatie waarbij het koelsysteem geheel of gedeeltelijk is afgetapt, moet dit met nieuwe koelvloeistof worden bijgevuld. Gebruik hiervoor alleen door onze technische diensten goedgekeurde koelvloeistof.

STORINGEN (6/7)

Elektrische organen	MOGELIJKE OORZAKEN	WAT TE DOEN
De ruitenwisser werkt niet.	Ruitenwisserbladen kleven.	Maak de wisserbladen los van de ruit.
	Elektrische installatie defect.	Raadpleeg een merkdealer.
	Zekering beschadigd.	Vervang dezekering of laat deze vervangen; raadpleeg de paragraaf "Zekeringen" in hoofdstuk 5.
De ruitenwisser stopt niet.	Elektrische verstelling defect.	Raadpleeg een merkdealer.
Knipperfrequentie te hoog.	Lamp doorgebrand.	Raadpleeg de paragrafen "Koplamp: vervangen van een lamp" of "Achterlichten en zijlichten: vervangen van een lamp" in hoofdstuk 5.
De knipperlichten werken niet.	Elektrische installatie of schakelaar defect.	Raadpleeg een merkdealer.
	Zekering beschadigd.	Vervang dezekering of laat deze vervangen; raadpleeg de paragraaf "Zekeringen" in hoofdstuk 5.
De koplampen schakelen niet in of niet uit.	Elektrische installatie of schakelaar defect.	Raadpleeg een merkdealer.
	Zekering beschadigd.	Vervang dezekering of laat deze vervangen; raadpleeg de paragraaf "Zekeringen" in hoofdstuk 5.

STORINGEN (7/7)

Elektrische organen	MOGELIJKE OORZAKEN	WAT TE DOEN
<p>Condens in de koplampen of achterlichten.</p>	<p>Condens is een normaal verschijnsel dat door variaties in temperatuur en vochtigheid kan worden veroorzaakt.</p> <p>In dat geval verdwijnen de sporen geleidelijk aan als de lichten branden.</p>	
<p>Het waarschuwingslampje van het niet dragen van de autogordels vooraan brandt niet in overeenstemming met het vastmaken van de autogordels.</p>	<p>Een voorwerp tussen de vloer en de stoel hindert de werking van het opname-element.</p>	<p>Verwijder elk voorwerp onder de stoelen voor- aan.</p>

Hoofdstuk 6: Technische gegevens

Identificatieplaatje	6.2
Identificatieplaatje motor	6.3
Afmetingen	6.4
Gegevens van de motor	6.8
Aanhangwagengewichten	6.9
Massa's	6.9
Onderdelen en reparaties	6.11
Onderhoudscoupons	6.12
Plaatwerkcontrole	6.18

IDENTIFICATIEPLAATJES VAN DE MOTOR

33293

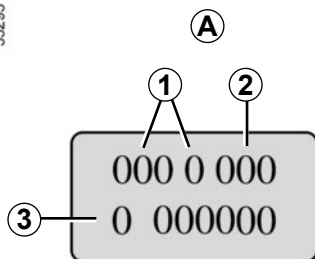

De gegevens op het constructeursplaatje of de sticker A moeten bij correspondentie en bij het bestellen van onderdelen altijd worden vermeld.

(de plaats is afhankelijk van het motortype)

- 1 Type van de motor.
- 2 Indicenummer van de motor.
- 3 Motornummer.

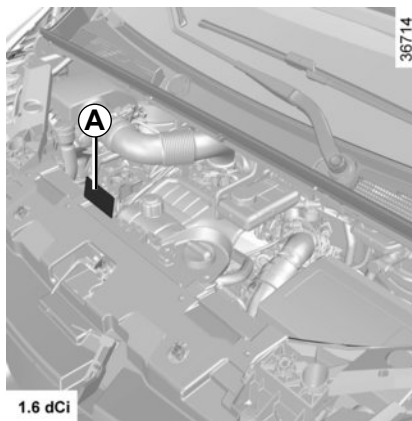

AFMETINGEN (in meter) (1/4)

Besteluitvoering

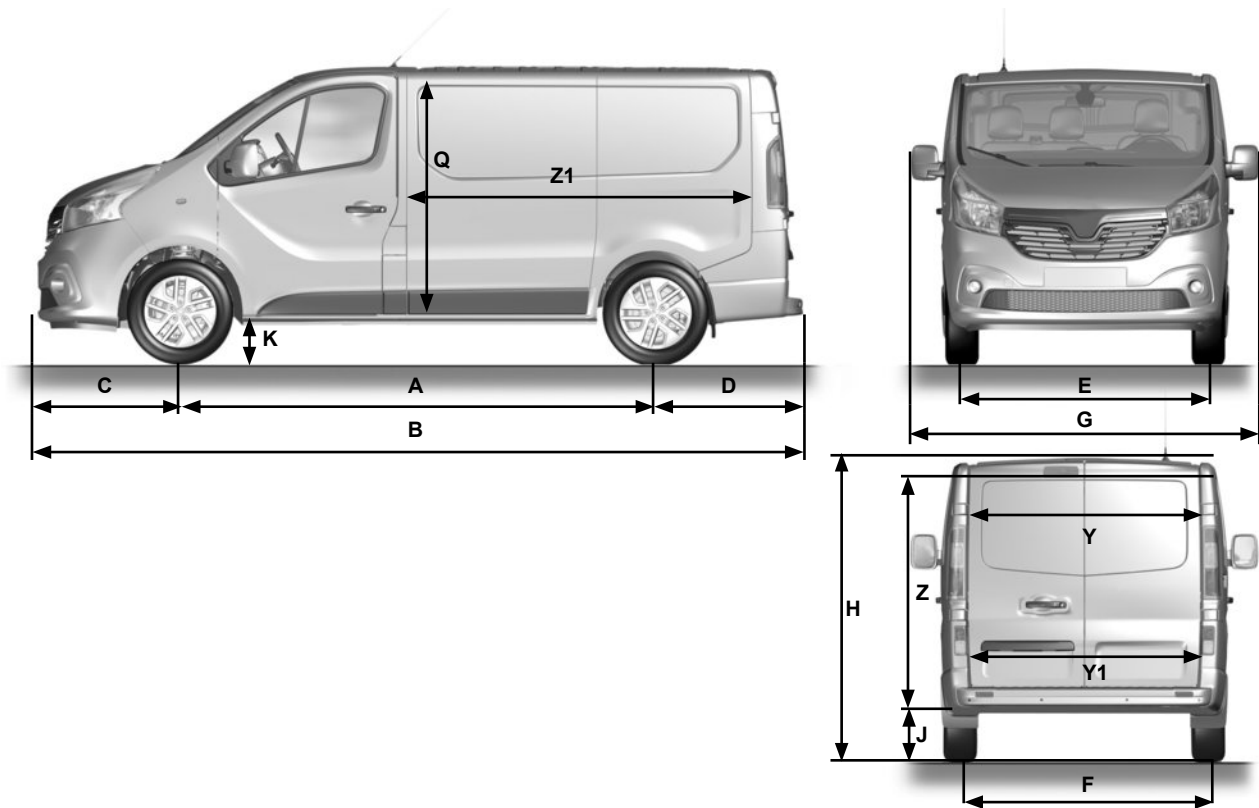

36712

AFMETINGEN (in meter) (2/4)

Complete auto's en zonder latere aanpassingen

GESLOTEN BESTEL	Standaard chassis		Lang chassis	
	Standaard besteluitvoering	Verhoogde besteluitvoering	Standaard besteluitvoering	Verhoogde besteluitvoering
A	3,098		3,498	
B	4,999		5,399	
C	0,933			
D	0,968			
E	1,615			
F	1,628			
G	2,283			
H⁽¹⁾	1,971 → 2,493			
J⁽¹⁾	0,552 → 0,552			
K⁽²⁾	0,160 → 0,166			
Q	1,387	1,913	1,387	1,913
Y	1,370	1,167	1,370	1,167
Y1	1,391			
Z	1,295	1,818	1,295	1,818
Z1	2,537		2,937	

(1) Onbelast

(2) Belast

AFMETINGEN (in meter) (3/4)

Combi-uitvoering

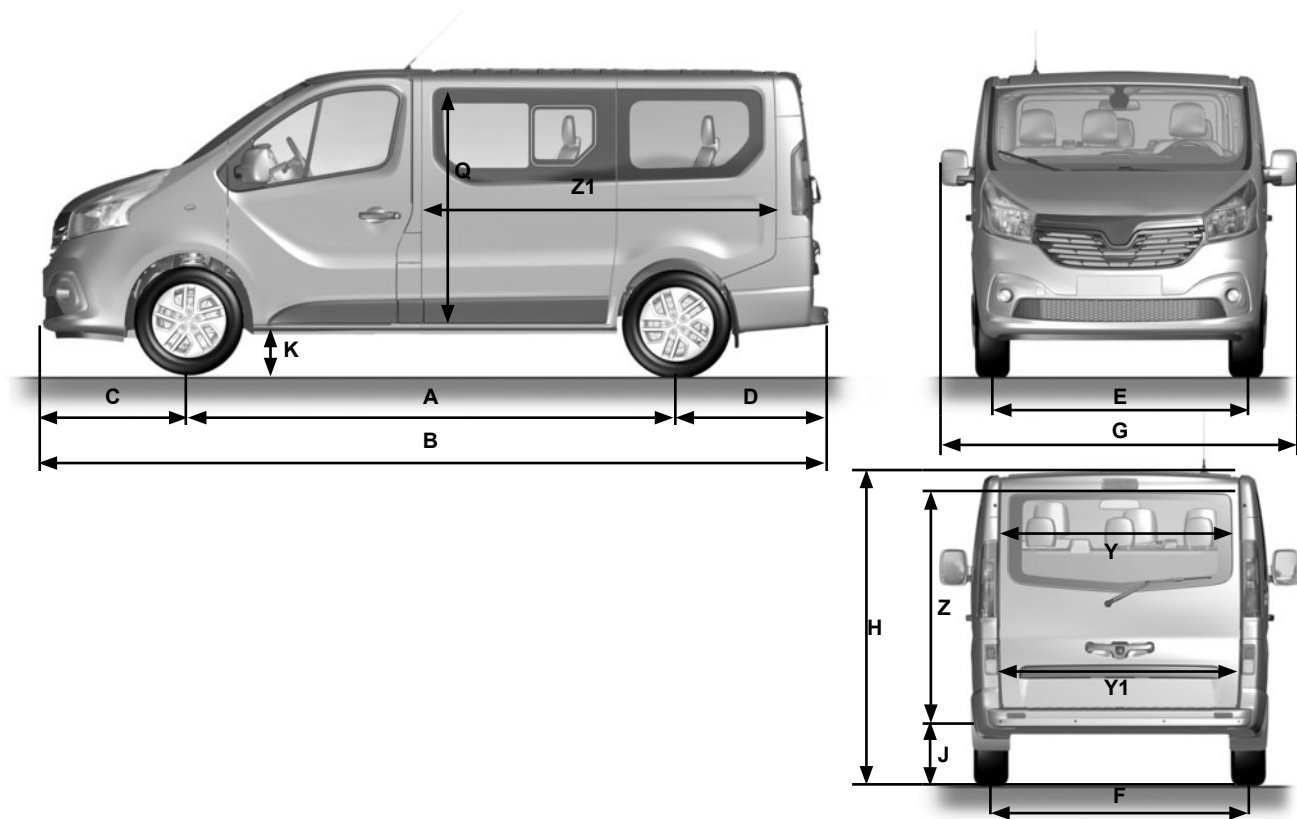

36713

AFMETINGEN (in meter) (4/4)



Complete auto's en zonder latere aanpassingen

COMBI	Standaard chassis				Lang chassis	
	Standaard combi		Verhoogde combi		Standaard combi	
	Met bank 3 ^e rij	Zonder bank 3 ^e rij	Met bank 3 ^e rij	Zonder bank 3 ^e rij	Met bank 3 ^e rij	Zonder bank 3 ^e rij
A	3,098				3,498	
B	4,999				5,399	
C	0,933					
D	0,968					
E	1,615					
F	1,628					
G	2,283					
H⁽¹⁾	1,963 → 1,970					
J⁽¹⁾	0,546 → 0,553					
K⁽²⁾	0,160 → 0,161					
Q	1,369					
Y	1,370					
Y1	1,391					
Z	1,306					
Z1	0,736	1,620	0,736	1,620	1,136	2,020

(1) Onbelast

(2) Belast

GEGEVENS VAN DE MOTOR

Uitvoeringen	1.6 dCi	
Type van de motor (zie motorplaatje)	R9M	
Cilinderinhoud (cm³)	1598	
Soort brandstof Octaangetal	Dieselbrandstof. De sticker in de tankdopklep geeft aan welke brandstoffen toegestaan zijn.	
Brandstof die voldoet aan de Europese norm en die compatibel is met de motoren van auto's verkocht in Europa (neem voor andere gevallen contact op met een merkdealer).		Dieselbrandstof die voldoet aan de norm EN 590 bevat tot 7 % methylesther vetzuur.
		Dieselbrandstof die voldoet aan de norm EN 16734 bevat tot 10 % methylesther vetzuur.
Bougies	-	

MASSA'S (in kg) (1/2)

De aangegeven massa's zijn van de basisuitvoering zonder opties: zijn variëren naargelang de uitrusting van uw auto. Raadpleeg de merkdealer.

Uitvoeringen (naargelang het land)	Standaard BESTELUITVOERING	Verhoogde BESTELUITVOERING
Max. toegelaten totaal massa (MMAC) Max. toegelaten trein massa (MTR)	De massa's staan op het constructeursplaatje (raadpleeg de paragraaf "Identificatieplaatjes" in hoofdstuk 6)	
Aanhangwagen massa geremd*	wordt verkregen door berekening: MTR - MMAC	
Aanhangwagen massa ongeremd*	750	
Max. kogeldruk op trekhaak*	80	
Maximaal toegelaten dakbelasting	200 (met inbegrip van de dragende delen)	150 (met inbegrip van de dragende delen)

* Aanhangwagengewicht (trekken van een caravan, boot enz.)

Het trekken van een aanhangwagen is verboden wanneer de berekening $MTR - MMAC$ gelijk is aan nul of wanneer de op het constructeursplaatje aangegeven maximaal toegelaten trein massa (MTR) gelijk is aan nul (of niet wordt aangegeven).

- Respecteer de in het land geldende voorwaarden voor het trekken en de toegelaten maximale massa's. Laat uw merkdealer een trekhaak monteren en de bedrading van de auto aanpassen.
- In geval van een auto met aanhanger, **mag de max. toegelaten trein massa (auto + aanhanger) nooit overschreden worden**. Toch is toegestaan:
 - een overschrijding van de max. toegelaten massa (MMTA) gemeten onder de achteras tot 15 %,
 - een overschrijding van de max. toegelaten totaal massa (MMAC) tot 10 % of 100 kg (tot de eerste van deze twee waarden is bereikt).In beide gevallen is de maximumsnelheid van de combinatie 80 km/u (afhankelijk van de wettelijke voorschriften) en moet de bandenspanning worden verhoogd met 0,2 bar (3 PSI).
- Het motorvermogen neemt af naarmate u hoger in de bergen rijdt. Wij adviseren u de maximale belasting met 10 % per 1000 meter stijging te verminderen.

MASSA'S (in kg) (2/2)

De aangegeven massa's zijn van de basisuitvoering zonder opties: zijn variëren naargelang de uitrusting van uw auto. Raadpleeg de merkdealer.

COMBI uitvoeringen (afhankelijk van het land)	
Max. toegelaten totaal massa (MMAC) Max. toegelaten trein massa (MTR)	De massa's staan op het constructeursplaatje (raadpleeg de paragraaf "Identificatieplaatjes" in hoofdstuk 6)
Aanhangwagen massa geremd*	wordt verkregen door berekening: MTR - MMAC
Aanhangwagen massa ongeremd*	750
Max. kogeldruk op trekhaak*	80
Maximaal toegelaten dakbelasting	200 (met inbegrip van de dragende delen)

* Aanhangwagengewicht (trekken van een caravan, boot enz.)

Het trekken van een aanhangwagen is verboden wanneer de berekening $MTR - MMAC$ gelijk is aan nul of wanneer de op het constructeursplaatje aangegeven maximaal toegelaten trein massa (MTR) gelijk is aan nul (of niet wordt aangegeven).

- Respecteer de in het land geldende voorwaarden voor het trekken en de toegelaten maximale massa's. Laat uw merkdealer een trekhaak monteren en de bedrading van de auto aanpassen.
- In geval van een auto met aanhanger, **mag de max. toegelaten trein massa (auto + aanhanger) nooit overschreden worden**. Toch is toegestaan:
 - een overschrijding van de max. toegelaten massa (MMTA) gemeten onder de achteras tot 15 %,
 - een overschrijding van de max. toegelaten totaal massa (MMAC) tot 10 % of 100 kg (tot de eerste van deze twee waarden is bereikt).In beide gevallen is de maximumsnelheid van de combinatie 100 km/u (afhankelijk van de wettelijke voorschriften) en moet de bandenspanning worden verhoogd met 0,2 bar (3 PSI).
- Het motorvermogen neemt af naarmate u hoger in de bergen rijdt. Wij adviseren u de maximale belasting met 10 % per 1000 meter stijging te verminderen.

ONDERDELEN EN REPARATIES

De originele onderdelen worden met de grootste zorg ontwikkeld en gecontroleerd. Zij voldoen dan ook aan dezelfde kwaliteitsnormen als de onderdelen die in de fabriek worden gebruikt.

Door het gebruik van de originele onderdelen houdt u de prestaties van uw auto optimaal. Bovendien zijn reparaties die uitgevoerd zijn door een merkdealer met originele onderdelen gegarandeerd volgens de voorwaarden die achter op de reparatieopdracht staan.

ONDERHOUDSCOUPONS (1/6)

VIN:

Datum: Km:		Factuurnr.:	Toelichting/diversen
Type werkzaamheden: Onderhoudsbeurt <input type="checkbox"/> <input type="checkbox"/>	Stempel		
Plaatwerkcontrole: OK <input type="checkbox"/> Niet OK* <input type="checkbox"/> *Zie specifieke bladzijde			

Datum: Km:		Factuurnr.:	Toelichting/diversen
Type werkzaamheden: Onderhoudsbeurt <input type="checkbox"/> <input type="checkbox"/>	Stempel		
Plaatwerkcontrole: OK <input type="checkbox"/> Niet OK* <input type="checkbox"/> *Zie specifieke bladzijde			

Datum: Km:		Factuurnr.:	Toelichting/diversen
Type werkzaamheden: Onderhoudsbeurt <input type="checkbox"/> <input type="checkbox"/>	Stempel		
Plaatwerkcontrole: OK <input type="checkbox"/> Niet OK* <input type="checkbox"/> *Zie specifieke bladzijde			

ONDERHOUDSCOUPONS (2/6)

VIN:

Datum: Km:		Factuurnr.:	Toelichting/diversen
Type werkzaamheden: Onderhoudsbeurt <input type="checkbox"/> <input type="checkbox"/>		Stempel	
Plaatwerkcontrole: OK <input type="checkbox"/> Niet OK* <input type="checkbox"/> *Zie specifieke bladzijde			

Datum: Km:		Factuurnr.:	Toelichting/diversen
Type werkzaamheden: Onderhoudsbeurt <input type="checkbox"/> <input type="checkbox"/>		Stempel	
Plaatwerkcontrole: OK <input type="checkbox"/> Niet OK* <input type="checkbox"/> *Zie specifieke bladzijde			

Datum: Km:		Factuurnr.:	Toelichting/diversen
Type werkzaamheden: Onderhoudsbeurt <input type="checkbox"/> <input type="checkbox"/>		Stempel	
Plaatwerkcontrole: OK <input type="checkbox"/> Niet OK* <input type="checkbox"/> *Zie specifieke bladzijde			

ONDERHOUDSCOUPONS (3/6)

VIN:

Datum: Km:		Factuurnr.:	Toelichting/diversen
Type werkzaamheden:		Stempel	
Onderhoudsbeurt <input type="checkbox"/>			
..... <input type="checkbox"/>			
Plaatwerkcontrole:			
OK <input type="checkbox"/> Niet OK* <input type="checkbox"/>			
*Zie specifieke bladzijde			

Datum: Km:		Factuurnr.:	Toelichting/diversen
Type werkzaamheden:		Stempel	
Onderhoudsbeurt <input type="checkbox"/>			
..... <input type="checkbox"/>			
Plaatwerkcontrole:			
OK <input type="checkbox"/> Niet OK* <input type="checkbox"/>			
*Zie specifieke bladzijde			

Datum: Km:		Factuurnr.:	Toelichting/diversen
Type werkzaamheden:		Stempel	
Onderhoudsbeurt <input type="checkbox"/>			
..... <input type="checkbox"/>			
Plaatwerkcontrole:			
OK <input type="checkbox"/> Niet OK* <input type="checkbox"/>			
*Zie specifieke bladzijde			

ONDERHOUDSCOUPONS (4/6)

VIN:

Datum: Km:		Factuurnr.:	Toelichting/diversen
Type werkzaamheden: Onderhoudsbeurt <input type="checkbox"/> <input type="checkbox"/>		Stempel	
Plaatwerkcontrole: OK <input type="checkbox"/> Niet OK* <input type="checkbox"/> *Zie specifieke bladzijde			

Datum: Km:		Factuurnr.:	Toelichting/diversen
Type werkzaamheden: Onderhoudsbeurt <input type="checkbox"/> <input type="checkbox"/>		Stempel	
Plaatwerkcontrole: OK <input type="checkbox"/> Niet OK* <input type="checkbox"/> *Zie specifieke bladzijde			

Datum: Km:		Factuurnr.:	Toelichting/diversen
Type werkzaamheden: Onderhoudsbeurt <input type="checkbox"/> <input type="checkbox"/>		Stempel	
Plaatwerkcontrole: OK <input type="checkbox"/> Niet OK* <input type="checkbox"/> *Zie specifieke bladzijde			

ONDERHOUDSCOUPONS (5/6)

VIN:

Datum: Km:		Factuurnr.:	Toelichting/diversen
Type werkzaamheden:		Stempel	
Onderhoudsbeurt <input type="checkbox"/>			
..... <input type="checkbox"/>			
Plaatwerkcontrole:			
OK <input type="checkbox"/> Niet OK* <input type="checkbox"/>			
*Zie specifieke bladzijde			

Datum: Km:		Factuurnr.:	Toelichting/diversen
Type werkzaamheden:		Stempel	
Onderhoudsbeurt <input type="checkbox"/>			
..... <input type="checkbox"/>			
Plaatwerkcontrole:			
OK <input type="checkbox"/> Niet OK* <input type="checkbox"/>			
*Zie specifieke bladzijde			

Datum: Km:		Factuurnr.:	Toelichting/diversen
Type werkzaamheden:		Stempel	
Onderhoudsbeurt <input type="checkbox"/>			
..... <input type="checkbox"/>			
Plaatwerkcontrole:			
OK <input type="checkbox"/> Niet OK* <input type="checkbox"/>			
*Zie specifieke bladzijde			

ONDERHOUDSCOUPONS (6/6)

VIN:

Datum: Km:		Factuurnr.:	Toelichting/diversen
Type werkzaamheden: Onderhoudsbeurt <input type="checkbox"/> <input type="checkbox"/>		Stempel	
Plaatwerkcontrole: OK <input type="checkbox"/> Niet OK* <input type="checkbox"/> *Zie specifieke bladzijde			

Datum: Km:		Factuurnr.:	Toelichting/diversen
Type werkzaamheden: Onderhoudsbeurt <input type="checkbox"/> <input type="checkbox"/>		Stempel	
Plaatwerkcontrole: OK <input type="checkbox"/> Niet OK* <input type="checkbox"/> *Zie specifieke bladzijde			

Datum: Km:		Factuurnr.:	Toelichting/diversen
Type werkzaamheden: Onderhoudsbeurt <input type="checkbox"/> <input type="checkbox"/>		Stempel	
Plaatwerkcontrole: OK <input type="checkbox"/> Niet OK* <input type="checkbox"/> *Zie specifieke bladzijde			

PLAATWERKCONTROLE (1/5)

De garantie blijft alleen van kracht na de reparatie die hieronder staat aangegeven.

VIN :

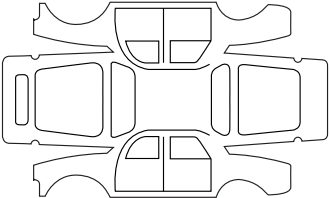
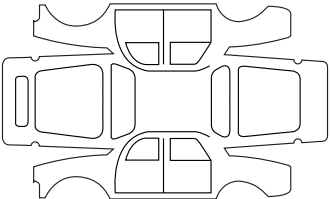
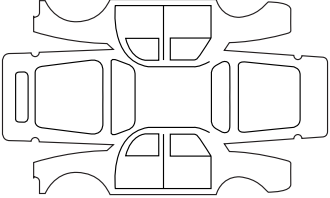
Uit te voeren plaatwerkreparatie:		Stempel
Datum reparatie:		
Reparatie nodig van:		Stempel
Datum reparatie:		
Reparatie nodig van:		Stempel
Datum reparatie:		

PLAATWERKCONTROLE (2/5)

De garantie blijft alleen van kracht na de reparatie die hieronder staat aangegeven.

VIN :

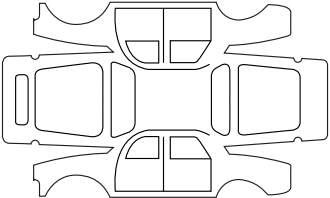
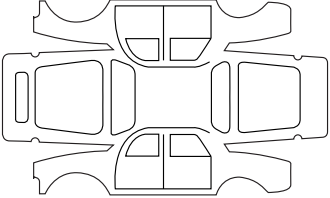
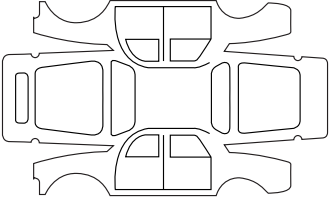
Uit te voeren plaatwerkreparatie:		Stempel
Datum reparatie:		
Reparatie nodig van:		Stempel
Datum reparatie:		
Reparatie nodig van:		Stempel
Datum reparatie:		

PLAATWERKCONTROLE (3/5)

De garantie blijft alleen van kracht na de reparatie die hieronder staat aangegeven.

VIN :

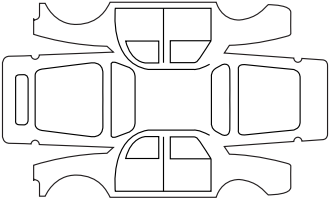
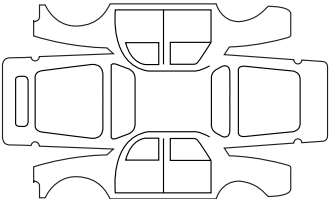
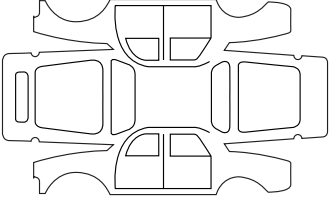
Uit te voeren plaatwerkreparatie:		Stempel
Datum reparatie:		
Reparatie nodig van:		Stempel
Datum reparatie:		
Reparatie nodig van:		Stempel
Datum reparatie:		

PLAATWERKCONTROLE (4/5)

De garantie blijft alleen van kracht na de reparatie die hieronder staat aangegeven.

VIN :

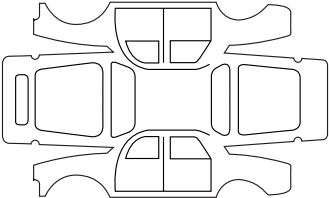
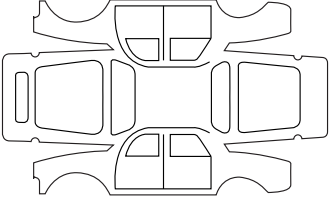
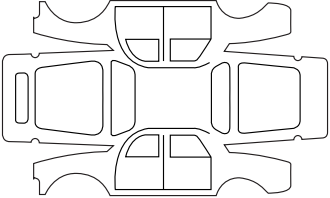
Uit te voeren plaatwerkreparatie:		Stempel
Datum reparatie:		
Reparatie nodig van:		Stempel
Datum reparatie:		
Reparatie nodig van:		Stempel
Datum reparatie:		

PLAATWERKCONTROLE (5/5)

De garantie blijft alleen van kracht na de reparatie die hieronder staat aangegeven.

VIN :

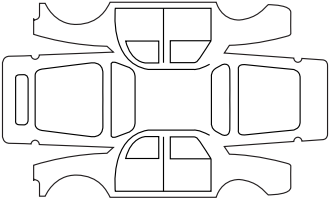
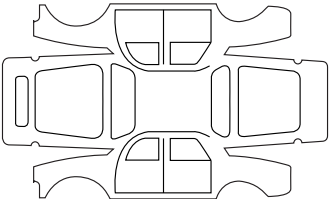
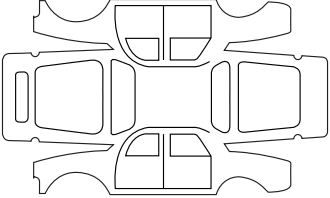
Uit te voeren plaatwerkreparatie:		Stempel
Datum reparatie:		
Reparatie nodig van:		Stempel
Datum reparatie:		
Reparatie nodig van:		Stempel
Datum reparatie:		

ALFABETISCHE INHOUDSOPGAVE (1/5)

A

aan/uit knop van de motor	2.3 → 2.6
aanhangwagen	6.9 – 6.10
aansteker	3.31 – 3.32
aanvullende bevestigingsmiddelen	1.43
bij de autogordels achterin	1.41
bij de autogordels voorin	1.37 → 1.40
zijkant	1.42
aanvullende bevestigingsmiddelen bij de gordels	1.37 → 1.43
aanwijzers:	
richtingaanwijzers	1.109
ABS	1.86, 2.21 → 2.25
accessoiraansluiting	3.31 – 3.32
accessoires	5.30
accu	4.12 – 4.13, 5.25 – 5.26
storing	5.25 – 5.26
achterbank	1.34, 3.34 → 3.37
gebruiksmogelijkheden	3.34 → 3.37
achteruitrijradar	2.35 – 2.36
achteruitversnelling	
inschakelen	2.11
afstandsbediening van de portiervergrendeling	
batterijtjes	5.23
afstandsbediening van de vergrendeling	1.2 – 1.3
afstellen van de juiste zithouding	1.28 – 1.30, 1.32 → 1.36, 3.33
airbag	1.37 → 1.40, 1.42 – 1.43, 1.84
activeren passagiersairbags voorin	1.79
uitschakelen passagiersairbag voorin	1.77
airconditioning	3.4 → 3.15
alarmknipperlichten	1.109
antiblokkeersysteem: ABS	2.21 → 2.25
anticorrosiebescherming	4.14
antiluchtverontreiniging	
tips	2.16
armsteun	
voor	3.26
asbak	3.31 – 3.32
autogordels	1.32 → 1.40, 1.43
automatische portiervergrendeling tijdens het rijden	1.27

B

bagageafdekplaat	3.38
bagageruimte	3.39 → 3.42
banden	2.18 → 2.20, 4.10 – 4.11, 5.11 → 5.13
bandenspanning	2.18 → 2.20, 4.10 – 4.11, 5.12
batterijtje RENAULT card	5.24
bedieningsorganen	1.80 → 1.87
bevestigingsmiddelen voor kinderen	1.44 – 1.45, 1.47 → 1.64, 1.77
bevestigingssysteem voor kinderen	1.44 – 1.45, 1.47 → 1.64, 1.77
bijzonderheid van de dieselmotor	2.10
binnenlicht	3.19 → 3.21, 5.21
boodschappen op het instrumentenpaneel	1.90 → 1.98
boordcomputer	1.84 → 1.87, 1.90 → 1.98
brandstof	
kwaliteit	1.113 → 1.115
tanken	1.84, 1.113 → 1.115
tips voor zuinig rijden	2.12 → 2.15
verbruik	2.12 → 2.15
brandstofpeil	1.84 → 1.88
brandstoftank	
inhoud	1.113
brandstofverbruik	2.12 → 2.15
buitentemperatuur	1.100

C

caravan trekken	3.43, 6.9 – 6.10
claxon	1.109
claxon en lichtsignaal	1.109
commando's	1.80 → 1.83
contact aanzetten van de auto	2.2, 2.4 → 2.6
controlelampjes	1.84 → 1.98

D

dashboard	1.80 → 1.83
display	1.84 → 1.89
dynamische rijcontrole: ESC	2.21 → 2.25

E

ECO-modus	2.13, 3.10
ECO-rijden	2.12 → 2.15

ALFABETISCHE INHOUDSOPGAVE (2/5)

ESC: dynamische rijcontrole 1.86, 2.21 → 2.25
extra portiervergrendeling..... 1.6, 1.13

F

filter:
interieur 4.9
lucht..... 4.9
olie..... 4.5 – 4.6
functie Stop and Start..... 2.7 → 2.9

G

gegevens van de motor..... 6.3, 6.8
gereedschap..... 5.7 – 5.8
gordelspanners..... 1.37 → 1.40
autogordels voorin..... 1.37 → 1.40
gripcontrole..... 2.24

H

handrem 2.11
hoofddeunen..... 1.28, 3.33
hulp bij wegrijden op helling 2.21 → 2.25

I

identificatieplaatjes 6.2 – 6.3
inhoud brandstoftank 1.113 → 1.115
inhoud motorolie..... 4.5 – 4.6
inrichting 3.22 → 3.30
inrijden 2.2
instrumentenpaneel..... 1.84 → 1.100
interieurbekleding
onderhoud 4.17 – 4.18
Isofix 1.47 – 1.48

K

kaartleeslampje 3.19 → 3.21
katalysator 2.10
kinderen 1.2, 1.7, 1.44 – 1.45, 3.16 – 3.17
kinderen (veiligheid) 1.2, 1.7, 1.15
kinderen vervoeren..... 1.44 – 1.45, 1.47 → 1.64, 1.77

kinderveiligheid..... 1.15, 1.40, 1.44 – 1.45, 1.47 → 1.64, 1.77, 2.4,
3.16 – 3.17
kinderzitjes 1.44 – 1.45, 1.47 → 1.64
klokje 1.99 – 1.100
knipperlichten 1.109, 5.14 → 5.20
koelvloeistof..... 4.7
koplampen
verstellen..... 1.107 – 1.108
vervangen van een lamp..... 5.14 → 5.16
voor 5.14 → 5.16
koplampen elektrisch verstellen 1.107 – 1.108
krik 5.7 – 5.8

L

lak
onderhoud 4.14 → 4.16
lampen
vervangen 5.14 → 5.22
lekke band 5.2 – 5.3, 5.7 → 5.10
lichten:
achteruitrijlichten 5.17
alarmknipperlichten 1.109
dimlichten 1.84, 1.103, 5.14 → 5.16
grootlicht 1.84, 1.103, 5.14
kentekenverlichting 5.20
markeringslichten 1.103, 5.14 → 5.17
mistlichten 1.84, 1.106, 5.17
regeling 1.107 – 1.108
remlichten..... 5.17 → 5.20
richtingaanwijzers..... 1.84, 1.109, 5.14 → 5.17
luidsprekers
plaats..... 5.35

M

massa's 6.9 – 6.10
maten..... 6.4 → 6.7
meters:
instrumentenpaneel..... 1.84 → 1.91
milieu 2.17

ALFABETISCHE INHOUDSOPGAVE (3/5)

motor	
gegevens.....	6.8
motor op stand-by zetten.....	2.7 → 2.9
motorkap.....	4.2 – 4.3
motorolie.....	4.4 → 4.6
motorolie verversen.....	4.5 – 4.6
multimedia uitrusting.....	3.44, 5.35

N

navigatiesysteem.....	3.44
noodsleutel.....	1.7 – 1.8
noodstopbekrachtiging.....	2.21 → 2.25
noodstopbekrachtiging: BAS.....	2.21 → 2.25

O

oliepeil van de motor.....	4.4 → 4.6
onderdelen.....	6.11
onderhoud.....	2.16
onderhoud:	
carrosserie.....	4.14 → 4.16
interieurbekleding.....	4.17 – 4.18
mechanisch.....	4.4, 4.12 – 4.13, 6.12 → 6.17
onderhoudscoupons.....	6.12 → 6.17
ontdooien/ontwasemen voorruit.....	3.8 → 3.11
ontgrendelen van de portieren.....	1.23 → 1.26
ontwaseming	
achterraut.....	3.8 → 3.11
voorruit.....	3.5, 3.8 → 3.11
opbergruimtes.....	3.22 → 3.30
openen van de portieren.....	1.14 – 1.15
opkrikken van de auto	
verwisselen van een wiel.....	5.9 – 5.10

P

parkeerhulp.....	2.35 – 2.36
peilen.....	4.7 → 4.9
remvloeistof.....	4.8
ruitensproeierreservoir.....	4.9
peilen:	
koelvloeistof.....	4.7

peilstaaf motorolie.....	4.4
plaatwerkcontrole.....	6.18 → 6.22
pompset voor de banden.....	5.4 → 5.6
portieren.....	1.18 → 1.21
portieren / achterklep.....	1.2 → 1.8, 1.13, 1.23 – 1.24, 1.27
portieren vergrendelen.....	1.2 → 1.8, 1.13 → 1.17, 1.23 → 1.27
portiervergrendeling.....	1.4 → 1.6, 1.13, 1.16 → 1.21, 1.23 → 1.27

R

radio.....	3.44
radio inbouwen.....	5.35
radiovoorbereiding.....	5.35

R

reagens bijvullen.....	1.116 → 1.119
reagens(tank).....	1.116 → 1.119

R

remvloeistof.....	4.8
RENAULT card	
batterijtje.....	5.24
gebruik.....	1.7 → 1.13, 2.4 → 2.6
reservewiel.....	5.2 – 5.3
reservoir	
koelvloeistof.....	4.7
remvloeistof.....	4.8
ruitensproeier.....	4.9
rijden.....	2.2 → 2.6, 2.10, 2.14, 2.18 → 2.33, 2.35 – 2.36
rijpositie	
instellingen.....	1.32 → 1.36
rijtips.....	2.12 → 2.15
ruitbediening.....	3.16 – 3.17
ruitensproeiers.....	1.110 → 1.112
ruitensproeierreservoir.....	1.110 → 1.112
bladen.....	5.31 – 5.32
ruitensproeierreservoir.....	5.31 – 5.32

S

schakelen.....	2.11
scheidingsnet.....	3.39 – 3.40

ALFABETISCHE INHOUDSOPGAVE (4/5)

schoonmaken:	
binnenkant auto.....	4.17 – 4.18
signaal	
licht.....	1.109
signaal bij verlies van bandenspanning.....	2.18 → 2.20
signalen verlichting.....	1.103 → 1.109
sjorringen.....	3.39 → 3.42
sleepogen.....	5.7 – 5.8, 5.33 – 5.34
slepen	
pechhulp.....	5.33 – 5.34
rijgedrag.....	2.23
slutel/FM-afstandsbediening	
gebruik.....	1.4 – 1.5
sleutels.....	1.2 → 1.5
sluiten van de portieren.....	1.14 – 1.15, 1.27
snelheidsafhankelijke stuurbevestiging.....	1.31
snelheidsbegrenzer.....	1.87, 2.26 → 2.28
snelheidsregelaar.....	1.87, 2.29 → 2.32
snelheidsregelaar/-begrenzer.....	2.26 → 2.32
spiegels.....	1.101 – 1.102
starten van de motor.....	2.2 → 2.9
startschakelaar.....	2.2
stationair toerental.....	2.34
stijlzetten van de motor.....	2.3 → 2.6
stoelverwarming.....	1.29
Stop and Start.....	1.87, 2.7 → 2.9
storingen.....	1.84 → 1.87, 5.36 → 5.42
stuurbevestiging.....	1.31
stuurwiel	
verstellen.....	1.31

T	
tankdop.....	1.113 → 1.115
technische gegevens.....	6.4 → 6.11
telefoon.....	3.44
temperatuurregeling.....	3.8 → 3.13
tijd.....	1.99 – 1.100
tips voor een schoner milieu.....	2.16
toegestane dakbelasting.....	6.9 – 6.10

T	
toevoegmiddel (reagens).....	1.116 → 1.119

T	
tractiecontrole.....	2.21 → 2.25
trekhaak	
montage.....	3.43
trekken	
trekhaak.....	3.43

V	
veiligheidsvoorzieningen zijkant.....	1.42
ventilatie.....	3.2 → 3.15
ventilatioeroosters.....	3.2 – 3.3
verlichting	
instrumentenpaneel.....	1.103
binnenkant.....	3.19 → 3.21, 5.21 – 5.22
buitenkant.....	1.103 → 1.109
versnellingshendel.....	2.11
verstellen van de koplampen.....	1.107 – 1.108
verstellen van de voorstoelen.....	1.29 – 1.30
vervangen van een lamp.....	5.14 → 5.22
vervoer van voorwerpen	
in de bagageruimte.....	3.39 → 3.42
op het dak.....	6.9 – 6.10
verwarming.....	3.4 → 3.15
verwisselen van een wiel.....	5.9 – 5.10
voortuiverwarming.....	3.8 → 3.11
voorstoelen	
verstellen.....	1.28 – 1.30, 1.32

W	
wassen.....	4.14 → 4.16
wieldop.....	5.8
wieldopsleutel.....	5.7 – 5.8
wielen (veiligheid).....	5.11 → 5.13
wielmoersleutel.....	5.7 – 5.8
wielsleutel.....	5.7 – 5.8
wintergebruik.....	5.13

ALFABETISCHE INHOUDSOPGAVE (5/5)

Z

zekeringen	5.27 → 5.29
zijknipperlichten	5.20
zonneklep	3.18

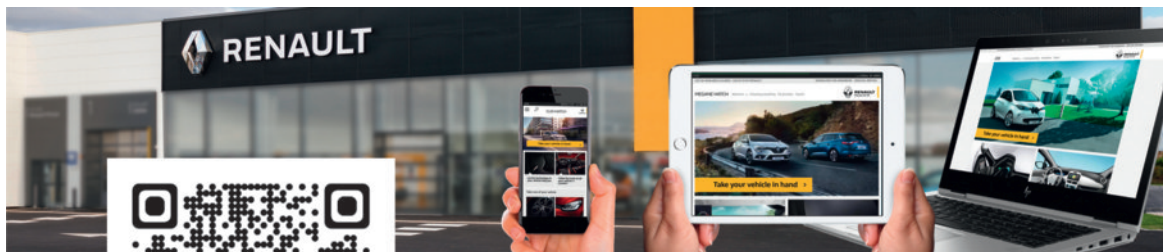

RENAULT S.A.S. SOCIÉTÉ PAR ACTIONS SIMPLIFIÉE AU CAPITAL DE 533 941 113 € / 13-15, QUAI LE GALLO
92100 BOULOGNE-BILLAN COURT R.C.S. NANTERRE 780 129 987 — SIRET 780 129 987 03591 / TÉL.: 0810 40 50 60
NU 1120-10 – 99 91 072 555 – 03/2018 – Edition néerlandaise



9 9 9 1 0 7 2 5 5 S

2B